



A 日程

二〇二四年度

尚綱学院高等学校

入学試験問題

国語

試験時間(五〇分)

注意事項

- 一. 「始め」の合図があるまで問題の表紙を開かないでください。
- 二. 解答用紙には決められた欄に受験番号のみ記入し、氏名は書かないでください。
- 三. 解答は必ず解答用紙のそれぞれ決められた欄に記入してください。
- 四. 印刷が見えにくい場合は、手をあげて監督者の指示に従ってください。
- 五. 考査が終わったら、解答用紙と問題用紙を別々にしておいてください。
- 六. その他すべて、監督者の指示に従ってください。

受験番号

第一問 次の各問いに答えなさい。

問一 次の傍線部のカタカナを漢字に直し、漢字はその読みをひらがなで答えなさい。

- (1) ホガらかな笑顔で話しかけられる。
- (2) 叔父はジュンサ部長をしている。
- (3) 敵に進路をボウガイされる。
- (4) 式典で校旗を掲げる。
- (5) 私の想像を超越していた。
- (6) 免責事項を確認する。

問二 次の傍線部のカタカナを漢字に直したものとして正しいものを、後の選択肢から選び記号で答えなさい。

- ・自ガ自賛することがあってもよい。
- ア 我 イ 賀 ウ 画 エ 雅

問三 次の□に共通して入る語を、後の選択肢から選び記号で答えなさい。

- ・□食 ・一朝□ ・□間暮れ
- ア 昼 イ タ ウ 夜 エ 晩

問四 Aさんの中学校では、校内体育大会で生徒たちの提案によって決められる競技が一種目あり、その種目について体育委員が候補を挙げることになりました。次は体育委員会での【話し合いの一部】と、話し合いで決めたことを知らせるために流した【校内放送】です。後の(1)～(5)の問いに答えなさい。

【話し合いの一部】

〈Aさん〉 秋に行われる体育大会で、生徒主体で競技種目を一つ決めることになつていますが、決め方について意見のある人はいますか。

〈Bさん〉 はい、まず思いついた種目を挙げていくのではなく、体育委員会でどのような方向性の種目にするかを決めてから、意見を募つてはどうでしょうか。

〈Aさん〉 方向性というのは、どういった内容になりますか。

〈Bさん〉 全員参加の競技にするか、クラスの代表者が出場するかということや、得点の入る競技にするかどうかなどです。

〈Cさん〉 なるほど、確かに体育委員会として候補をしばつてから投票してもらう方が、みんなも投票しやすいと思います。

〈Aさん〉 話し合いとしては、参加者のことと得点のこと以外に何か意見はありますか。

〈Dさん〉 質問ですが、プログラムの順や使える時間は決まっていますか。

〈Aさん〉 時間は決まっていますが、それ以外は自由に決めてよいことになっています。

〈Dさん〉 それであれば、得点の入る競技をプログラムの最後にすれば、盛り上がるのではないかと思います。

〈Bさん〉 ダンスや組体操など得点に関わらないプログラムはすでにありますし、得点の入る競技にすることに賛成です。

〈Aさん〉 では、得点が入る競技でよろしいでしょうか……良いようですので、次に参加者についてどうするか、意見のある人は挙手してください。

〈Cさん〉 時間の制約を考えるとクラスの代表者が出場するのがよいと思います。普通のリレーなどはすでに競技種目にあるので、趣向の違うものがよいと思います。

〈Aさん〉 全員参加の競技がよいという人はいますか……いないようであれば、各クラス代表者による競技ということで、案を考えましょう。

(以下話し合いが続く)

【校内放送】

体育委員会からのお知らせです。十月に行われる校内体育大会では、プログラムに加えられる競技を生徒主体で一種目決めることができます。その種目について体育委員会で話し合いをし、投票によって決めることにしました。

【X】を考慮して、各クラス代表者を選出し、プログラムの最後に行う予定です。大逆転の可能性もあります。

体育委員会で候補に選んだ競技種目は次の三つです。

- ① 玉入れ
- ② 騎馬戦
- ③ 大縄跳び

みなさんの希望の種目を一つだけ番号で紙に書いて、投票箱に入れてください。どうぞよろしくお願ひします。

(1) 「生徒主体で競技種目を一つ決める」とあるが、体育委員会の話し合いで決められたこととして適当でないものを、次の選択肢から一つ選び記号で答えなさい。

- ア 時間を短縮するため、各クラスの代表者で競技を行うこと。
- イ 盛り上がるようにするために、プログラムの最後に行うこと。
- ウ 反対意見の人も考慮し、得点の入らない競技も候補にすること。
- エ 体育委員の選んだ候補から、投票によって競技種目を決めること。

(2) 「それ以外」とはどういうことか。その内容として最も適当なものを、次の選択肢から選び記号で答えなさい。

- ア プログラムの順や使える時間に加えて、得点が入るかどうかということ。
- イ 競技の決め方に加えて、プログラムの順や使える時間のこと。
- ウ 競技の種目数に加えて、ダンスを入れるかどうかということ。
- エ 競技の参加人数、プログラムの順や得点が入るかどうかということ。

(3) 空欄【X】に入る言葉として最も適当なものを、【話し合いの一部】【校内放送】のいずれかの中から五字でそのまま抜き出しなさい。

(4) 【話し合いの一部】での、それぞれの参加者についての説明として最も適当なものを、次の選択肢から選び記号で答えなさい。

- ア 〈Aさん〉は司会進行役として他の参加者に発言を促している。
- イ 〈Bさん〉は質問を積極的に投げかけて、意見を述べている。
- ウ 〈Cさん〉は意見を述べた後、他の参加者に同意を求めている。
- エ 〈Dさん〉は他の参加者の意見に対して問題点を指摘している。

(5) 【校内放送】を読んで、追加したり修正したりしたほうがよいこととして最も適当なものを、次の選択肢から選び記号で答えなさい。

- ア 各クラスの代表者の投票によって競技が決まる予定であること。
- イ 場合によっては得点が入らない競技に変更になる可能性があること。
- ウ 投票で選ばれた競技についての審判や招集係などの当日の役割。
- エ 候補として挙げた三種目の簡単なルールの説明や得点の仕組み。

第二問 次の文章を読んで、後の問いに答えなさい。

「どうやらイップスのようだね」

「イップス？」

わたしが聞き返すと、コーチはホワイトボードにその四文字を書いた。

「さっき、ダブルスの練習でもサーブが打てなくなっていただろう」

認めたくないけれど、うなずいた。

土曜日は、卓球場に来る練習生が増えるので、ダブルスの練習をやることが多い。先ほどわたしは紅里先輩と組んで、高校生男子二人と練習試合をしていた。

試合前の打ち合いのときはなんでもなかったのに、いざ、試合開始となったら、またあの症状が出たのだ。

それを見ていた田浦たうらコーチに呼ばれて、応接室に連れてこられた。紅里先輩たちは、1対2で練習試合を再開した。

「腕が思い通りに動かなくなる。ああいうのを、イップスって言うんだ。聞いたことないかい」

わたしは首を横に振った。知らなかったし、自分はそんな得体のしれないものとは縁がない、と言いたくもあつた。

揚げ物を食べ過ぎたときのように胃のあたりが **X** してくる。最初は全日本選手権で打てなくなった。次は、県の大会で打てなくなった。そして今日は、ただの練習試合で打てなくなった。これが何かの「病状」だとするならば、確実に進行している。

「プロ野球選手でも、突然、ボールが投げられなくなることがあるんだ」

「なんでですか」

「理由が完全に解明されているわけじゃないんだが、プレッシャーやミスがきっかけなんだと。そのことを脳が思い出して、極度の緊張で、筋肉が動かなくなるらしい。野球選手だと、手が震えて送球できなくなったり、それでも無理して投げると、とんでもないところにボールを放ってしまつてエラーになつたり」

「卓球選手だと？」

「卓球では、私は今まで一度も聞いたことがなかった」

「ですよね。わたしも知らないもん」

「全国の知り合いに一斉にメールを送って聞いてみた。そうしたらな、大阪でクラブチームやつてる友人が知らせてきた。自分の元教え子の選手が試合で腕が動かなくなつて、スポーツ専門医に相談したら、イップスだったらしい」

「その人は、どうしたんですか」

病院に通えばいいのだろうか。何かトレーニングでも？ わたしの場合、鍼治療は苦手だ。そういうのが解決策だったら嫌だな、と思う。

「いや……その選手は……」

A 田浦たうらコーチは、口元に手を当てて、しばらく黙つてから続けた。

「引退したそうだよ」

「え」

鍼治療でもなんでも、やれることがあるならありがたくやるべきなのだ。事の重大さを遅まきながら理解した。

「それは、あきらめたつてこと？」

「あきらめるといふか……：。：。：。どういうふうに克服していくかは野球選手でも人それぞれで、克服できない例もある。そういうことを知つて、彼は、卓球のない生活を選択したそうだ。ストレスのかかることさえしなければ、何も日常を侵すものはないんだからな」

「そんな簡単にやめられるなら……」

B わたしは、先を続けるのは思いとどまつた。その人だつて、きっと「簡単に」と決めつけられたら憤慨するだろうから。

「ただな、一つだけ明らかなのは、無理して体に負担をかけたらいけないらしいんだ」

コーチは椅子に座り直し、こちらに目を向ける。敢えてわたしは、飾り棚のほうを見ながら聞いた。

「負荷っていうのは？」

「気合で治るとか、精神的に弱いからだつて決めつけて、無理して練習するのは

よくない。体が反射的にこわばっているのに、無理やりプレーを続けたら、どこか別の個所^{かしよ}に負担がかかって、故障につながりかねない」

「じゃあ、どうすれば」

足を組んで、髪を Y 手でかき乱して、コーチは答えた。

「しばらく、休むか」

「え」

「どのくらい休むかは、君に任せるし、様子見て Z 台についてもいいのかもしれない。サーブ以外のことが問題ないなら、ラリーをやって体を動かし続けるのは悪くない。ただ、根本的なことを考えないとな」

「はい」

そうだ。どれだけ練習したって、サーブが打てなかったら、試合に出られない。

「じゃあ、とりあえず一週間くらい、休んでみます」

「それは短いだろう」

「じゃあ…一ヶ月？」

コーチは何度も何度もうなずいた。

「休んでる間に、病院に行ってみたいなら、スポーツドクターを紹介する」

「まあ、ちょっと様子を見てから」

自分でも、インターネットで調べてみようと思った。

「私は、君にプレッシャーをかけすぎたかな。期待を露わにしすぎたんだろうか」

「どっちかっていうと、コーチは、紅里先輩のほうをより推してるじゃん？」

D わざとぞんざいに、言ってみた。

自分がこの卓球場の唯一のスター、なんてことはない。この卓球場出身で活躍している人は多い。プロになっている人もいるし、全日本選手権には、OBが何人も登場する。むしろ、わたし程度じゃまだまだ特別扱いしてもらえない、と思っていたくらいだ。

「じゃあ、紅里先輩に挨拶して、今日は帰ります」

わたしが休むことで、最も直接的な影響を受けるのは紅里さんだ。ダブルスの練習が当面できなくなる。

「ああ」

土曜日の昼下がり、午後の日差しがまぶしい時間帯に、Tシャツ短パン姿から私服に着替えるなんて、記憶を辿^{たど}ってみても思い出せなかった。いつもいつも、日が暮れるまでここにいた。

階下に行くと、紅里先輩が、

「あ、え？ どっか行くの？」

と近寄ってくる。

「すいません、イッブスっていうのになっちゃったらしくて」

「あ…やっぱり」

紅里先輩はイッブスを知っていたようだ。

「じゃあ、病院行くの？」

「はい」

行くかわからないが、それがわかりやすいだろうと思って話を合わせた。

「あの、それで、しばらく休みます。ダブルス、すみません」

「いいよいよよ、気にしないでゆっくり休養してよ」

E 涙が出てきそうになって、わたしは E こつと頭を下げて、卓球場を飛び出した。

(吉野万理子「階段ランナー」による)

問一 空欄 X Y Z

最も適当なものを、次の選択肢から選り記号で答えなさい。

- | | | | | | | |
|---|---|------|---|-------|---|--------|
| ア | X | しくしく | Y | ぎしぎしと | Z | そろりそろり |
| イ | X | ちくちく | Y | ぼりぼりと | Z | ちよろちよろ |
| ウ | X | むかむか | Y | くしゃつと | Z | ちよこちよこ |
| エ | X | ぐるぐる | Y | さらつと | Z | ためしためし |

問二 「田浦コーチは、口元に手を当てて、しばらく黙ってから続けた」とあるが、このときの「田浦コーチ」の心情を四十五字以内で書きなさい。

問三 「わたしは、先を続けるのは思いとどまった」とあるが、それはなぜか。その内容として最も適当なものを、次の選択肢から選び記号で答えなさい。

ア イッパスになった卓球選手が引退したという事実を知り、自分も引退することに

なれば卓球の他に何ができるのかを考えていたから。

イ イッパスになって引退した選手は鍼治療でもなんでもやって克服すればよ

かったのに、あきらめてしまってもつたいないと思ったから。

ウ イッパスになった卓球選手が卓球をやめる決断をした背景には、他人には理解できない苦悩があったであろうと思ったから。

エ コーチの友人の元教え子がイッパスになって簡単に卓球をやめられたことを知って、事態を重く受け止める必要がないと感じたから。

問四 「根本的なこと」とはどのようなことか。その内容として最も適当なものを、次の選択肢から選び記号で答えなさい。

ア ストレスを感じながらも紅里先輩とのダブルスを続けるのか、ということ。

イ ラリーの練習だけしてサーブの練習をせずに試合に出るのか、ということ。

ウ どれだけ休みをとったらイッパスを克服できるのか、ということ。

エ どうしたらイッパスを克服しサーブが打てるようになるか、ということ。

問五 「わざとぞんざいに、言ってみた」とあるが、それはなぜか。その内容として最も適当なものを、次の選択肢から選び記号で答えなさい。

ア 他の選手を特別扱いしてきたコーチに対する怒りを露わにすることで、これからの指導方針を考え直させたかったから。

イ 家に帰って自分でもインターネットでイッパスについて調べようと思ひ、コーチとの話を早く終わらせたかったから。

ウ 卓球場の唯一のスターになるためにはこの程度のことでは悩んではいけな

いと思ひ、自分を奮い立たせたかったから。

エ 自分からの過度の期待がイッパスの原因ではないかと考えているコーチに、あまり自分自身を責めないでほしかったから。

問六 「涙が出てきそうになって、わたしはぺこっと頭を下げて、卓球場を飛び出した」とあるが、このときの「わたし」の心情として適当でないものを、次の選択肢から一つ選び記号で答えなさい。

ア 自分がイッパスになったことで、紅里先輩とダブルスを練習できなくなるため迷惑をかけることになると申し訳なく思っている。

イ コーチや先輩の手前気丈に振る舞いはしたが、これまで続けてきた卓球ができなくなるかも知れないという不安に襲われている。

ウ 自分がイッパスになったことを紅里先輩が特に深刻に受け止めていないことに気づいて、悲しみを感じている。

エ コーチの話聞いたことでこれからのことが不安になって動揺しているが、それを紅里先輩には見せたくないと思っている。

問七 この文章の表現上の特徴として最も適当なものを、次の選択肢から選び記号で答えなさい。

ア 「わたし」の一人称の視点から描き、「わたし」が考えていることや心の言葉をわかりやすく直接表現している。

イ イップスについて科学的事実に基づき客観的に記述することで、「わたし」に起こっていることの深刻さを強調している。

ウ 情景を要所所で描くことにより、「わたし」の驚きや不安を読者にわかりやすく想像させる工夫をしている。

エ コーチと「わたし」の会話から二人の信頼関係がわかり、深刻な話の中にも希望がほのめかされている。

第三問 次の文章を読んで、後の問いに答えなさい。

わたしたちは自分の視点からしか、ものを見、ものを考えることができせん。

そこから作りあげられる像——実体から離れているという意味で虚像と言つてよいと思います——に注目した人に、一七世紀はじめに活躍したイギリスの哲学者フランシス・ベーコン (Francis Bacon, 1561-1626) がいます。この虚像をベーコンは「イドラ」という言葉で呼びました。それがわたしたちを正しい認識から遠ざけていることを、『ノヴム・オルガヌム』(新しいオルガノン、つまり新しい道具・機関)と名付けた著作のなかで論じています。

いま言った虚像に基づいてわたしたちは先入見や偏見のようなものを作りあげているのですが、それをベーコンは四つに分類しました。

一つは「種族のイドラ」というものです。これは人間という種族、言いかえれば、人間の本性にその根源をもつイドラです。それが生じてくる理由をベーコンは「平らでない鏡」という比喩を用いて説明しています。

性は、事物をそのまま受けとっているのではなく、最初からそれをこの「平らでない鏡」に映し、ゆがめて受けとっているというのです。

「平らでない鏡」というのは、いったい何のことでしょうか。わたしたちは通常、ものごとをゆがめることなくそのまま認識していると考えています。

実際には、わたしたちは外から与えられる情報をそのまま受けとっているのではなく、目や耳などの感覚器官を通して、それに適合した形で受けとっています。またわたしたちが生きていく上で必要な情報だけを選びだし受けとっています。この感覚器官を通して与えられた情報をもとにわたしたちは世界のありようを把握しているのです。人間以外の動物や昆虫も、その感覚器官を通してそれぞれの仕方以外からの情報を受けとっています。彼らには世界は人間とはまったく違ったように映っているにちがいません。人間が唯一、世界を正確に把握しているのではなく、それぞれの生物が、それぞれの感覚器官に応じて周りの世界を把握しているのです。人間がとらえている世界は、人間の感覚器官や知性という「平らでない鏡」に映った世界にすぎないのです。わたしたちは人間の世界のとらえ

方が唯一正しいものだと思ってしまうがちですが、それは一つの思い込みにすぎません。【ア】

この第一の人間の本性に基づくイドラを取り除くことは簡単ではありません。と言うより、それは不可能であると言った方が正確でしょう。ただ、わたしたちは人間の知覚や知識に限界があるということを自覚することができます。つまりイドラをイドラとして認識することができるわけですが、これは非常に重要な点です。先入見のなかにどっぷりと浸かってしまっていると、その限界に気づくことがありません。しかし人間はそこから一歩踏みだして、先入見を先入見として知ることができるのです。【イ】

ベーコンの言う第二のイドラは「洞窟のイドラ」です。このイドラは人間に共通のイドラではなく、それぞれの個人が作り出す虚像です。それぞれの人が、どういふ気質をもった人であるか、**Z** どういふ人に育てられ、どういふ教育を受けたかによって、その人固有のものの見方が形成されます。その枠組みのなかで、つまりその狭い洞窟のなかで、人はものごとを見ているのですが、多くの場合、人は自分が洞窟のなかにいることにさえ気づきません。そうであるにもかかわらず、ものごとを青空の下であるがままに見ていると思込んでいる人が多いのです。【ウ】

第三のイドラは「市場のイドラ」と呼ばれています。市場というのは言うまでもなく、人と人が出会い、言葉を交わし、物資を売ったり買ったりするところです。「市場のイドラ」というのはそこで生まれるイドラのことですが、ベーコンはとくに言葉との関わりでそれについて説明しています。たとえばわれわれは実在しないものにも名前を与えたりしますし、一つの言葉にいろいろな意味を込めたりします。そうした言葉のあいまいさとそれによるコミュニケーションのずれから生まれてくる混乱がここで問題にされています。【エ】

最後にベーコンが挙げたのは「劇場のイドラ」です。これは学問の、とくに哲学の学説に関わっています。ベーコンはこれまで主張されてきた、あるいはその当時主張されていた哲学の学説を、舞台上演じられる一つの芝居としてとらえ、そこで演じられる必ずしも事実に基づいていない演技、そしてそれが生み出す虚

像をこのように呼んだのです。そういう観点からベーコンはこの『ノヴム・オルガヌム』のなかで、**E**。

ふじたまさかつ
（藤田正勝「はじめての哲学」による）

問一 空欄 **X**、**Y**、**Z** に入る言葉として最も適当なものを、次の選択肢からそれぞれ選び記号で答えなさい。同じ記号は二度使えません。

ア あるいは イ しかし ウ そこで エ たとえば オ つまり
カ ところで キ なぜなら

問二 本文中に次の一文が入る。この一文の場所として最も適当なものを、本文中の【ア】～【エ】の中から選び記号で答えなさい。
・言葉もさまざまな幻影を生み出す一つの原因と考えられているのです。

問三 **A** 「平らでない鏡」という比喻とあるが、この比喻はどのようなことを説明したものか。最も適当なものを、次の選択肢から選び記号で答えなさい。
ア 鏡がゆがんでいると見る角度によって映るものが変わるので、人間同士であつても様々な角度からものを見る必要があるということ。
イ 人間の知性は高度に発達しているため、人間以外の動物や昆虫の立場でものを見たり考えたりすることは不可能であるということ。
ウ 人間が把握している世界は、情報が人間の感覚器官に適合する形で受けとられ、人間に必要な情報が選びとられたものだということ。
エ 人間以外の動物や昆虫には知性がないため、それぞれの生物がとらえている世界は人間のものと比べてゆがんでいるということ。

問四 「人間はそこから一步踏みだして、先入見を先入見として知ることができる」^B

とあるが、これはどのようなことか。本文中の言葉を用いて、四十五字以内で説明しなさい。

問五 「洞窟のイドラ」^Cとあるが、これはどのようなことか。最も適当なものを、

次の選択肢から選び記号で答えなさい。

- ア 狭いものの方では、人の本性はなかなか見えにくいということ。
- イ 狭い洞窟の中では、誰もが同じものの方を見方をしているということ。
- ウ これまでの経験や教育によって、ものの方が見方がむづかしいということ。
- エ 自分の本性は人に見えないように、心の奥に隠しているということ。

問六 「市場のイドラ」^Dの例として最も適当なものを、次の選択肢から選び記号で

答えなさい。

- ア エアコンの温度を上げるかを尋ねられて肯定の意味で「大丈夫です」と答えたら、否定の意味でとられてしまい温度はそのままになった。
- イ 閉店セールだと聞いてお買い得な品がないかと買い物に出かけたが、安価なものも悪かったので、安易に買ってはいけなさと納得した。
- ウ 試験で難問が出て頭を悩ませていたが、急がば回れという教えを守り、諦めて他の問題に手を出したところどれも難問で全く解けなかった。
- エ おいしいと評判のラーメン店に行き、自分で味を確かめようと思ったところ、自分の好みにもあう店で、それ以来常連となっている。

問七 Eに入る表現として最も適当なものを、次の選択肢から選び記号で答えなさい。

- ア 過去の哲学学説から大きな影響を受けています
- イ 過去の哲学学説を大胆に批判しています
- ウ 当時の哲学学説を大いに賞賛しています
- エ 当時の哲学学説に多大な期待を寄せています

〈問題は次ページへつづく〉

第四 問 次の〈文章Ⅰ〉の漢文と、それに対する会話である〈文章Ⅱ〉

を読んで、後の問いに答えなさい。

〈文章Ⅰ〉

宋人^ニ有^リ下^{ヘテ}閔^ニ其^ノ苗^之不^レ長^セ而^レ堰^ク之^ニ者^上。芒^上芒^上然^{トシテ}歸^リ謂^{ヒテ}其^ノ人^ニ曰^{ハク}、「今日^ハ病^{レタリ}矣。予^{ケテ}助^レ苗^ヲ長^{セシメ}矣。」其^ノ子^{リテ}趨^{リテ}而^レ往^{キテ}視^{レバ}之^ヲ、苗^チ則^チ槁^{レタリ}矣。天下^ニ之^ル不^レ助^{ケテ}苗^ヲ長^{セシメ}者^ハ寡^{ナシ}矣。

〈書き下し文〉

宋人^{そうちひと}に其^その苗^{こゝろ}の長^{なが}ぜざるを閔^{うれ}へて之^{これ}を堰^ぬく者^{もの}有^あり。^{*}1 芒^{ぼうぜん}然^{ぜん}として歸^{かへ}り、^{*}2 其^{その}の人^{ひと}に謂^いひて曰^いはく、「今日^{けふ}病^{つか}れたり。予^{われ}苗^{こゝろ}を助^{たす}けて長^{なが}ぜしめたり。」と。其^{その}の子^こ趨^{はし}りて往^ゆきて之^{これ}を視^みれば、苗^{こゝろ}則^{すなは}ち槁^かれたり。天下^{あま}の苗^{こゝろ}を助^{たす}けて長^{なが}ぜしめざる者^{もの}は寡^{すく}なし。

（「孟子」による）

【注】

* 1 芒芒然…すっかり疲れ果てて。

* 2 其の人…家族。

〈文章Ⅱ〉

樹里 この話では、【 C 】が描かれていたね。
 太一 結局その苗は枯れてしまったんだよね。
 樹里 よかれと思つてしたことが裏目に出たということだね。
 太一 「助けて長ぜしめざる者は寡なし」と結ばれていたけれど、【 D 】
 ということだね。

問一 「之」^Aが指すものを、〈文章Ⅰ〉から漢字のみで抜き出しなさい。

問二 「謂」^B其^{その}人^{ひと}曰^いが「其^{その}の人^{ひと}に謂^いひて曰^いはく」という読みになるように、
 返り点をつけなさい。（ただし、送り仮名はつけなさい。）

問三 空欄【 C 】に入る言葉として最も適当なものを、次の選択肢から選び
 記号で答えなさい。

- ア 苗が長く伸びないようにするために引き抜いた人のこと
- イ 苗が長く伸びないようにするために引き伸ばした人のこと
- ウ 苗が伸びないことを心配して引き伸ばした人のこと
- エ 苗が伸びないことに腹を立てて引き抜いた人のこと

問四 空欄【 D 】に入る言葉として最も適当なものを、次の選択肢から選び
 記号で答えなさい。

- ア 優れたやり方をする人はいない
- イ 優れたやり方をする人が多い
- ウ 馬鹿げたやり方をする人はいない
- エ 馬鹿げたやり方をする人が多い

〈問題はここまで〉

解答用紙〔国語〕

A日程

*の欄には記入しないこと。
句読点、記号は全て一字に数えること。

第一問

※楷書かিশょで大きく丁寧に書くこと。

問一	(4)	(1)
	掲	ホガ
	げる	らか
	(5)	(2)
	超越	ジュンサ
	(6)	(3)
	免責	ボウガイ

問二

問三

問四

(1)

(2)

(3)

(4)

(5)

第二問

問一

*

問二

問三

問四

問五

問六

問七

問七

第三問

問一 X

問二

問三

問四

問五

問六

問七

問二

問三

問四

問五

問六

問七

第四問

問一

謂ヒテ
其ノ
人ニ
曰ハク

問四

問三

問四

問三

受験番号

得点

*

解答用紙〔国語〕

A日程

*の欄には記入しないこと。
句読点、記号は全て一字に数えること。

第一問

※楷書で大きく丁寧に書くこと。

*

問一

(1) 朗

ホガ

らか

(2)

巡查

ジュンサ

(3)

妨害

ボウガイ

問二

ウ

問三
イ

(4) かか
掲

げる

(5)

ちようえつ
超越

(6)

めんせき
免責

問四

(1) ウ

(2) エ

(3)

時間
の
制
約

(4) ア

(5) エ

第二問

問一

ウ

*

問二

一	よ	実
わ	う	を
た	に	伝
し	言	え
一	う	よ
に	の	う
シ	を	と
ヨ	た	決
ツ	め	意
ク	ら	す
を	っ	る
与	た	気
え	が	持
な	、	ち
い	事	。

問三

ウ

問四

エ

問五

エ

問六

ウ

問七

ア

第三問

問一 X

オ

Y

イ

Z

ア

*

問二

〔エ〕

問三

ウ

問四

先	人	と
入	間	を
見	の	自
に	知	覚
浸	覚	す
か	や	る
っ	知	と
た	識	い
状	に	う
態	限	こ
か	界	と
ら	が	。
脱	あ	
し	る	
、	こ	

問五

ウ

問六

ア

問七

イ

第四問

問一

〔其〕苗

*

問二

謂^{ヒテ}
ニ
其^ノ
人^ニ
曰^{ハク}

問三

ウ

問四

エ

受験番号

得点

*

2024 年度

尚絅学院高等学校
入学試験問題

数 学

試験時間 (50分)

注 意 事 項

1. 「始め」の合図があるまで問題の表紙を開かないでください。
2. 解答用紙には決められた欄に受験番号のみ記入し、氏名は書かないでください。
3. 計算は問題用紙の余白を使用してもかまいません。
4. 解答は必ず解答用紙のそれぞれ決められた欄に記入してください。
5. 無理数は根号のまま、円周率は π で答えなさい。
6. 印刷が見えにくい場合は、手をあげて監督者の指示に従ってください。
7. 考査が終わったら、解答用紙と問題用紙を別々にしておいてください。
8. その他すべて、監督者の指示に従ってください。

受験番号

第一問 次の各問に答えなさい。

(1) $\left(-\frac{1}{3}\right)^2 + 2 \times \left(-\frac{4}{9}\right)$ を計算しなさい。

(2) $6\sqrt{2} + \frac{\sqrt{24}}{\sqrt{3}} - \sqrt{50}$ を計算しなさい。

(3) 等式 $c = \frac{4a - 3b}{2}$ を b について解きなさい。

(4) 次の連立方程式を解きなさい。

$$\begin{cases} x + 2y = 4 \\ 5(1 - y) = 2x \end{cases}$$

(5) 2次方程式 $x^2 - 3x - 7 = 0$ を解きなさい。

(6) $a = \frac{5}{6}$, $b = \frac{2}{3}$ のとき, $15a^4b^7 \div (-5ab^2)^3$ の値を求めなさい。

(7) $\sqrt{105 - 5n}$ が自然数となるような自然数 n の値をすべて求めなさい。

第 二 問 次の各問に答えなさい。

問 1 次の問に答えなさい。

- (1) 右の図で、点 A, B, C, D, E は円 O の円周上の点で、線分 AD は円の直径です。
 $\angle x, \angle y$ の大きさを求めなさい。

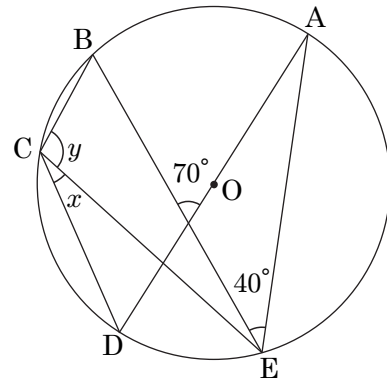

- (2) 右の図で、 $BD : DC = 3 : 5$, $AE : EC = 5 : 4$,
 $DF \parallel BE$ です。
 $BE : DF, AG : GD$ をそれぞれ最も簡単な整数の比で表しなさい。

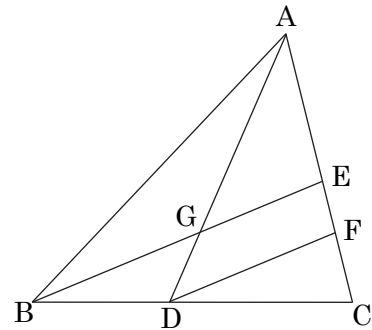

問 2 次の問に答えなさい。

- (1) 山のふもとから山頂までの道を、上りは分速 40 m で歩き、下りは分速 90 m で歩いたところ、上りのほうが 25 分多くかかりました。山のふもとから山頂までの道のりは何 m ですか。
- (2) 1 辺の長さが $x \text{ cm}$ の正方形があります。この正方形の縦の辺を 5 cm 短くし、横の辺を 3 cm 長くした長方形の面積は 105 cm^2 です。このとき、 x の値を求めなさい。

第三問 次の各問に答えなさい。

問1 下の図のように、自然数を規則的に並べて、1番目、2番目、3番目、……とします。次の間に答えなさい。

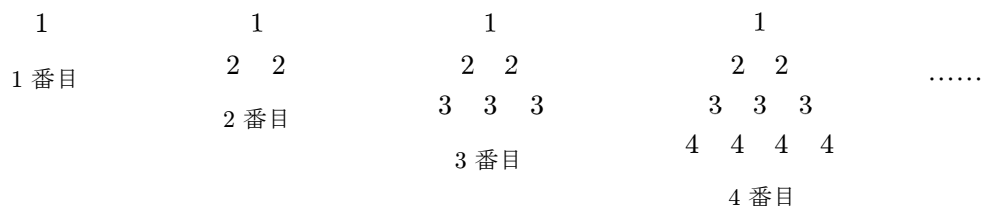

- (1) 1番目には自然数が1個、2番目には自然数が3個、3番目には自然数が6個並んでいます。5番目には自然数が何個並んでいますか。
- (2) 1番目に並んでいる数の和は1、2番目に並んでいる数の和は5、3番目に並んでいる数の和は14です。7番目に並んでいる数の和を求めなさい。
- (3) n 番目に並んでいる数の和より $(n+1)$ 番目に並んでいる数の和のほうが400大きいとき、 n の値を求めなさい。

問2 右の図は、ある中学校の3年生50人の立ち幅とびの記録を度数分布表にしたものです。次の間に答えなさい。

階級 (cm)		度数 (人)
160 ^{以上} ~	170 ^{未満}	2
170	~ 180	3
180	~ 190	4
190	~ 200	6
200	~ 210	8
210	~ 220	13
220	~ 230	9
230	~ 240	5
計		50

- (1) 階級の幅は何 cm ですか。
- (2) 最頻値を示す階級の階級値を求めなさい。
- (3) 記録が 200 cm 未満だった生徒の数は全体の何%か求めなさい。
- (4) 次の2つの文章の正誤の組み合わせとして適しているものを下記のア~エの中から1つ選び記号で答えなさい。ただし、必ずしも正しいとは限らないものは誤りとしています。

- A 第1四分位数は 190 cm 以上 200 cm 未満の階級に含まれる。
 B 中央値は 200 cm 以上 210 cm 未満の階級に含まれる。

- ア A 正しい B 正しい
 イ A 正しい B 誤り
 ウ A 誤り B 正しい
 エ A 誤り B 誤り

第 四 問 それぞれ 1 から 7 までの数が書かれた 7 枚のカードがあります。これらのカードを裏向けにしてよく混ぜ、その中から 1 枚のカードを選んでそのカードに書かれている数を a とし、さらに、残りの 6 枚のカードの中から 1 枚のカードを選んでそのカードに書かれている数を b とします。次の各問に答えなさい。ただし、どのカードが選ばれることも同様に確からしいものとします。

問 1 a, b の組み合わせは全部で何通りありますか。

問 2 $a + b$ が偶数になる確率を求めなさい。

問 3 $a > 2b$ となる確率を求めなさい。

問 4 右の図のような A を 1 つの頂点とする立方体があり、A 以外の頂点にはそれぞれ 1 から 7 の数が書かれています。頂点 A と、 a, b の数が書かれた 2 つの頂点を結び、三角形をつくるとき、次の問に答えなさい。

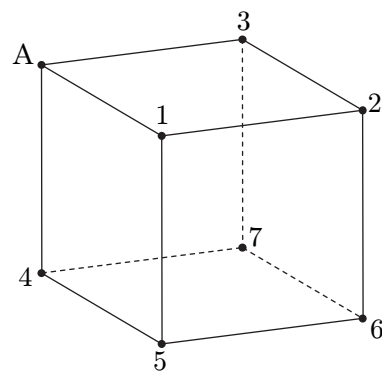

(1) 正三角形ができる確率を求めなさい。

(2) 直角二等辺三角形ができる確率を求めなさい。

第五問 O を原点とする座標平面上に放物線 $y = ax^2$ のグラフがあり、3点 A, B, C は放物線上の点で、点 A の座標は $(2, 1)$ 、点 B の x 座標は 8 、点 C の x 座標は -4 です。また、線分 OB の中点を M とします。次の各問に答えなさい。

問1 a の値を求めなさい。

問2 B の y 座標を求めなさい。

問3 直線 AC の式を求めなさい。

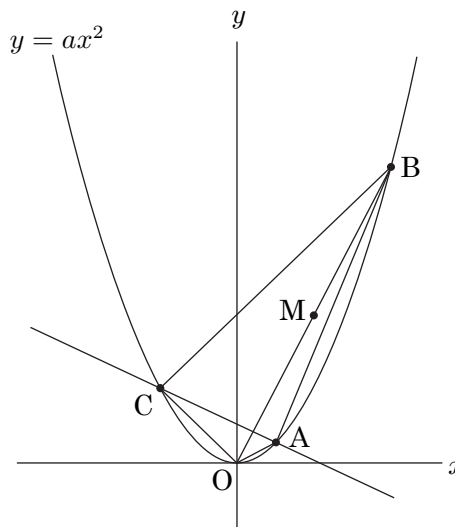

問4 M を通り、直線 AC と平行な直線の式を求めなさい。

問5 線分 BC 上に点 P をとり、線分 AP によって四角形 $OABC$ の面積が 2 等分されるようにします。このような点 P の座標を求めなさい。

第 六 問 図のように、円周上に 4 点 A, B, C, D があり、 $AC=AD=6\text{ cm}$, $CD=4\text{ cm}$ です。線分 AC と線分 BD は線分 AC の中点 E で交わっています。また、E を通って CD と平行な直線が線分 AD と交わる点を F とします。次の各問に答えなさい。

問 1 $\triangle ACD$ の面積を求めなさい。

問 2 線分 DE の長さを求めなさい。

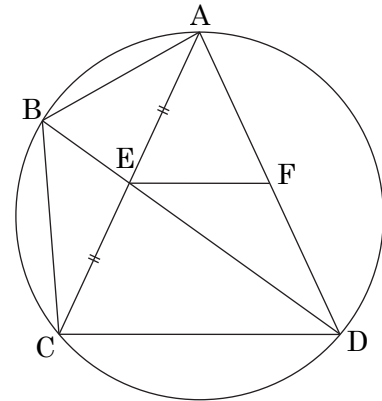

問 3 $\triangle ABC \sim \triangle EFD$ を証明しなさい。

問 4 $\triangle ABC$ の面積を求めなさい。

A 日程

解答用紙 [数学]

*印の欄は記入しないこと。

第一問

(1)	
(2)	
(3)	$b =$
(4)	$x =$
	$y =$
(5)	$x =$
(6)	
(7)	$n =$

*

第二問

問 1	(1)	$\angle x =$ °
		$\angle y =$ °
(2)	BE : DF =	:
	AG : GD =	:
問 2	(1)	m
	(2)	$x =$

*

第三問

問 1	(1)	個
	(2)	
	(3)	$n =$
問 2	(1)	cm
	(2)	cm
	(3)	%
	(4)	

*

第四問

問 1	通り	
問 2		
問 3		
問 4	(1)	
	(2)	

*

第五問

問 1	$a =$
問 2	
問 3	$y =$
問 4	$y =$
問 5	(,)

*

第六問

問 1	cm ²
問 2	cm
問 3	
問 4	cm ²

*

受験番号		得点	*
------	--	----	---

A日程

解答用紙〔数学〕

*印の欄は記入しないこと。

第一問

(1)		$-\frac{7}{9}$
(2)		$3\sqrt{2}$
(3)	$b=$	$\frac{4a-2c}{3}$
(4)	$x=$	10
	$y=$	-3
(5)	$x=$	$\frac{3 \pm \sqrt{37}}{2}$
(6)		$-\frac{1}{15}$
(7)	$n=$	1, 16

*

第二問

問1	(1)	$\angle x=$	30	°
		$\angle y=$	100	°
(2)		BE : DF =	8 : 5	
		AG : GD =	10 : 3	
問2	(1)		1800	m
	(2)	$x=$	12	

*

第三問

問1	(1)		15	個
	(2)		140	
	(3)	$n=$	19	
問2	(1)		10	cm
	(2)		215	cm
	(3)		30	%
	(4)		イ	

*

第四問

問1		42	通り
問2		$\frac{3}{7}$	
問3		$\frac{3}{14}$	
問4	(1)	$\frac{1}{7}$	
	(2)	$\frac{3}{7}$	

*

第五問

問1	$a=$	$\frac{1}{4}$
問2		16
問3	$y=$	$-\frac{1}{2}x + 2$
問4	$y=$	$-\frac{1}{2}x + 10$
問5		$(\frac{4}{3}, \frac{28}{3})$

*

第六問

問1		$8\sqrt{2}$	cm ²
問2		$\sqrt{17}$	cm
問3	<p>△ABC と △EFD において、 \widehat{AB} の円周角は等しいから、 $\angle ACB = \angle ADB$ これより、$\angle ACB = \angle EDF$ ……① \widehat{BC} の円周角は等しいから、 $\angle BAC = \angle BDC$ 平行線の錯角は等しいから、 $\angle BDC = \angle FED$ よって、$\angle BAC = \angle FED$ ……② ①, ②より、 2組の角がそれぞれ等しいから、 $\triangle ABC \sim \triangle EFD$</p>		
問4		$\frac{72\sqrt{2}}{17}$	cm ²

*

受験番号		得点	*
------	--	----	---

A 日程



2024 年度

尚綱学院高等学校
入学試験問題

社 会

試験時間 (50分)

注 意 事 項

1. 「始め」の合図があるまで問題の表紙を開かないでください。
2. 解答用紙には決められた欄に受験番号のみ記入し、氏名は書かないでください。
3. 解答は必ず解答用紙のそれぞれ決められた欄に記入してください。
4. 印刷が見えにくい場合は、手をあげて監督者の指示に従ってください。
5. 考査が終わったら、解答用紙と問題用紙を別々にしておいてください。
6. その他すべて、監督者の指示に従ってください。

受験番号	
------	--

第一問

- [1] 次の文章は、「我が国の食料問題」をテーマに班で調べ学習をした中学生の太郎さんと花子さんの会話である。それらに関する、あとの各問いに答えなさい。

太郎 日本国内で食料品の価格が上がっていますね。

花子 特に小麦と卵を使ったものの価格が上がっていますね。小麦は多くを輸入に頼っているため、燃料の高騰などによる輸送費や加工するときに使った 1 電気 などの費用も価格に上乗せされます。

太郎 卵については、鳥インフルエンザの流行によって鶏の数が急激に減ったことで、卵の供給が追いつかなくなったのが価格高騰の原因です。小さいころは 2 スーパーマーケット で卵が安売りされる日には、よくおつかいに行きましたが、今は卵を安売りすることが難しいようです。

花子 授業で日本は食料自給率が低いと習ったけど、他の国と比べてどれくらい低いのでしょうか。

太郎 日本の熱量ベースの食料自給率は約 40% と習いました。品目別で見ると米や 3 野菜 の自給率は高いのですが、小麦や大豆、とうもろこしの自給率は低くなります。果実の自給率は、60 年ほど前は 100% だったのですが、現在は約 40% です。4 肉類 の自給率は約 55% ですが、外国からの輸入が全てストップした場合、需要量の 10% 程しかまかなえないといわれています。

花子 食料自給率を上げるために、様々な取り組みが行われています。農林漁業をしている人たちが、とれたものを加工して直接販売する 6 次産業化 はそのひとつです。例えば、5 群馬県 でキャンプ場などを運営している会社は、森林の原木の加工を行い、林業や養蜂へと広がっています。また 6 愛媛県 の会社は、自社の農園で栽培したみかんを加工した商品を販売し、利益を上げ、耕作放棄地を復活させる取り組みをしています。

問1 下線部1に関して、次のグラフはアメリカ、中国、ブラジル、フランスの発電量の割合（2018年）を示したものである。フランスにあてはまるものを、次のア～エから一つ選び、記号で答えなさい。

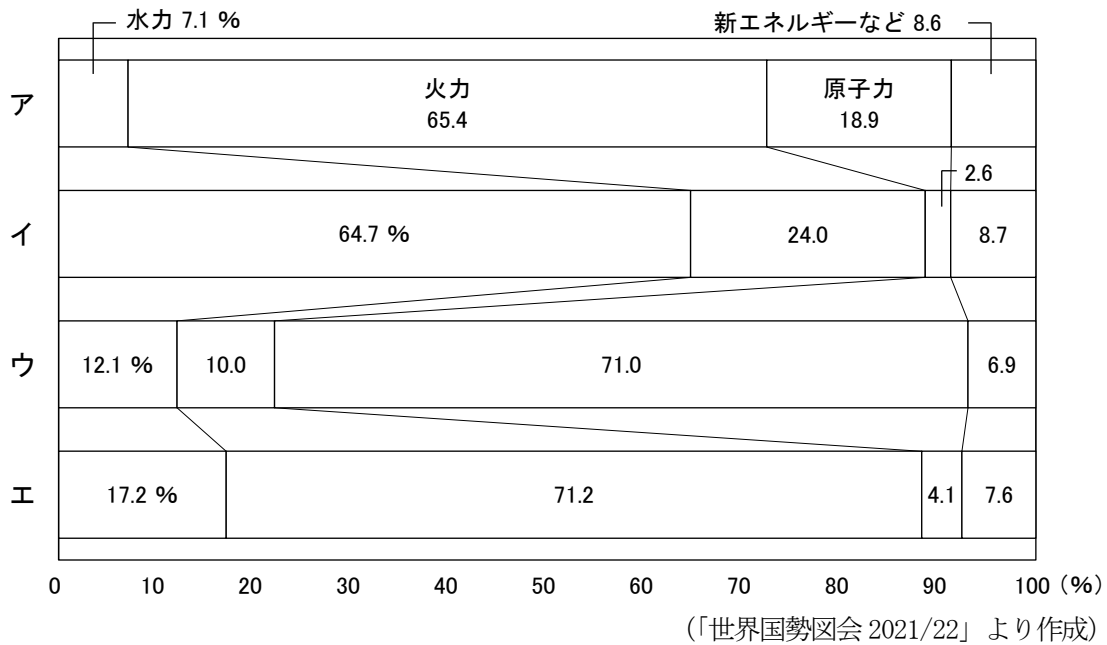

問2 下線部2に関して、次のグラフは我が国のスーパーマーケット、コンビニエンスストア、百貨店の売上高の推移を示したものである。Ⅰ～Ⅲの組み合わせとして正しいものを、あとのア～エから一つ選び、記号で答えなさい。

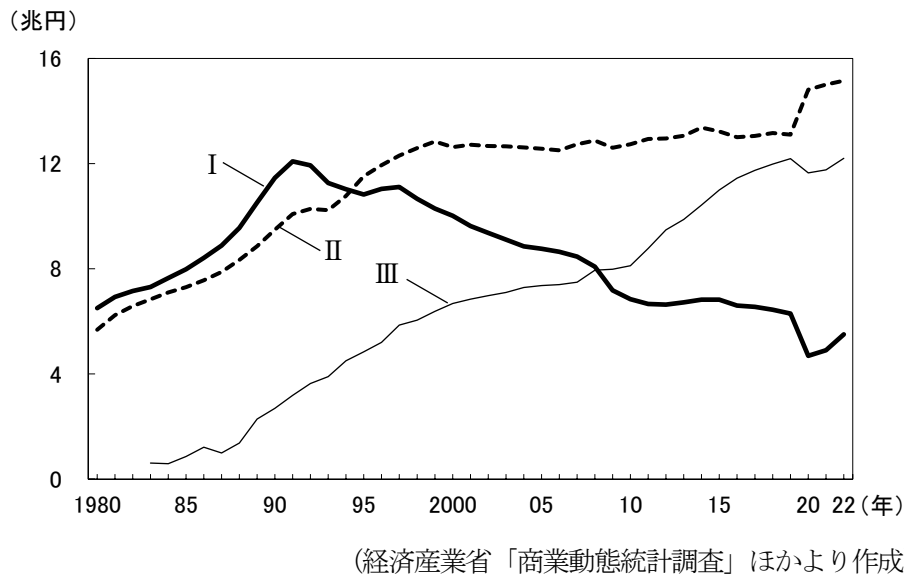

- ア Ⅰ－スーパーマーケット Ⅱ－コンビニエンスストア Ⅲ－百貨店
- イ Ⅰ－百貨店 Ⅱ－スーパーマーケット Ⅲ－コンビニエンスストア
- ウ Ⅰ－コンビニエンスストア Ⅱ－百貨店 Ⅲ－スーパーマーケット
- エ Ⅰ－コンビニエンスストア Ⅱ－スーパーマーケット Ⅲ－百貨店

問3 下線部3に関して、宮崎県や高知県では、暖かい気候を利用して、ビニールハウスや温室を使って野菜を栽培している。ビニールハウスや温室などを使って野菜や花などを育てることを何というか、漢字四字で答えなさい。

問4 下線部4に関して、次のグラフは日本における牛肉の供給量の推移を示したものである。グラフについて説明した各文の正誤の組み合わせとして正しいものを、あとのア～エから一つ選び、記号で答えなさい。

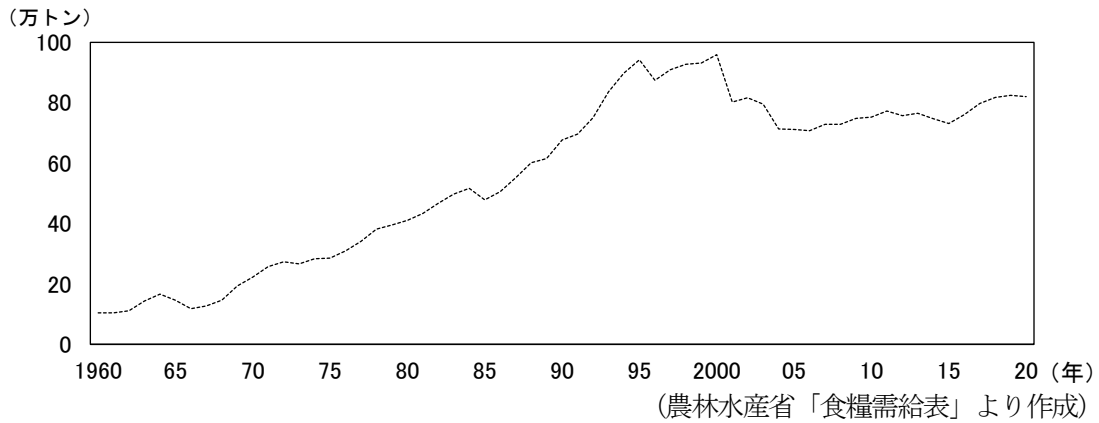

I 高度経済成長以降、牛肉の供給量は増え続け、1985年～1995年の間は円高や牛肉の輸入自由化によって、牛肉が入手しやすくなり、牛肉の供給量は増えた。
 II 2000年～2005年の間、アメリカ同時多発テロやイラク戦争が起きたことにより、アメリカ産の牛肉の価格が上昇したため、牛肉の供給量が大きく減少した。

- ア I－正 II－正 イ I－正 II－誤
 ウ I－誤 II－正 エ I－誤 II－誤

問5 下線部5に関して、次の各問いに答えなさい。

(1) 次の文は、群馬県大泉町について説明したものである。□に入る語句を、答えなさい。

群馬県大泉町の人口の約20%は外国籍の人たちで、その半数以上はブラジルから来た人たちである。町内にはブラジルの食材が売られている店があり、日本語とブラジルの公用語である□語で書かれた表示板が設置されている公共施設が見られる。

(2) 次のグラフは、群馬県の製造品出荷額等の割合(2020年)を示している。グラフ内の□に入る語句を、次のア～エから一つ選び、記号で答えなさい。

- ア 繊維
 イ 石油・石炭製品
 ウ 輸送用機械
 エ 電子部品

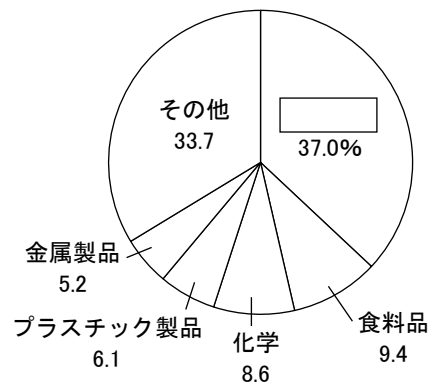

(「データで見る県勢2023」より作成)

問6 下線部6に関して、次の地形図は愛媛県八幡浜市（国土地理院 25000 分の 1 の地形図 八幡浜の一部）のものである。あとの各問いに答えなさい。

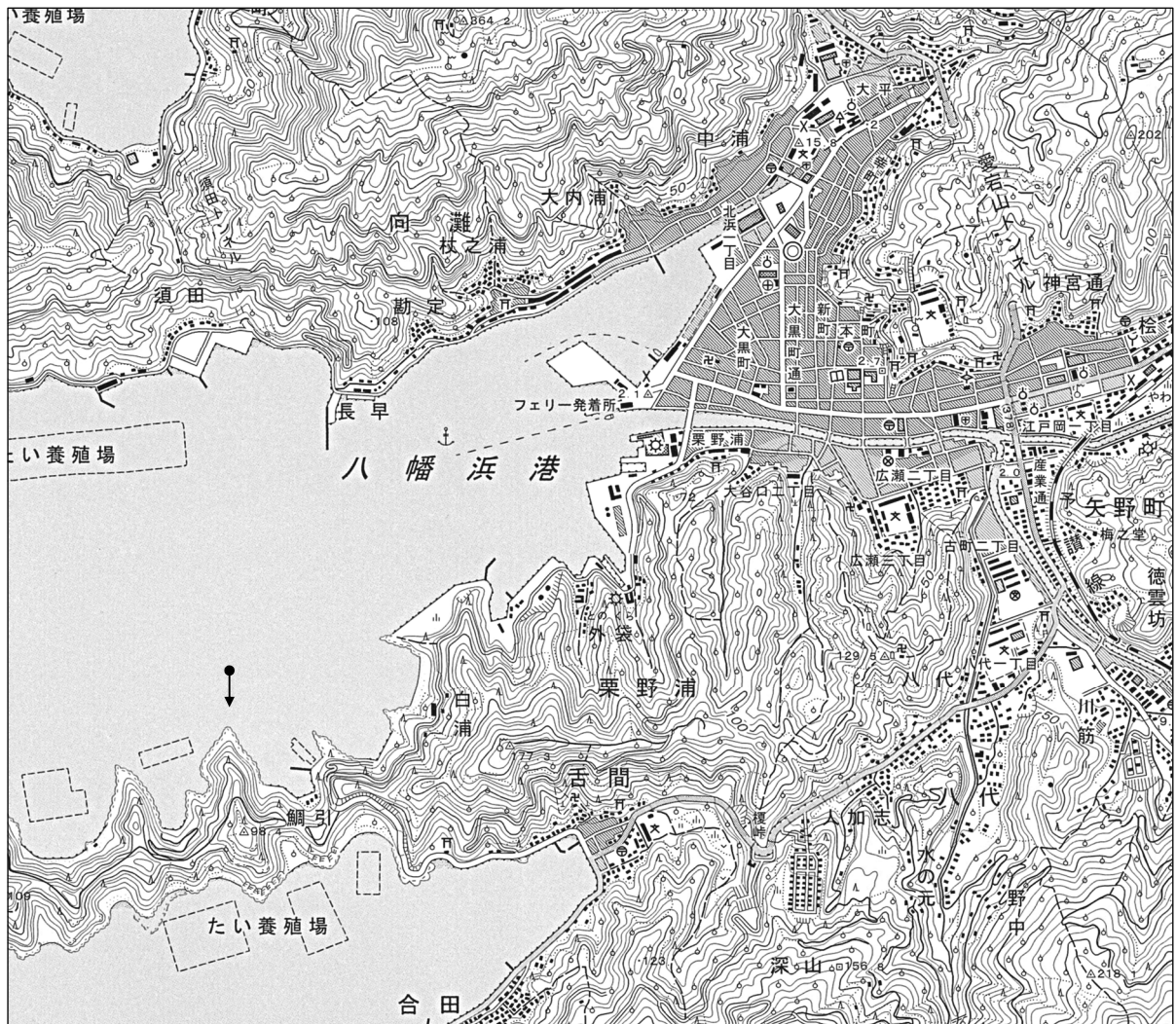

- (1) この地形図について述べた文として正しいものを、次のア～エから一つ選び、記号で答えなさい。
- ア 「フェリー発着所」に警察署が、川を挟んだ対岸には工場がある。
 - イ 「須田トンネル」より西にある山の斜面は南側の方が北側よりもゆるやかである。
 - ウ 「広瀬二丁目」と「広瀬三丁目」の学校は丘の上に位置する。
 - エ この地形図上で土地利用を確かめると山の斜面には茶畑が多く、茶の生産が盛んであると考えられる。
- (2) 次の図は、国土地理院のホームページで上の地形図の●→から、矢印の方向を見たようすを 3D で示したものである。このような海岸の名称を、答えなさい。

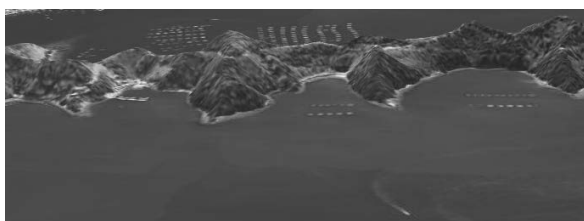

(地理院タイル (標高タイル) を加工して作成)

[2] 次の略地図を見て、あとの各問いに答えなさい。

日米修好通商条約批准使節の滞在した地域（仙台藩士 玉虫左太夫の記録による）

国名は現在のもの。航路は正確に描いていない。

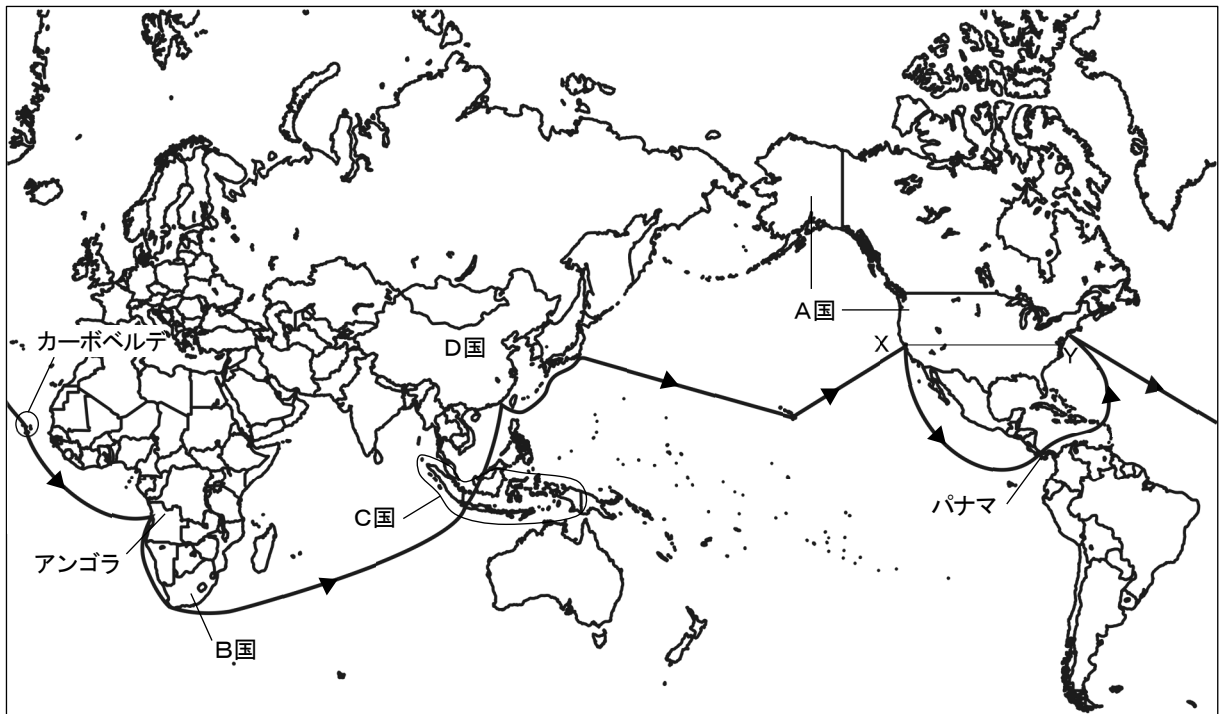

問7 略地図中のA国について、次の各問いに答えなさい。

- (1) A国のサンフランシスコ郊外には情報技術産業の関連企業が集中している地域がある。この地域を何と
いうか、答えなさい。
- (2) A国内にあるX-Y間の断面図として正しいものを、次のア～エから一つ選び、記号で答えなさい。

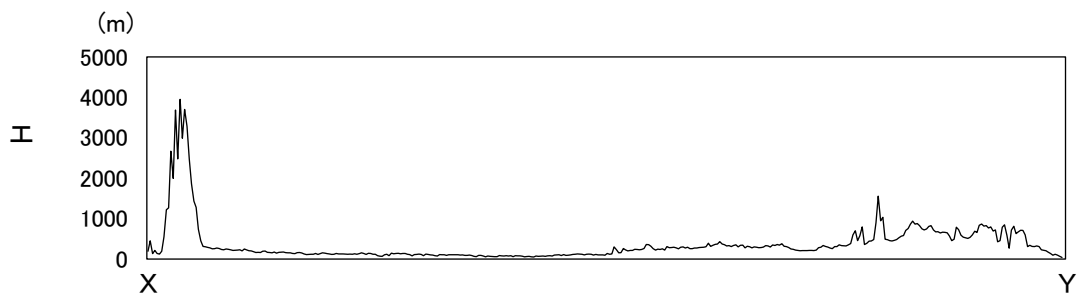
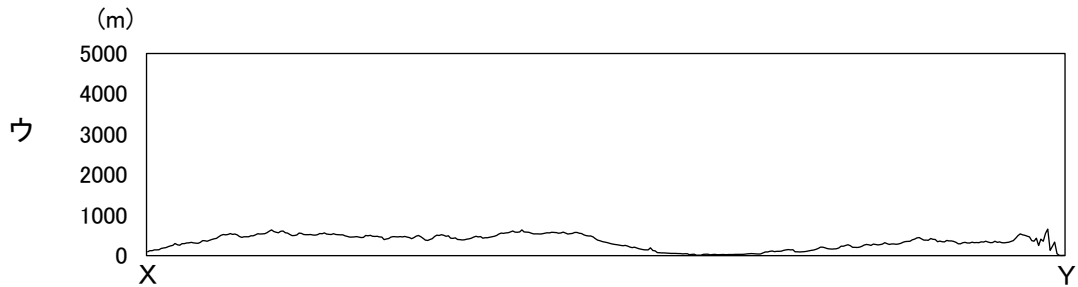
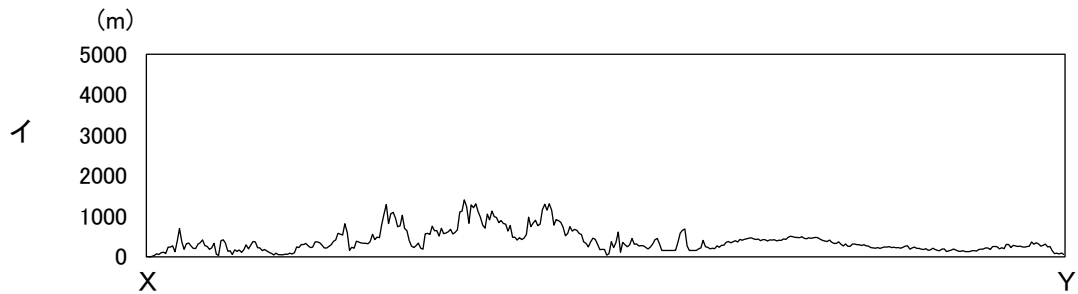
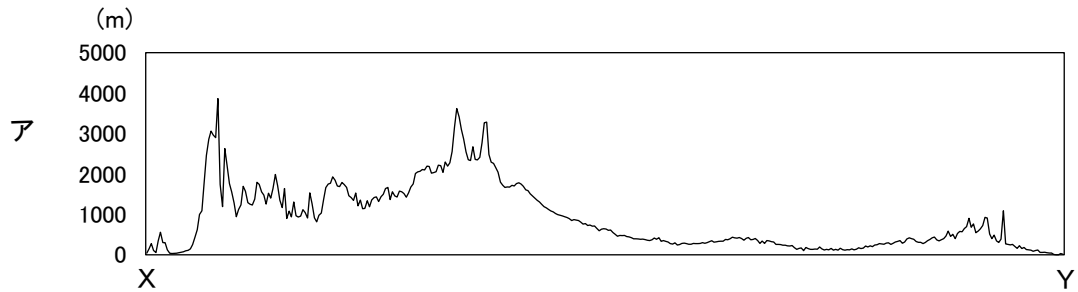

(地理院タイル (標高タイル) を「Web 地形断面図メーカー」サイトで作成)

問8 略地図中のB国について、次の各問いに答えなさい。

- 玉虫左太夫は、B国のケープタウンに滞在した。この都市の南50 kmあたりに喜望峰がある。ヨーロッパを出発して、この岬を越えて1498年にインドに到達した人物の名前を、答えなさい。
- ケープタウンの雨温図として正しいものを、次のア～エから一つ選び、記号で答えなさい。

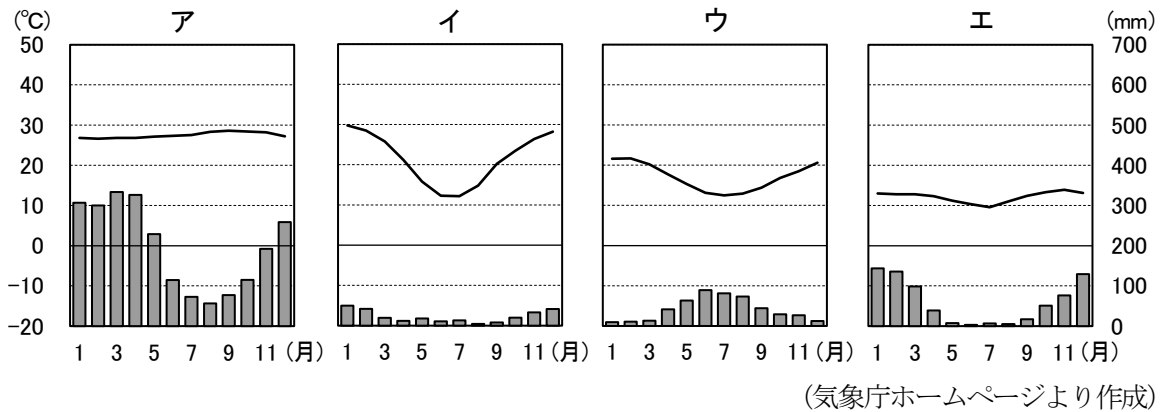

問9 略地図中のC国について、次の各問いに答えなさい。

- C国では沿岸に広がる林を伐採してエビの養殖場をつくり、育てたエビを輸出している。熱帯の河口付近に群生する木々のことを何というか、カタカナで答えなさい。
- C国は大小の島々からなる国である。C国の首都や1955年にアジア・アフリカ会議が開催されたバンドンがある島の名前を、答えなさい。

問10 略地図中のD国について、次の各問いに答えなさい。

- 玉虫左太夫は、D国のホンコンに滞在した。ホンコンに隣接するシェンチェンが外国企業をよい条件で受け入れるために設けられた行政地域の一つである。この行政地域を何というか、漢字四字で答えなさい。
- 次の図はD国の農業についてまとめたものである。[A]，[B]に入る語句の組み合わせとして正しいものを、あとのア～エから一つ選び、記号で答えなさい。

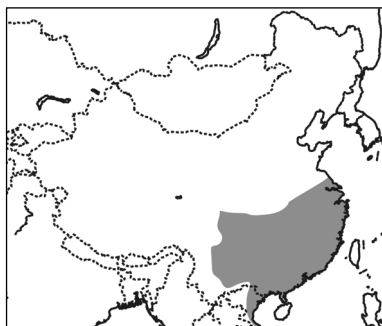

■で示した地域は、年間降水量が1000 mm [A] の地域で、主に [B] がさかんである。

- | | | | | | |
|---|------|------|---|------|------|
| ア | A-以上 | B-稲作 | イ | A-以上 | B-畑作 |
| ウ | A-未満 | B-稲作 | エ | A-未満 | B-畑作 |

問11 略地図中のA国～D国の首都のうち、日本と最も時差が大きい首都がある国はどこか、記号で答えなさい。

第二問

桜さんは、社会科の歴史分野の自由研究で、日本の政治の歴史についてカードをつくった。次の(A)～(H)は、様々な時代の政治の特徴を並べたものである。あとの各問いに答えなさい。

<p>(A) <input type="text"/> 1 という中国の歴史書には、卑弥呼は鬼道(うらない)によって人々を従え、倭の30ほどの国々をまとめていたと書いてある。</p>	<p>(B) 聖徳太子は、<u>2女性で初めて即位した天皇</u>を補佐して政治を行い、<u>3冠位十二階</u>や十七条憲法などさまざまな制度を整えた。</p>
<p>(C) 藤原氏は、自分の娘を天皇のきさきにして、その子を次の天皇に立てることで勢力を伸ばした。<u>4藤原道長</u>とその子頼通の時代に全盛期を迎えた。</p>	<p>(D) <u>5白河天皇</u>は、わが子に天皇の位を譲り、<u>上皇として政治</u>を始めた。僧兵が集団で訴えを起こすことに、頭を抱えていたようだ。</p>
<p>(E) 織田信長は、<u>6安土城</u>を建て、その城下で商工業者に自由な活動を行わせようとした。<u>7仏教勢力には厳しい態度を取る一方</u>、<u>8キリスト教</u>は優遇した。</p>	<p>(F) <u>9江戸幕府</u>を倒して成立した<u>10新政府</u>は、<u>中央集権国家をつくり</u>、欧米諸国を手本として今までの制度を一新する<u>11改革</u>をすすめた。</p>
<p>(G) <u>12第一次世界大戦</u>中に初の本格的な政党内閣が成立したが、一度途絶えた。その後<u>131924年～1932年</u>まで政党内閣が続き、「<u>憲政の常道</u>」と呼ばれた。</p>	<p>(H) 日中戦争の長期化とともに、国民が戦争のために協力するしくみがつくられ始めた。<u>14政党や組合も解散</u>し、戦時体制にくみこまれた。</p>

問1 1 にあてはまる書物の名称を、答えなさい。

問2 下線部2に関して、この天皇の名前を、答えなさい。

問3 下線部3に関して、この制度について述べた次の資料の に入る語句を、答えなさい。

ではなく、能力に応じて、役人を採用した。

問4 下線部4に関して、次の各問いに答えなさい。

(1) 藤原道長が残した日記は『御堂関白記』と呼ばれ、「世界の記憶」に選定されている。「世界の記憶」を選定する国際連合の機関を、次のア～エから一つ選び、記号で答えなさい。

ア UNICEF イ UNHCR ウ UNESCO エ UNCTAD

(2) 藤原道長の娘・彰子に仕えた人物の一人に『源氏物語』の作者がいる。この人物の名前を、答えなさい。

問5 下線部5に関して、次の各問いに答えなさい。

- (1) このような政治形態を何というか、漢字二字で答えなさい。
- (2) この時期に世界で起こった出来事について述べた文として正しいものを、次のア～エから一つ選び、記号で答えなさい。
- ア ムハンマドによってイスラム教がおこった。
 - イ トルコを中心にオスマン帝国が成立した。
 - ウ スペインによってインカ帝国が滅ぼされた。
 - エ 第1回十字軍がエルサレムに派遣された。

問6 (D)と(E)の間に起こった次のア～エの出来事を、発生時期が古い順に並べ替え、記号で答えなさい。

- ア 現在の沖縄県に琉球王国が成立する。
- イ 高麗が滅び、朝鮮が成立する。
- ウ 雪舟が中国に渡り、絵の修行をする。
- エ モンゴルが2度にわたり日本に襲来する。

問7 下線部6に関して、安土城の位置として正しいものを、次のア～エから一つ選び、記号で答えなさい。

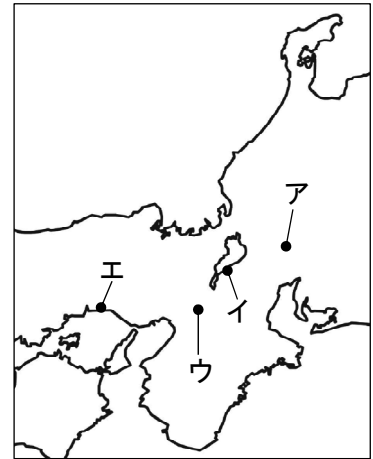

問8 下線部7に関して、次の図は大阪にあった一向一揆の根拠地である寺院で織田信長に抵抗した門徒が掲げていたもので、織田信長は10年間に及ぶ戦いでこの寺院を屈服させた。この寺院の名称を、答えなさい。



問9 下線部 8 に関して、次の図は現在のヨーロッパにおけるキリスト教の宗派の分布を示したものである。A～Cの組み合わせとして正しいものを、次のア～カから一つ選び、記号で答えなさい。

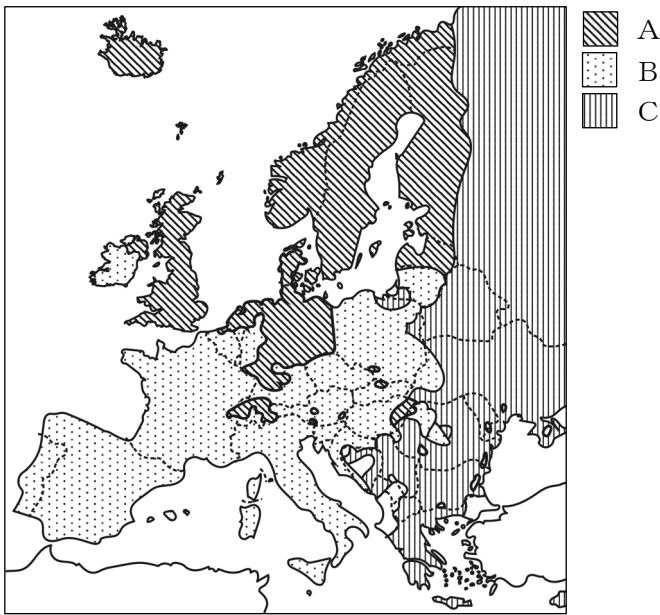

- | | | | |
|---|-----------|-----------|-----------|
| ア | A-カトリック | B-プロテスタント | C-正教会 |
| イ | A-カトリック | B-正教会 | C-プロテスタント |
| ウ | A-プロテスタント | B-カトリック | C-正教会 |
| エ | A-プロテスタント | B-正教会 | C-カトリック |
| オ | A-正教会 | B-カトリック | C-プロテスタント |
| カ | A-正教会 | B-プロテスタント | C-カトリック |

問10 下線部 9 に関して、次の図は江戸幕府の職制を示したものである。
 に入る役職の名称を、
 答えなさい。

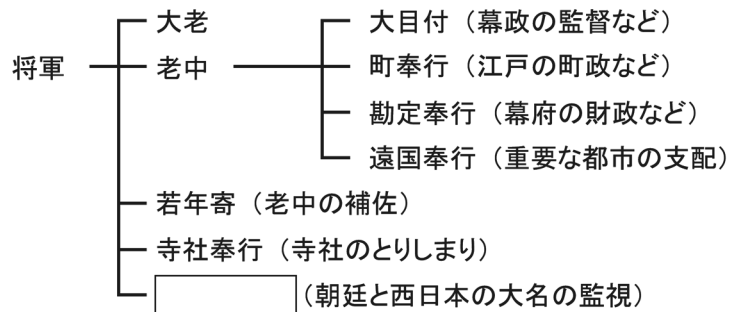

問11 下線部 10 に関して、新政府は中央集権化をすすめるために、大名が治めていた土地や人民を天皇に返さ
 せることとした。これを何というか、答えなさい。

問12 下線部 11 に関して、明治初期の改革について述べた文として誤っているものを、次のア～エから一つ選
 び、記号で答えなさい。

- ア 江戸時代、農民や商人、職人だった人たちは平民と呼ばれ、名字を名のれるようになった。
- イ 西洋式の軍隊を整えるために、徴兵制度がとられ 18 歳以上の男子は 3 年間兵役についた。
- ウ 農民たちに土地の所有権、売買権を認め、地価の 3% を現金で納めさせた。
- エ 産業を発展させるため、群馬県に富岡製糸場という官営の工場を建てた。

問13 下線部12に関して、以下の左のグラフは1914年と1919年の諸産業の生産額を、さらに以下の右のグラフは1912年～1921年までの輸出と輸入の額を示したものである。これらのグラフについて説明した各文の正誤の組み合わせとして正しいものを、あとのア～エから一つ選び、記号で答えなさい。

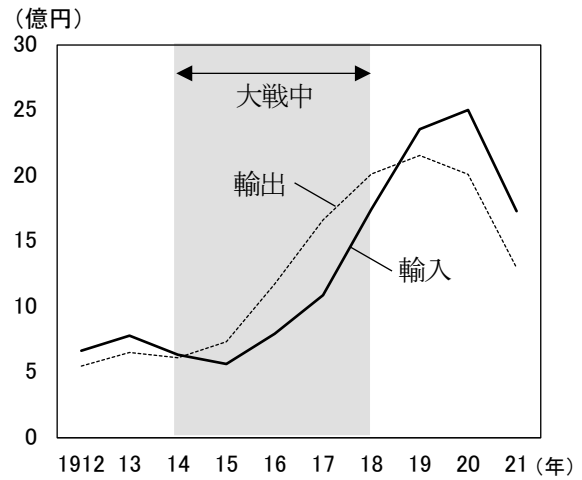
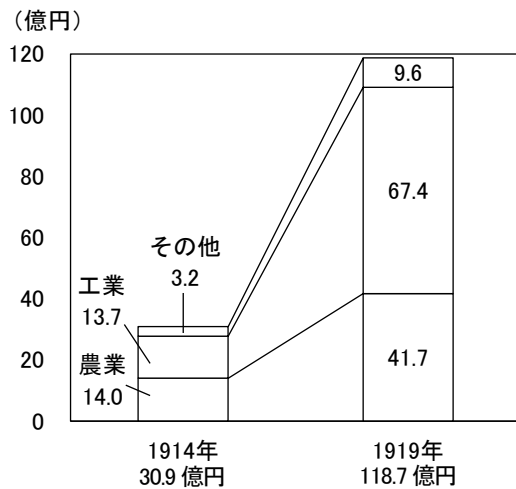

(「日本資本主義発達史年表」より作成)

- I 第一次世界大戦の開戦の年と終結の翌年を比較すると、諸産業の全体の生産額も輸出入額も3倍以上に増えている。
- II 第一次世界大戦を機に、工業生産が農業生産を上回り、開戦翌年から、終結の年まで貿易黒字が続いた。

- ア I-正 II-正 イ I-正 II-誤
 ウ I-誤 II-正 エ I-誤 II-誤

問14 下線部13に関する次のア～エの出来事を、発生時期が古い順に並べ替え、記号で答えなさい。

- ア ニューヨーク株式市場の株価が暴落し「暗黒の木曜日」と呼ばれた。
- イ 帝国議会で、治安維持法、普通選挙法が相次いで成立した。
- ウ 柳条湖事件をきっかけに、日本軍が満州全域を攻撃した。
- エ ロンドン海軍軍縮条約を結んだ浜口雄幸首相が狙撃された。

問15 下線部14に関して、解散した政党は、戦争に協力するための組織に合流した。その組織名を、答えなさい。

第三問

清さんのクラスでは、社会科の公民分野の授業で、班別に様々なテーマを調べることとなった。次のA～Eはその内容である。あとの各問いに答えなさい。

A. 現代社会と私たちの生活 情報社会 男女共同参画社会 循環型社会	B. 個人の尊重と憲法 人権の歴史 平和主義 新しい権利	C. 民主主義と社会 選挙制度 裁判制度 地方自治 三権分立
D. 暮らしと経済 労働者の権利 日本の企業 景気と財政政策	E. 地球社会と私たち 国際連合 世界の経済のつながり 持続可能な開発	

問1 Aに関して、次の各問いに答えなさい。

- 情報社会について、現在、大量の情報を集め、蓄積し、分析したものを瞬時に処理して結論を出せる機能を持つ人工知能が社会の様々な場面で活躍している。人工知能の略称を、**アルファベット二文字**で答えなさい。
- 男女共同参画社会に関して、以下の左のグラフは日本の各雇用者の世帯数の推移を、さらに以下の右のグラフは日本の女性の年齢別労働力率を示したものである。グラフについて説明した各文の正誤の組み合わせとして正しいものを、あとの**ア～エ**から一つ選び、記号で答えなさい。

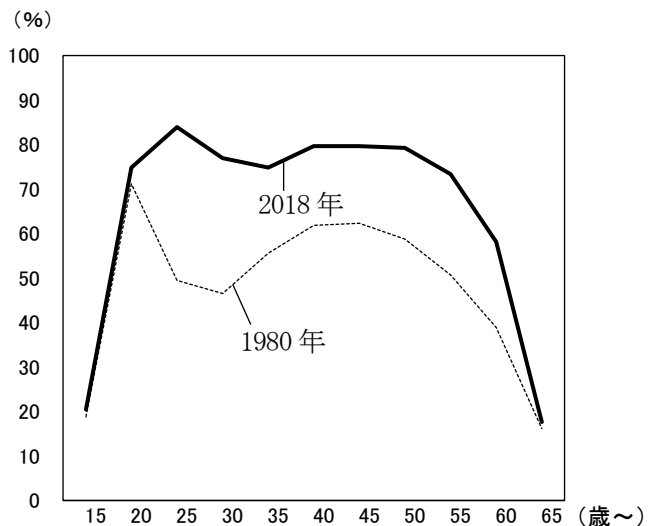
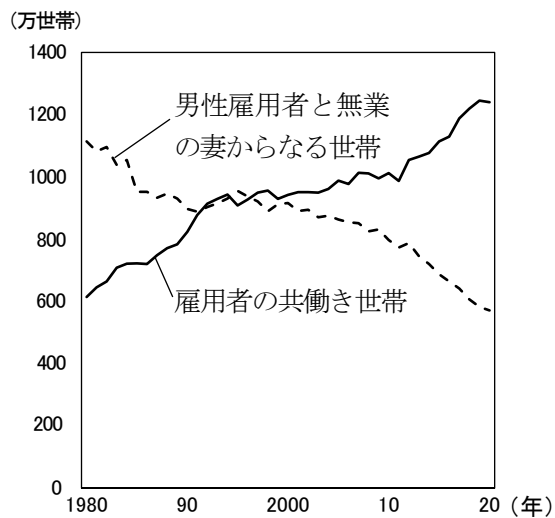

(厚生労働省「令和3年版 厚生労働白書」より作成) (内閣府「男女共同参画白書 平成29年版」より作成)

- | | |
|----|--|
| I | 1980年の男性雇用者と無業の妻からなる世帯に占める割合が最も高い年代は、30代である。 |
| II | 1980年と2018年を比較すると共働き世帯が増え、女性の労働力率は高くなっている。 |

- | | | | | | |
|---|-----|------|---|-----|------|
| ア | I－正 | II－正 | イ | I－正 | II－誤 |
| ウ | I－誤 | II－正 | エ | I－誤 | II－誤 |

(3) 循環型社会のしくみを示した次の資料の **A** ~ **C** に入る語句の組み合わせとして正しいものを、あとのア~エから一つ選び、記号で答えなさい。

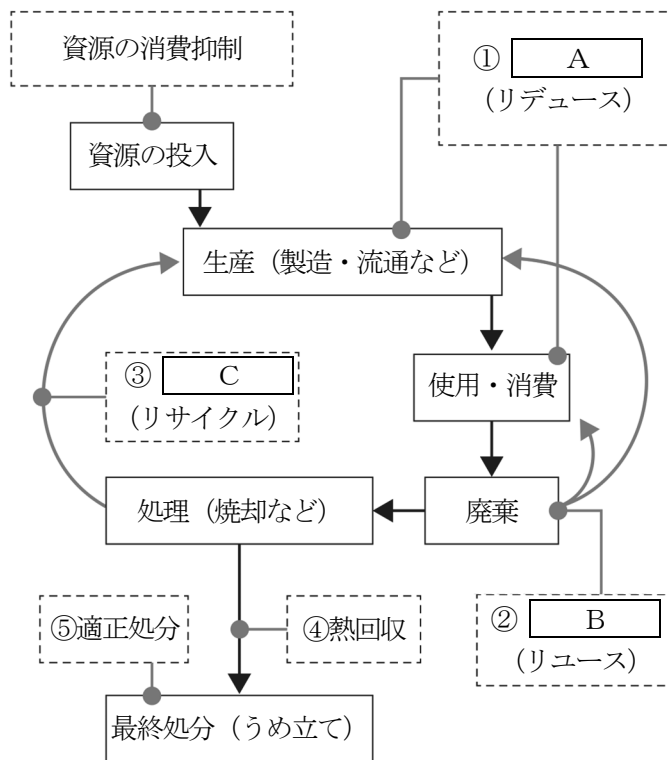

- | | | | |
|---|------------|------------|------------|
| ア | Aー再使用 | Bー再生利用 | Cー廃棄物の発生抑制 |
| イ | Aー廃棄物の発生抑制 | Bー再使用 | Cー再生利用 |
| ウ | Aー再生利用 | Bー廃棄物の発生抑制 | Cー再使用 |
| エ | Aー廃棄物の発生抑制 | Bー再生利用 | Cー再使用 |

問2 Bに関して、次の各問いに答えなさい。

(1) 人権の歴史に関して、アメリカ独立宣言が出されたころの日本のようすについて述べた文として正しいものを、次のア～エから一つ選び、記号で答えなさい。

- ア 豊臣秀吉が関白となり、刀狩令を出すなど兵農分離をすすめていた。
- イ 島原・天草一揆が起こって、幕府はポルトガル船の来航を禁止した。
- ウ 徳川綱吉が生類憐みの令を出すなど、文治政治をすすめていた。
- エ 田沼意次が商工業の発展に注目した経済政策をとっていた。

(2) 平和主義に関して、次の日本国憲法第9条の に入る語句を、答えなさい。

第9条 日本国民は、正義と秩序を基調とする国際平和を誠実に希求し、国権の発動たる戦争と、武力による威嚇又は武力の行使は、国際紛争を解決する手段としては、永久にこれを放棄する。
② 前項の目的を達するため、陸海空軍その他の は、これを保持しない。国の交戦権は、これを認めない。

(3) 新しい権利に関して、次の図は、死後自分の臓器を臓器移植のために提供するかしないかの意思を示すカードである。このカードは日本国憲法には直接規定されていない権利を尊重するものである。その権利は何か、漢字五字で答えなさい。



問3 Cに関して、次の各問いに答えなさい。

(1) 選挙制度に関して、小選挙区制について述べた文として正しいものを、次のア～エから一つ選び、記号で答えなさい。

- ア 最も多くの票を集めた政党が得票率以上に多数の議席を得る傾向にある。
- イ 得票数の少ない政党も議席を得やすいため、多くの政党の意見を聞くことができる。
- ウ 議席を得られなかった候補者の得票である死票が少ない傾向にある。
- エ 議員に立候補するとき、いずれかの政党に所属していなければならない。

(2) 裁判制度に関して、次の図は刑事裁判の席の位置を示したものである。 に入る語を、漢字三字で答えなさい。

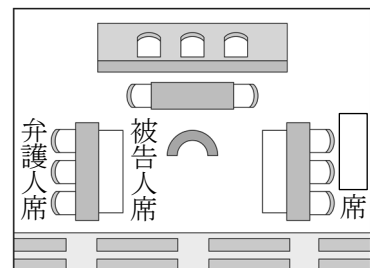

(3) 地方自治に関して、住民が直接請求権を行使して市長の解職を請求するときの請求先として正しいものを、次のア～エから一つ選び、記号で答えなさい。

- ア 市長 イ 市議会議長 ウ 監査委員 エ 選挙管理委員会

(4) 三権分立に関して、18世紀に『法の精神』を著し、三権分立を説いた人物の名前を、答えなさい。

問4 Dに関して、次の各問いに答えなさい。

- (1) 労働者の権利に関して、次の資料の に入る語を、漢字二字で答えなさい。

日本国憲法では、国民には勤労の権利があり、また、勤労の義務があると規定されている。日本国憲法が保障している労働者の権利として、団結権、団体交渉権、団体 権がある。

- (2) 日本の企業に関して、次のグラフは大企業と中小企業のしめる割合を示したものである。グラフのA～Cの内容として正しい組み合わせを、次のア～ウから一つ選び、記号で答えなさい。

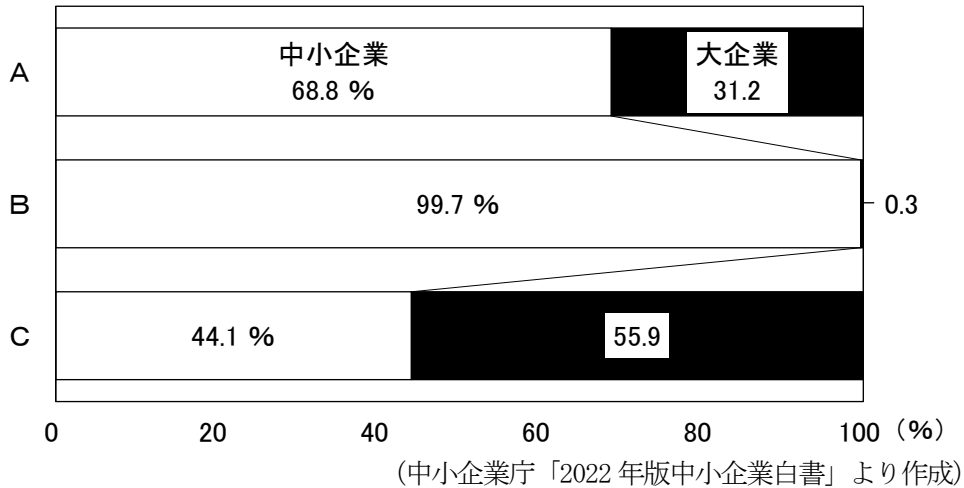

- ア A 企業数 B 従業者数 C 売上高
 イ A 従業者数 B 企業数 C 売上高
 ウ A 従業者数 B 売上高 C 企業数

- (3) 景気と財政政策に関して、景気の状態とその際に行われる財政政策を示した表として正しいものを、次のア～エから一つ選び、記号で答えなさい。

ア

	好景気	不景気
税金	増税	減税
公共事業	増やす	減らす

イ

	好景気	不景気
税金	減税	増税
公共事業	減らす	増やす

ウ

	好景気	不景気
税金	増税	減税
公共事業	減らす	増やす

エ

	好景気	不景気
税金	減税	増税
公共事業	増やす	減らす

問5 Eに関して、次の各問いに答えなさい。

- (1) 国際連合に関して、その活動は各国からの分担金によって支えられている。右のグラフは国際連合の分担金の割合（2022年～2024年）を示したものである。日本にあてはまるものとして正しいものを、グラフ中のア～エから一つ選び、記号で答えなさい。

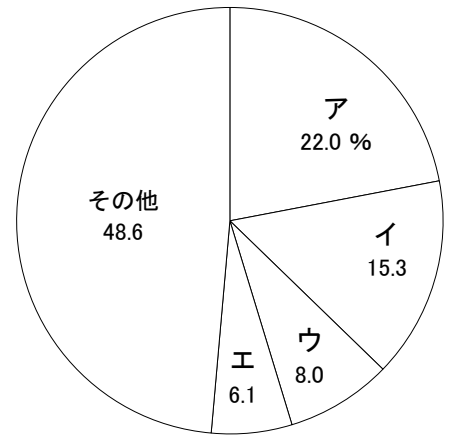

(外務省ホームページより作成)

- (2) 世界の経済のつながりに関して、2023年にイギリスが環太平洋パートナーシップ協定に加盟することが認められた。この協定を、**アルファベット**の略称で答えなさい。
- (3) 持続可能な開発に関して、途上国の人々が生産した農産物や製品を、その労働に見合う価格（公正、適正な価格）で先進国の人々が購入する動きが見られる。このような取引のことを何というか、**カタカナ**で答えなさい。

A 日程

解答用紙 [社会]

*印の欄は記入しないこと。

第一問

問1		問2		問3				
問4		問5 (1)		(2)				
問6 (1)		(2)						
問7 (1)		(2)						
問8 (1)		(2)						
問9 (1)		(2)					島	
問10 (1)				(2)				
問11								

小計 * _____

第三問

問1 (1)		(2)		(3)			
問2 (1)		(2)		(3)			
問3	(1)	(2)					
	(3)	(4)					
問4 (1)		(2)		(3)			
問5	(1)	(2)					
	(3)						

小計 * _____

第二問

問1		問2	天皇	問3			
問4 (1)		(2)		問5 (1)		(2)	
問6	→	→	→	問7		問8	
問9		問10		問11			
問12		問13		問14	→	→	→
問15							

小計 * _____

受験番号		得点	*
------	--	----	---

A日程

解答用紙〔社会〕

*印の欄は記入しないこと。

第一問

問1	ウ	問2	イ	問3	促	成	裁	培	
問4	イ	問5 (1)	ポルトガル		(2)	ウ			
問6 (1)	イ		(2)	リアス海岸					
問7 (1)	シリコンバレー		(2)	ア					
問8 (1)	バスコ=ダ=ガマ		(2)	ウ					
問9 (1)	マングローブ		(2)	ジャワ				島	
問10 (1)	経	済	特	区	(2)	ア			
問11	A								

小計 * _____

第三問

問1 (1)	A	I	(2)	ウ	(3)	イ					
問2 (1)	エ	(2)	戦力		(3)	自	己	決	定	権	
問3	(1)	ア	(2)	検	察	官					
	(3)	エ	(4)	モンテスキュー							
問4 (1)	行	動	(2)	イ	(3)	ウ					
問5	(1)	ウ	(2)	TPP							
	(3)	フェアトレード									

小計 * _____

第二問

問1	魏志倭人伝		問2	推古	天皇	問3	家柄				
問4 (1)	ウ	(2)	紫式部		問5 (1)	院	政	(2)	エ		
問6	エ → イ → ア → ウ		問7	イ		問8	石山本願寺				
問9	ウ	問10	京都所司代			問11	版籍奉還				
問12	イ	問13	ア		問14	イ → ア → エ → ウ					
問15	大政翼賛会										

小計 * _____

受験番号		得点	*
------	--	----	---

2024 年度

尚絅学院高等学校
入学試験問題

英 語

試験時間 (50分)

注 意 事 項

1. 「始め」の合図があるまで問題の表紙を開かないでください。
2. 開始3分後に「放送によるリスニングテスト」があります。
3. 解答用紙には決められた欄に受験番号のみ記入し、氏名は書かないでください。
4. 声に出して読まないようにしてください。
5. 解答は必ず解答用紙のそれぞれ決められた欄に記入してください。
6. 印刷が見えにくい場合は、手をあげて監督者の指示に従ってください。
7. 考査が終わったら、解答用紙と問題用紙を別々にしておいてください。
8. その他すべて、監督者の指示に従ってください。

受験番号

第一問 (放送によるテスト) 次の問題1から問題3に答えなさい。

問題1 二人の会話を聞いて、そのあとの質問に対する答えとして最も適切な絵を、それぞれア～エの中から1つ選び、記号で答えなさい。

1

ア

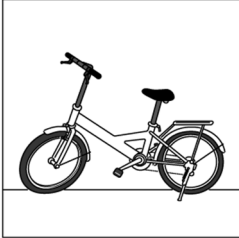

イ

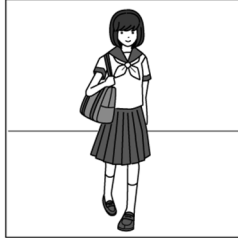

ウ



エ

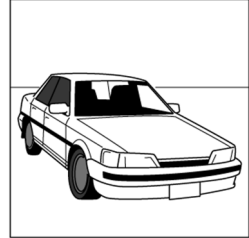

2

ア

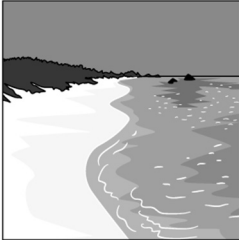

イ

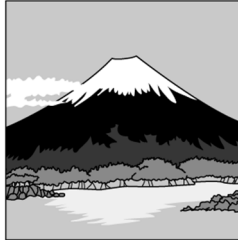

ウ

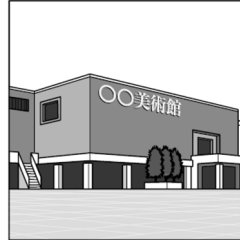

エ



問題2 二人の会話を聞いて、最後の英文のあとに続く応答として最も適切なものを、それぞれア～ウの中から1つ選び、記号で答えなさい。

1 ア Oh, then, I must study harder than before.

イ Oh, then, I'll tell you why he isn't here.

ウ Oh, then, I'll send him an email.

2 ア You can study in the library after school.

イ You should see the school nurse.

ウ You must eat breakfast every day.

問題3 二人の会話を聞いて、その内容についての質問に対する答えとして最も適切なものを、それぞれア～エの中から1つ選び、記号で答えなさい。

- 1 ア He was born in London.
イ He was born in Tokyo.
ウ He was born in Washington, D.C.
エ He was born in New York.

- 2 ア Because he enjoyed staying in Tokyo one year ago.
イ Because he wanted to see cherry blossoms in Japan.
ウ Because there aren't any cherry trees in New York.
エ Because there are many festivals in Japan.

- 3 ア He wants to cook some spring sweets.
イ He wants to make lunch with Ayaka.
ウ He wants to enjoy traditional Japanese music.
エ He wants to try a *sakuramochi*.

2024 年度 入学試験 A 日程 Listening Script

トラック 1

これから 2024 年度尚絅学院高等学校, 入学試験 A 日程, リスニングテストを行います。問題の 1 ページを開いてください。リスニングテストは, 問題 1 ~ 3 の 3 種類あります。放送中に問題用紙にメモをとってもかまいません。

はじめに問題 1 を見てください。これは会話を聞いて, 絵を選ぶ問題です。二人の会話を聞いて, そのあとの質問に対する答えとして, もっとも適切な絵をア, イ, ウ, エの中から 1 つ選んで, その記号を解答用紙に書いてください。会話と質問は 2 度放送されます。では, 始めます。

トラック 2

第一問 問題 1 (は読み上げない。以下同様。)

1.

Number 1

Peter: Hi, Yuka. You came to school late today. What's wrong?

Yuka: This morning, I found that my bike was broken, so I decided to take a bus instead. But I missed it and had to walk to school.

Peter: Oh, no. How long did it take to come here?

Yuka: It took forty minutes. I'm already tired.

(約 2 秒間休止)

Question: How did Yuka go to school today?

(約 3 秒間休止)

トラック 3

繰り返します。

(繰り返す)

(約 5 秒間休止)

トラック 4

2.

Number 2

Kenji: Do you have any plans for your summer vacation, Nancy?

Nancy: I want to go swimming in the sea or climb Mt. Fuji, but my grandparents are going to stay at my house for a week. My parents want to look at many pictures in the museum together with them, and I'm looking for another good place, too.

Kenji: Then, how about the aquarium in our city? It's near your house.

Nancy: Oh, that's a good idea.

(約 2 秒間休止)

Question: Where do Nancy's parents want to go?

(約 3 秒間休止)

トラック 5

繰り返します。

(繰り返す)

(約5秒間休止)

トラック6

次に問題2に入ります。二人の会話を聞いて、最後の英文に続く応答として最も適切なものをア、イ、ウの中から1つ選んで、その記号を解答用紙に書いてください。会話は2度放送されます。では、始めます。

トラック7

問題2

1.

Number 1

Sakura: **Hi, Jim. What are you doing now?**

Jim: I'm looking for Yutaka. I have something to tell him.

Sakura: **He felt sick, so he went home just a few minutes ago.**

(約3秒間休止)

トラック8

繰り返します。

(繰り返す)

(約5秒間休止)

トラック9

2.

Number 2

Andy: Ms. Green, I have a stomachache.

Ms. Green: **Are you OK? How long have you had a stomachache?**

Andy: Since this morning. I think I ate too much for breakfast.

(約3秒間休止)

トラック10

繰り返します。

(繰り返す)

(約5秒間休止)

トラック 11

次に問題3に入ります。二人の会話を聞いて、質問に対する答えとして最も適切なものをア、イ、ウ、エの中から1つ選んで、その記号を解答用紙に書いてください。会話と質問は2度放送されます。では、始めます。

トラック 12

問題 3

Ayaka: Hi, John.

John: Hi, Ayaka.

Ayaka: How is life in Tokyo? You just came to Japan one week ago, right?

John: I'm enjoying it very much. There are a lot of things I don't know, but everyone around me is kind and teaches me about them.

Ayaka: That's good. Why did you come to Japan?

John: I was born in New York, but my family and I soon moved to Washington, D.C. There are a lot of cherry trees there, and the cherry blossoms are very famous.

Ayaka: Really? I didn't know that. So, you became interested in Japan because of the cherry blossoms, right?

John: Yes. I heard that cherry trees, *sakura*, came from Japan. So, I wanted to come to see a lot of cherry blossoms here in Japan.

Ayaka: Are there any events in Washington in the spring?

John: Yes. We have a festival to enjoy *sakura*. At the festival, we can enjoy many events such as parades and traditional Japanese musical performances.

Ayaka: Wow! That sounds exciting. Do you know about *hanami* in Japan?

John: No, I don't. Is it like a festival?

Ayaka: It's a little different from a festival. In Japan, a lot of people see *sakura* and have lunch under the trees. They have a good time with their families or friends. It's a popular event with a long history.

John: Sounds interesting.

Ayaka: The best time to see *sakura* in Midori Park is this weekend. Do you want to go there with me?

John: I'd love to.

Ayaka: I'll make lunch and buy some spring sweets!

John: Spring sweets?

Ayaka: For example, *sakuramochi* is a traditional Japanese sweet eaten in the spring. It is wrapped in a cherry leaf.

John: Wow! I want to try it. I'm looking forward to *hanami* this weekend.

1. Question 1: Where was John born?

(約5秒間休止)

2. Question 2: Why did John come to Japan?

(約5秒間休止)

3. Question 3: What does John want to do this weekend?

(約 5 秒間休止)

トラック 13

繰り返します。

(繰り返す)

(約 20 秒間休止)

これで、リスニングテストを終わります。

これでリスニングテストは終わりです。

第 二 問 次の 1～5 の二人の会話が成立するように、()に入る最も適切なものを、それぞれ
ア～エの中から 1 つ選び、記号で答えなさい。

1 *Hiro*: Oh, the box you are carrying looks heavy. () help you?

Sophia: Thank you very much. I have to carry it to the music room.

- | | | | |
|---|----------|---|-----------|
| ア | Shall we | イ | Could you |
| ウ | Shall I | エ | Will you |

2 *Rika*: How long have you been in Japan?

Andy: () five years.

- | | | | |
|---|-------|---|------|
| ア | In | イ | That |
| ウ | Since | エ | For |

3 *Keita*: I want to learn French.

Clara: Really? I'll teach you French () you like.

- | | | | |
|---|----|---|-----|
| ア | if | イ | and |
| ウ | so | エ | but |

4 *James*: I have a lot of math homework, but I'm not good at it.

Satomi: Why don't you () Kate to help you? She is good at math.

- | | | | |
|---|------|---|------|
| ア | let | イ | ask |
| ウ | take | エ | make |

5 *Staff*: This T-shirt is very popular among young people.

Lucas: Oh, I don't like this color. Can you show me () one?

- | | | | |
|---|-------|---|---------|
| ア | other | イ | another |
| ウ | more | エ | it |

第三問 次の英文は、コウイチ(Koichi)がオーストラリアにいる友人のアン(Ann)に送った電子メールと、アンからの返信です。この英文を読んで、あとの問いに答えなさい。

To : ann001@lightnet.jp
Subject : Pennies
Dear Ann, Hello. Two years (①) since you left Japan. How are you? I'm fine but very busy because I'm preparing for the school festival with my friends. I'm going to play the guitar on stage with my band members. By the way, I watched some news on TV last week. They talked about a one-cent coin. Another name for it is penny. In 1992, the Australian government stopped making one-cent coins. I also learned that one-cent coins aren't used anymore in some other countries. I was surprised at the news and want to know more about it. Why did the Australian government stop making one-cent coins? Can you tell me the reason if you know anything about it? I hope to hear back from you soon. <p style="text-align: right;">Koichi</p>

To : k.takada@sakuranet.jp
Subject : Re : Pennies
Dear Koichi, Hi. Thank you for your email. Now, I'm studying Japanese harder than before. I want to visit Japan again someday. You ②(<u>1 used / 2 know / 3 aren't / 4 want / 5 why / 6 to / 7 pennies</u>) in Australia, right? Actually, I have never used them, but I know some of the reasons for it. First, in Australia, a lot of people use cards, such as credit cards, when they buy something. So, not only coins but also bills aren't used very often. Also, since the beginning of the 21st century, electronic money has become more popular. In Japan, a lot of people use electronic money, such as Suica, when they ride trains or buses, right? Two years ago, I used ③ <u>it</u> in Japan and found it was convenient. Second, it costs more than one cent to make a one-cent coin. I hear that in Japan, making a one-yen coin costs about three yen. In New Zealand, Canada, and South Africa, one-cent coins aren't used, either. These days, some people in the United States also don't think that it's good to make and use one-cent coins. The Japanese government may stop making one-yen coins in the future, so when I visit Japan next time, I may not be able to use them. Do you have any plans for your winter vacation? In December and January, it is summer in Australia. Australia is rich in nature, so why don't you come to my country? You can see beautiful sunsets and enjoy swimming in the sea. I'm sure you'll be excited. I'm (④~に会うことを楽しみに待っている) you again someday. <p style="text-align: right;">Ann</p>

〈注〉 penny ペニー硬貨 credit card クレジットカード bill 紙幣
electronic money 電子マネー Suica スイカ(交通系電子マネー)
Canada カナダ

問1 本文中の(①)に入る最も適切なものを、次のア～エの中から1つ選び、記号で答えなさい。

ア passed イ have passed ウ were passed エ were passing

問2 下線部②の()内の語を並べかえて英文を完成させるとき、3番目と6番目にくる語の組み合わせとして最も適切なものを、次のア～エの中から1つ選び、記号で答えなさい。

ア 2-3 イ 2-7 ウ 4-3 エ 7-1

問3 下線部③が指すものとして最も適切なものを、次のア～エの中から1つ選び、記号で答えなさい。

ア Suica イ a one-yen coin ウ a train エ a credit card

問4 本文中の(④)内の日本語を英語にしたものとして最も適切なものを、次のア～エの中から1つ選び、記号で答えなさい。

ア looking for seeing イ looking to see
ウ looking at seeing エ looking forward to seeing

問5 オーストラリアで1セント硬貨が使用されていない理由としてふさわしくないものを、次のア～エの中から1つ選び、記号で答えなさい。

ア It costs more than one cent to make a one-cent coin.
イ Many people in Australia use credit cards for shopping.
ウ Most people in Australia don't go shopping very often.
エ Using electronic money is popular in Australia.

問6 以下は本文の要約文である。本文の内容に合うように(1)～(3)に入る最も適切な語を、それぞれあとのア～クの中から1つ選び、記号で答えなさい。

One day, Koichi learned that the Australian government stopped making one-cent coins (1) pennies. He sent an email to Ann to ask why the Australian government stopped making one-cent coins. She told him some reasons for it. First, people in Australia often use a credit card (2) using coins or bills. Also, electronic money has become (3) there. Second, making the coins costs more than one cent. Other countries, such as New Zealand, Canada, and South Africa, stopped making one-cent coins, too, and in the United States, some people think that they should stop using them there.

ア exciting イ common ウ name エ expensive
オ called カ without キ by ク easy

第 四 問 次の英文はゴミ問題とその対応の例について述べた英文である。次の英文を読んで、あとの問いに答えなさい。

Do you know that companies around the world are working hard to solve a lot of problems? There are many problems in the world, and garbage is one of them. For example, . In Japan, the amount of food that each person wasted was about 50 kg in 2015. Also, we throw away a lot of paper trash at workplaces and schools. Most of the garbage, such as food waste and paper trash, is usually burnt. Burning garbage is bad for the environment. Now, let's see some examples of things companies and schools are doing to reduce paper trash.

A company that publishes books and magazines is working hard to reduce the amount of paper that is used while employees are editing them. As a result, the company reduced paper trash. The number of companies like this will increase in the near future.

Another example can be seen in schools. Even now, many students go to school with heavy textbooks, dictionaries, and notebooks made of paper, and they have to bring them back home. And during class, teachers give students many handouts. Also, students get a lot of printed paper with school information, and they have to keep it at home. (③), in some schools, tablets and PCs are used in many classes, and students work on problems displayed on them. So, those students don't have to use paper very much. Also, they can get school information online more often these days.

④(1 are / 2 we / 3 a lot / 4 there / 5 can / 6 things / 7 of) do to reduce paper trash in our lives. For example, we can use our smartphones to check the calendar or our schedules. We can also read newspapers or books online. Online versions of newspapers and books are usually cheaper to read than paper versions. This is another good point. If you have to use paper, you should think about recycling it instead of throwing it away. It is very important to think about the things each of us can do to reduce paper trash in our daily lives.

〈注〉 garbage ゴミ throw away ～ ～を捨てる workplace 職場
burnt burn の過去分詞 publish 出版する edit 編集する
handout 配付プリント tablet タブレット PC display 表示する

問 1 本文中の に入る最も適切なものを、次のア～エの中から 1 つ選び、記号で答えなさい。

- ア a lot of food that we bought is not healthy
- イ a lot of food that we eat will be very expensive
- ウ a lot of food that comes from other countries is cheap
- エ a lot of food that we can still eat is wasted every day

問2 本文中の ② の中に、次の a～c の3つの文を入れるとき、それらを並べる順番として最も適切なものを、あとのア～カの中から1つ選び、記号で答えなさい。

- a However, the company introduced some software to check the text.
- b By doing that, editors are now able to check the text without printing paper.
- c Of course, making books and magazines needs a large amount of paper.

〈注〉 software ソフトウェア text 本文 editor 編集者

- | | | |
|---------|---------|---------|
| ア a-b-c | イ a-c-b | ウ b-a-c |
| エ b-c-a | オ c-a-b | カ c-b-a |

問3 本文中の (③) に入る最も適切なものを、次のア～エの中から1つ選び、記号で答えなさい。

- ア However イ Also ウ Because エ At first

問4 下線部④の () 内の語(句)を並べかえて英文を完成させるとき、3番目と6番目にくる語の組み合わせとして最も適切なものを、次のア～エの中から1つ選び、記号で答えなさい。

- ア 3-2 イ 3-4 ウ 6-3 エ 6-4

問5 多くの生徒の現状について、本文の内容に合うものを、次のア～エの中から1つ選び、記号で答えなさい。

- ア Students are given many handouts at school, so a lot of paper is thrown away.
- イ Students have to carry heavy things such as textbooks home every time.
- ウ Students have to buy expensive tablets and PCs.
- エ Students take pictures of school information in their classrooms and take them home.

問6 次の英語の質問に対する答えとして最も適切なものを、あとのア～エの中から1つ選び、記号で答えなさい。

質問 : What is another good point of reading newspapers and books online?

答え : ()

- ア They can easily be recycled when we finish reading them.
- イ We can read them outside by using our smartphones.
- ウ Reading them online is cheaper than reading those made of paper.
- エ We can save time to go to a bookstore.

問7 本文の内容に合うものを、次のア～カの中から2つ選び、記号で答えなさい。

- ア The amount of food waste in Japan was about 50 kg in 2015.
- イ The food that is not eaten is usually burnt as garbage.
- ウ Reading books made of paper is important for us.
- エ The number of companies trying to reduce paper trash will not increase soon.
- オ Textbooks made of paper aren't used in schools at all.
- カ It is important to think about how to reduce paper trash.

第五問 オーストラリアに来た日本人留学生のケンジ(Kenji)と、地元の高校生のオリビア(Olivia)がインターネット上にある日本人向けツアーの案内を見ながら次のような会話をしています。この英文を読んで、あとの問いに答えなさい。

Olivia: I want you to know more about my country. Look at this website. Both tours may help you learn about my country. ?

Kenji: I want to join Tour B.

Olivia: Why did you choose that one?

Kenji:

Olivia: OK. I'm sure you'll have a good time.

Kenji: I'm so excited!

★Australia Tour for Japanese★



Tour A **Enjoy diving in the beautiful sea!**

料金：100 ドル

ド迫力！ジンベイザメと一緒に泳げます
一生の思い出をオーストラリアの海で作しましょう！

開始時刻：午前7時 終了時刻：午後3時

※日本人インストラクター付き
天候により中止となる可能性があります

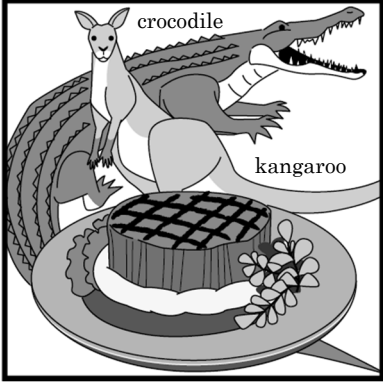

Tour B **Let's try delicious meat!**

料金：50 ドル

ビーフだけでなく、カンガルーやワニの肉などをお楽しみいただけます
他では味わうことのできない様々な肉料理を体験してください！

■ランチ 開始時刻：午後12時 終了時刻：午後3時
■ディナー 開始時刻：午後6時 終了時刻：午後9時

問1 二人の会話が成立するように、本文中の に入る英語を書きなさい。

問2 二人の会話が成立するように、本文中の に入る英語を Tour A と比べながら書きなさい。文の数は問わないが、20語以上25語以内で書くこと。また、短縮形(I'm や don't など)や Tour A, Tour B はそれぞれ1語と数え、符号(, . ! ?)は語数に含めないこと。

A日程

解答用紙〔英語〕

*印の欄は記入しないこと。

第一問 リスニングテスト

問題 1

1		2	
---	--	---	--

問題 2

1		2	
---	--	---	--

問題 3

1		2		3	
---	--	---	--	---	--

*

第二問

1		2		3		4		5	
---	--	---	--	---	--	---	--	---	--

*

第三問

問 1

①	
---	--

問 2

②	
---	--

問 3

③	
---	--

問 4

④	
---	--

問 5

--	--

問 6

(1)		(2)		(3)	
-----	--	-----	--	-----	--

*

第四問

問 1

①	
---	--

問 2

②	
---	--

問 3

③	
---	--

問 4

④	
---	--

問 5

--	--

問 6

--	--

問 7

--	--

*

第五問

問 1

①		?
---	--	---

*

問 2

②	〈記入例〉	I	am	15	years	old.	
							5
							15
							25
							5

*

受験番号		得点	* _____
------	--	----	------------

A日程

解答用紙〔英語〕

*印の欄は記入しないこと。

第一問 リスニングテスト

問題1

1	イ	2	ウ
---	---	---	---

問題2

1	ウ	2	イ
---	---	---	---

問題3

1	エ	2	イ	3	エ
---	---	---	---	---	---

_____ *

第二問

1	ウ	2	エ	3	ア	4	イ	5	イ
---	---	---	---	---	---	---	---	---	---

_____ *

第三問

問1

①	イ
---	---

問2

②	ア
---	---

問3

③	ア
---	---

問4

④	エ
---	---

問5

ウ

問6

(1)	オ	(2)	カ	(3)	イ
-----	---	-----	---	-----	---

_____ *

第四問

問1

①	エ
---	---

問2

②	オ
---	---

問3

③	ア
---	---

問4

④	ア
---	---

問5

イ

問6

ウ

問7

イ	カ
---	---

_____ *

第五問

問1

①	(例) Which one do you want to join	?
---	-----------------------------------	---

_____ *

問2

〈記入例〉				
I	am	15	years	old.
(例) I've	never	eaten	kangaroo	meat,
so	I	want	to	try
it.	I	also	want	to
see	whale	sharks,	but	I
can't	wake	up	so	early.

_____ *

受験番号		得点	*
------	--	----	---

A 日程



2024 年度

尚綱学院高等学校
入学試験問題

理 科

試験時間 (50分)

注 意 事 項

1. 「始め」の合図があるまで問題の表紙を開かないでください。
2. 解答用紙には決められた欄に受験番号のみ記入し、氏名は書かないでください。
3. 解答は必ず解答用紙のそれぞれ決められた欄に記入してください。
4. 印刷が見えにくい場合は、手をあげて監督者の指示に従ってください。
5. 考査が終わったら、解答用紙と問題用紙を別々にしておいてください。
6. その他すべて、監督者の指示に従ってください。

受験番号

第一問 次の1, 2について答えなさい。

1 太郎君は大気中の二酸化炭素の濃度が近年増え続けている話を聞き、それについてくわしく調べた。下の問1～問5に答えなさい。

[調べたこと]

調べたこと① 日本のある地点で1997年から2010年までの二酸化炭素の濃度を調べたところ、図1のようなグラフが資料にあった。また、同じ地点である年の空気中の二酸化炭素の濃度をよりくわしく示しているものも見つけて、それを図2に示した。

調べたこと② 二酸化炭素やメタンガスなどの温室効果ガスと呼ばれる気体は、太陽光中の赤外線と呼ばれる光を吸収する性質があるため、空気中の二酸化炭素が増加すると大気の色度が上昇することがわかった。



図1



図2

※図中の ppm は濃度を表す単位 (100 万分の1) である

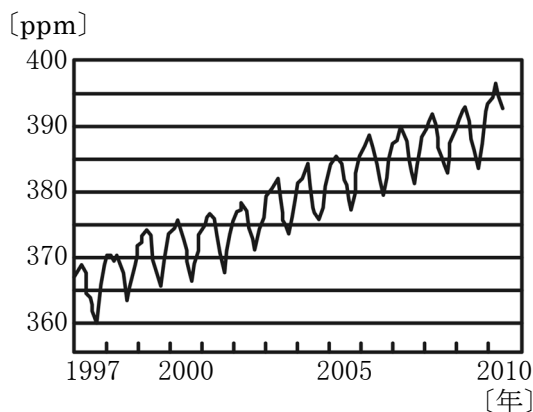
問1 二酸化炭素について述べたものとして正しいものを、次の(ア)～(エ)から1つ選び、記号で答えなさい。

- (ア) 同体積の空気よりも質量が小さい。
- (イ) 水にほとんど溶けない。
- (ウ) ヒトが吐く息に含まれる割合は約80%である。
- (エ) 炭酸水素ナトリウムの熱分解で発生する。

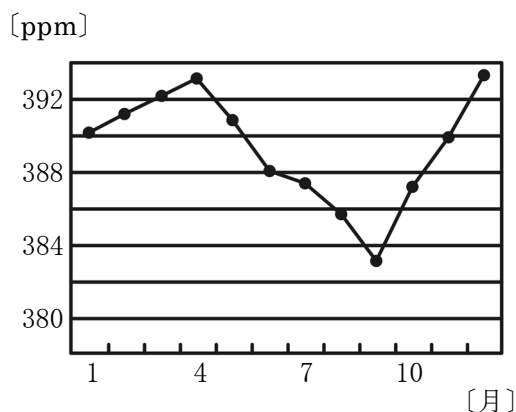
問2 この地点における2010年の空気中の二酸化炭素の濃度として正しいものを、次の(ア)～(エ)から1つ選び、記号で答えなさい。

- (ア) 約4% (イ) 約0.4% (ウ) 約0.04% (エ) 約0.004%

問3 大気中の二酸化炭素の濃度が増加してきている理由として正しいものを、次の(ア)～(エ)から1つ選び、記号で答えなさい。

- (ア) オゾン層の破壊が進んでいるから。
- (イ) 自動車や工場の排気ガスが大量に出されているから。
- (ウ) 化石燃料が大量に消費され、さらに森林の伐採も進んでいるから。
- (エ) 地球に降り注ぐ太陽光の強度が年々強くなってきているから。

問4 大気の温度が上昇し続けると起こる影響について正しいものを、次の(ア)～(エ)から1つ選び、記号で答えなさい。

- (ア) 海水の膨張などの影響によって海水面が上昇する。
- (イ) 地球上の植物の量が異常に増える。
- (ウ) 大気中の窒素酸化物や硫黄酸化物が増加する。
- (エ) 大気中の酸素の量が減少する。

問5 1年間の二酸化炭素の濃度が図2のグラフのような変化をする理由として正しいものを、次の(ア)～(エ)から1つ選び、記号で答えなさい。

- (ア) 夏は気温が高くなるので大気中の二酸化炭素が膨張するから。
- (イ) 夏は植物の光合成が活発になり多くの二酸化炭素を吸収するから。
- (ウ) 夏は動植物の呼吸が活発になり多くの二酸化炭素を放出するから。
- (エ) 夏は湿度が低くなり空気が乾燥しやすいから。

2 次郎君はヒトのうでの筋肉と骨，筋肉にはたらく力の関係を調べた。下の問1～問5に答えなさい。ただし，質量100gの物体にはたらく重力の大きさを1Nであるものとする。

[調べたこと]

調べたこと① あるヒトのうでの骨と筋肉のつながりを調べたところ，図3のようなつくりであることがわかった。図3のCの部分はひじより上の骨とひじより下の骨のつながっている部分を表しており，Bの部分はひじより上の筋肉とひじより下の骨がつながっている部分を表している。Aは手の骨を表しており，AC間の距離は30cmで，BC間の距離は4cmであることがわかった。

調べたこと② ヒトが手で物を持ち上げるとき，図3のCの部分を支点として，Bの部分で筋肉から骨に引っ張る力がはたらき，物を持ち上げられることがわかった。



図3

- 問1 筋肉の主成分として正しいものを，次の(ア)～(オ)から1つ選び，記号で答えなさい。
 (ア) 炭水化物 (イ) 脂肪 (ウ) タンパク質 (エ) ビタミン (オ) ミネラル
- 問2 図3のBの部分にある筋肉と骨をつなぐかたい部分の名称として正しいものを，次の(ア)～(オ)から1つ選び，記号で答えなさい。
 (ア) 肩甲骨 (イ) 関節 (ウ) じん帯 (エ) けん (オ) 虹彩こうさい
- 問3 図3のCの部分にあたる骨と骨をつないでいる部分のつくりとして正しいものを，次の(ア)～(エ)から1つ選び，記号で答えなさい。
 (ア) あらゆる方向に大きく動かすことのできるつくりになっている。
 (イ) あらゆる方向に小さく動かすことのできるつくりになっている。
 (ウ) 決まった方向に大きく動かすことのできるつくりになっている。
 (エ) 骨と骨がしっかりとかみ合っていて，動かすことのできないつくりになっている。
- 問4 図3の状態ではAの部分に質量400gの物体を置いて，Cの部分を支点としてゆっくりと20cm持ち上げたときの筋肉のした仕事として正しいものを，次の(ア)～(エ)から1つ選び，記号で答えなさい。
 (ア) 0.50 J (イ) 0.8 J (ウ) 1.0 J (エ) 2.4 J

問5 問4のときにBの部分につながる筋肉にはたらく力の大きさとして正しいものを，次の(ア)～(エ)から1つ選び，記号で答えなさい。

(ア) 2.5N (イ) 5.0N (ウ) 15N (エ) 30N

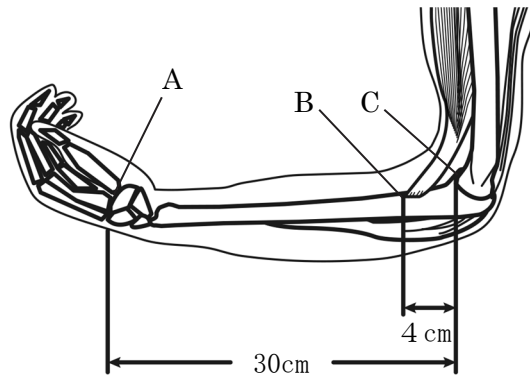
第二問 次の1, 2について答えなさい。

1 ソラマメの根の細胞分裂の様子を観察するために顕微鏡を用いて以下の観察を行った。下の問1～問3に答えなさい。

[観察]

観察① ソラマメの根の断面を顕微鏡で観察した。それをスケッチしたものを図1に示した。

観察② 図1のア～エのいずれかの部分の根の細胞の様子を顕微鏡で観察したところ、細胞分裂が活発に行われていた部分があった。図2はそのときに観察した細胞の様子をスケッチしたものである。



図1

問1 顕微鏡の使い方として正しいものを、次の(ア)～(エ)から1つ選び、記号で答えなさい。

- (ア) 倍率は高倍率のレンズから使用する。
- (イ) ピントを合わせるときは、対物レンズをステージから遠ざけるようにして合わせる。
- (ウ) 顕微鏡は直射日光の当たる明るい所に置く。
- (エ) 視野の明るさの調節はピント合わせの後に行う。

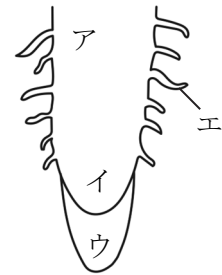

図2

問2 図2のスケッチは図1のどの部分のものであるか、正しいものを、図1のア～エから1つ選び、記号で答えなさい。

問3 図2の a～e の細胞を細胞分裂の順に並べる。a が細胞分裂の1番目と考えた場合、4番目にあたるのは b～e のどの細胞か、正しいものを、次の(ア)～(エ)から1つ選び、記号で答えなさい。

- (ア) 細胞 b
- (イ) 細胞 c
- (ウ) 細胞 d
- (エ) 細胞 e

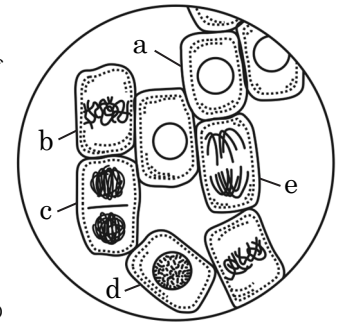
2 エンドウの遺伝について調べるために、次の実験を行った。エンドウの種子には丸い種子としわのある種子とがあり、丸い種子をつくる遺伝子がしわのある種子をつくる遺伝子に対して顕性であることがわかっている。下の問1～問3に答えなさい。

[実験]

手順① 丸い種子をつくる純系のエンドウとしわのある種子をつくる純系のエンドウを親としてかけ合わせて、できた種子(子)から100個選びだした。

手順② 手順①で取り出した種子を育てて、自家受粉によってできた種子(孫)から100個選びだした。

問1 エンドウは双子葉類の離弁花類に属する植物の1つである。エンドウと同じく双子葉類の離弁花類に属する植物として正しいものを、次の(ア)～(エ)から1つ選び、記号で答えなさい。
(ア) タンポポ (イ) アサガオ (ウ) ツツジ (エ) サクラ

問2 手順①で選びだした100個の種子のうち、しわのある種子の数はいくつであったと考えられるか、正しいものを、次の(ア)～(エ)から1つ選び、記号で答えなさい。
(ア) 0個 (イ) 25個 (ウ) 50個 (エ) 75個

問3 手順②で選びだした種子のうち丸い種子を1つ選んで育てたものを自家受粉させたときにできた種子の種類として考えられるものを次の(ア)～(エ)からすべて選び、記号で答えなさい。
(ア) すべて丸い種子ができた。
(イ) 丸い種子としわのある種子の両方ができたが、丸い種子の方が多かった。
(ウ) 丸い種子としわのある種子の両方がほぼ同数でできた。
(エ) すべてしわのある種子ができた。

第三問 次の1, 2について答えなさい。

1 ある場所で地層がむき出しになった露頭があったので、4種類の岩石A～Dの観察を行った。下の問1～問3に答えなさい。

[観察]

観察① 岩石Aをつくる粒子にはれきが混ざっていた。粒子の角は丸みを帯びていた。

観察② 岩石Bをつくる粒子は角張っており、大きさはまばらであった。なかに長石と呼ばれる鉱物が含まれていることがわかった。

観察③ 岩石Cをつくる粒子は直径1mmほどの丸みを帯びた粒子がぎっしりと集まっていた。

観察④ 岩石Dをつくる粒子は角張っており、大きくぎっしりとつまっていた。なかに石英と呼ばれる鉱物が含まれていることがわかった。

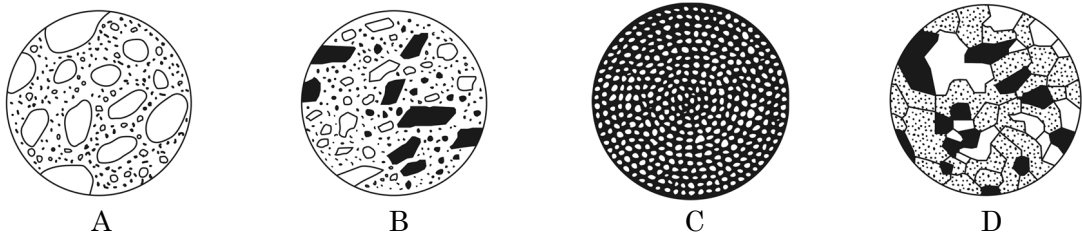

図

問1 岩石Aと岩石Cはどのような環境でできた岩石であると考えられるか、正しいものを、次の(ア)～(エ)から1つ選び、記号で答えなさい。

- (ア) 岩石Aも岩石Cも浅い海底でできた。
- (イ) 岩石Aも岩石Cも深い海底でできた。
- (ウ) 岩石Aは岩石Cよりも深い海底でできた。
- (エ) 岩石Aは岩石Cよりも浅い海底でできた。

問2 岩石Dに含まれている石英の性質について正しいものを、次の(ア)～(エ)から1つ選び、記号で答えなさい。

- (ア) 黒くてうすくはがれやすい。
- (イ) 透明で硬い。
- (ウ) 黄緑色で透き通っている。
- (エ) 白っぽい色で決まった向きに割れる。

問3 岩石Bと岩石Dの名前として正しいものを、次の(ア)～(エ)からそれぞれ1つずつ選び、記号で答えなさい。

- (ア) 泥岩 (イ) 安山岩 (ウ) 石灰岩 (エ) 花崗岩

2 三郎君は地震のゆれについてと、ある地域で起こった地震についてくわしく調べた。下の問1～問3に答えなさい。

[調べたこと]

調べたこと① 地震が発生すると、観測点では小さなゆれが速く伝わり、続いて大きなゆれが伝わる。これは震源で同時に2種類の地震波と呼ばれるものが発生するからである。

調べたこと② ある地域で起こった地震について、震源距離が40km、64km、96kmの地点で小さなゆれ（初期微動）の到達時刻と大きなゆれ（主要動）の到達時刻をそれぞれ調べ、表に示した。また、この地震において地震の小さなゆれと大きなゆれは、それぞれ一定の速さで伝わっていることがわかった。

表

震源距離	初期微動の到達時刻	主要動の到達時刻
40km	7時31分59秒	7時32分4秒
64km	7時32分2秒	7時32分10秒
96km	X	Y

問1 地震による直接的な災害として正しいものを、次の(ア)～(オ)からすべて選び、記号で答えなさい。

(ア) 液状化現象 (イ) 高潮 (ウ) 洪水 (エ) 火砕流 (オ) 津波

問2 表のXとYにあてはまる時刻をそれぞれ答えなさい。

問3 表の結果から、この地震の発生時刻を答えなさい。

第 四 問 次の 1, 2 について答えなさい。

1 金属の酸化について調べるために、次の実験を行った。下の問 1～問 3 に答えなさい。

[実験]

手順① いろいろな質量の銅の粉末をステンレス皿の上でガスバーナーを用いて空気中で十分加熱した。加熱後にステンレス皿上に残った固体の質量を正確に測定した。その結果を表 1 に示した。

手順② いろいろな質量の銅のかたまりをステンレス皿の上でガスバーナーを用いて空気中で加熱した。加熱後にステンレス皿上に残った固体の質量を正確に測定した。その結果を表 2 に示した。

表 1

加熱前の銅の粉末 [g]	1.00	2.00	4.00	6.00	8.00
加熱後の固体の質量 [g]	1.25	2.50	5.00	7.50	10.0

表 2

加熱前の銅のかたまり [g]	2.00	4.00	6.00	8.00
加熱後の固体の質量 [g]	2.10	4.30	6.80	X

問 1 銅を空気中で十分加熱したときにできる物質の化学式を答えなさい。また、加熱前の銅の質量と十分加熱した後に残る固体の質量の比を、最も簡単な整数比で答えなさい。

問 2 表 2 の X にあてはまる最も適当な数値を次の(ア)～(エ)から 1 つ選び、記号で答えなさい。

(ア) 7.80 (イ) 8.00 (ウ) 8.90 (エ) 10.0

問 3 手順②で 4.00 g の銅のかたまりを加熱したとき、加熱後に残った固体の質量のうち銅は何 g 含まれているか、小数第 1 位まで答えなさい。

2 電気分解と化学電池の仕組みを調べるために、次の実験を行った。下の問1～問3に答えなさい。

[実験]

手順① 図1のように、ビーカーにある濃さの塩化銅水溶液を入れて炭素棒の電極を入れ、電源装置につないで、ある大きさの一定の電圧を加えた。そのとき、陽極側と陰極側のそれぞれに変化が見られた。そして時間がたつごとに、溶液の色はうすくなっていった。

手順② 図2のように、ビーカーにある濃さの塩酸を入れて、亜鉛板と銅板を電流計でつないだものを入れたところ、電流が流れていることが確認できた。そのとき、亜鉛板と銅板のそれぞれに変化が見られた。



図1



図2

問1 手順①の実験において、陽極で起こった変化として正しいものを、次の(ア)～(エ)から1つ選び、記号で答えなさい。

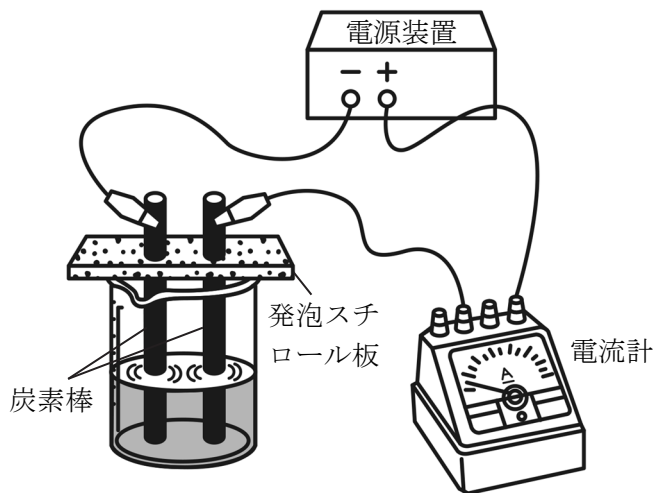
- (ア) 溶液中の塩化物イオンが電子を取り入れて、気体の塩素が発生した。
- (イ) 溶液中の塩化物イオンが電子を放出して、気体の塩素が発生した。
- (ウ) 溶液中の銅イオンが電子を取り入れて、銅が析出した。
- (エ) 溶液中の銅イオンが電子を放出して、銅が析出した。

問2 手順①の実験において、溶液の色がうすくなっていった原因となるイオンを、イオン式で答えなさい。

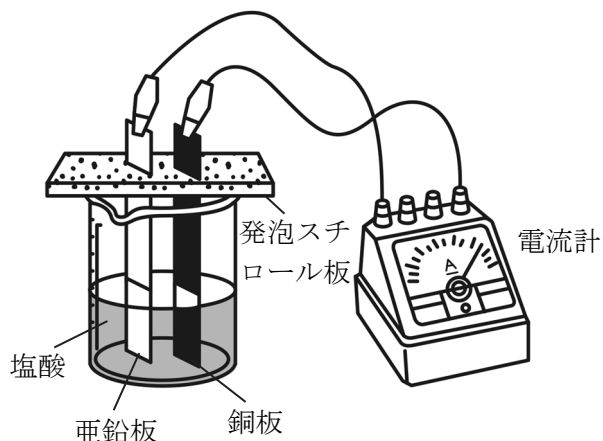
問3 手順②の実験において、亜鉛板と銅板のそれぞれで起こった変化として正しいものを、次の(ア)～(エ)から1つ選び、記号で答えなさい。

- (ア) 亜鉛板も銅板も少しずつ溶けだしていった。
- (イ) 亜鉛板からも銅板からも気体の発生が見られた。
- (ウ) 亜鉛板は少しずつ溶けだしていき、銅板からは気体の発生が見られた。
- (エ) 亜鉛板からは気体の発生が見られ、銅板は少しずつ溶けだしていった。

第五問 次の1, 2について答えなさい。

1 抵抗の大きさと電流の大きさの関係を調べるために、次の実験を行った。下の問1～問3に答えなさい。ただし、図1において抵抗Rと金属AB以外の抵抗の大きさは考えなくてよいものとする。

[実験]

図1のように、大きさのわからない抵抗Rと太さが一様で長さが20cmの金属ABを直列につないで、電流計と電源をつないだ。図1のCをAから動かしていき、AC間の距離(X_{cm})をいろいろ変えて、常に電流計の示す値が0.2Aとなるように電源の電圧を変化させた。そのときの電源装置の電圧の値を測定し、結果を表1に示した。



図1

表1

AC間の距離(X) [cm]	2	6	12	15
電源装置の電圧 [V]	2.4	3.2	4.4	5.0

問1 実験の結果から電流計の値が一定のとき、AC間の距離(X_{cm})と電源装置の電圧の大きさの関係として正しいものを、次の(ア)～(エ)から1つ選び、記号で答えなさい。

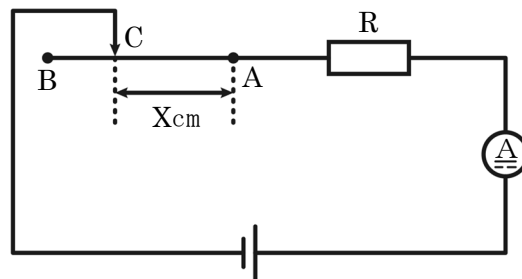
- (ア) AC間の距離(X_{cm})と電源装置の電圧は比例の関係である。
- (イ) AC間の距離(X_{cm})の変化と電源装置の電圧の変化は比例の関係である。
- (ウ) AC間の距離(X_{cm})と電源装置の電圧は反比例の関係である。
- (エ) AC間の距離(X_{cm})の変化と電源装置の電圧の変化は反比例の関係である。

問2 抵抗Rと、実験で用いた金属ABの抵抗の大きさはそれぞれ何Ωであるか、答えなさい。

問3 実験の結果から、太さの同じ金属の長さとその抵抗の大きさにはどのような関係があることがわかるか、簡単に答えなさい。

2 電熱線を通る電流と発熱量について調べるために、次の実験を行った。下の問1～問3に答えなさい。ただし、以下の実験で電熱線から発生した発熱量はすべて水の温度上昇に使われたものとする。

[実験]

手順① 図2のようなポリエチレンのビーカーを2つ用意して、それぞれのビーカーに水 100 g を入れ、水の温度が室温と同じくらいになるまで放置した。

手順② 電熱線 A を用いて、図2のような装置をつくり、電熱線に電源装置で 6V の電圧を加えた。もう一つのビーカーには電熱線 B を用いて同様の操作を行った。それぞれ電圧を加えた時間と水温の変化についての結果を表2に示した。



図2

表2

電圧を加えた時間 [秒]	0	10	20	30	40
電熱線 A を用いた場合の水温 [°C]	20.0	20.9	21.8	22.7	23.6
電熱線 B を用いた場合の水温 [°C]	20.0	20.3	20.6	20.9	21.2

問1 実験の結果から、電熱線 A と電熱線 B の抵抗の大きさの比を、最も簡単な整数比で答えなさい。

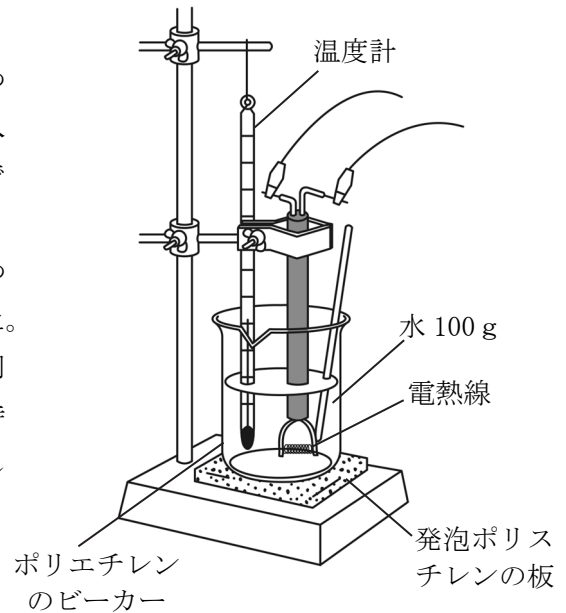
問2 抵抗が電熱線 A の4倍の大きさの電熱線 C を用いて同じ実験を行ったとき、40秒間で水温は何°C上昇すると考えられるか、答えなさい。

問3 電熱線 A と電熱線 B を並列につないだものを用いて同じ実験を行ったとき、水温が6°C上昇するのは電圧を加えてから何秒後であるか、答えなさい。

A 日程

解答用紙 [理科]

*印の欄は記入しないこと。

第一問

*

1

問1		問2		問3		問4		問5		* _____
----	--	----	--	----	--	----	--	----	--	---------

2

問1		問2		問3		問4		問5		* _____
----	--	----	--	----	--	----	--	----	--	---------

第二問

*

1

問1		問2		問3		* _____
----	--	----	--	----	--	---------

2

問1		問2		問3		* _____
----	--	----	--	----	--	---------

第三問

*

1

問1		問2		問3	岩石 B		岩石 D	* _____
----	--	----	--	----	------	--	------	---------

2

問1		* _____						
問2	X	時	分	秒	Y	時	分	秒
問3		時	分	秒				

第四問

*

1

問1	化学式		銅の質量 : 加熱後に残る固体の質量	:	
問2		問3		g	* _____

2

問1		問2		問3		* _____
----	--	----	--	----	--	---------

第五問

*

1

問1		問2	抵抗 R	Ω	AB の抵抗	Ω	* _____
問3							

2

問1	電熱線 A : 電熱線 B	:		* _____	
問2		$^{\circ}\text{C}$	問3		秒後

受験番号		得点	*	
------	--	----	---	--

A 日程

解答用紙 [理科]

*印の欄は記入しないこと。

第一問

*

1

問1	(エ)	問2	(ウ)	問3	(ウ)	問4	(ア)	問5	(イ)	* _____
----	-----	----	-----	----	-----	----	-----	----	-----	---------

2

問1	(ウ)	問2	(エ)	問3	(ウ)	問4	(イ)	問5	(エ)	* _____
----	-----	----	-----	----	-----	----	-----	----	-----	---------

第二問

*

1

問1	(イ)	問2	イ	問3	(エ)	* _____
----	-----	----	---	----	-----	---------

2

問1	(エ)	問2	(ア)	問3	(ア) (イ)	* _____
----	-----	----	-----	----	---------	---------

第三問

*

1

問1	(エ)	問2	(イ)	問3	岩石 B (イ)	岩石 D (エ)	* _____
----	-----	----	-----	----	----------	----------	---------

2

問1	(ア) (オ)	* _____
問2	X 7 時 32 分 6 秒	Y 7 時 32 分 18 秒
問3	7 時 31 分 54 秒	

第四問

*

1

問1	化学式	CuO	銅の質量 : 加熱後に残る固体の質量	4	:	5	* _____
問2	(ウ)	問3	2.8 g				* _____

2

問1	(イ)	問2	Cu ²⁺	問3	(ウ)	* _____
----	-----	----	------------------	----	-----	---------

第五問

*

1

問1	(イ)	問2	抵抗 R	10 Ω	AB の抵抗	20 Ω	* _____
問3	比例の関係がある。						

2

問1	電熱線 A : 電熱線 B	1	:	3	* _____
問2	0.9 °C	問3	50 秒後		

受験番号		得点	*
------	--	----	---