



A日程

二〇二〇年度

尚綱学院高等学校

入学試験問題

国語

試験時間（五〇分）

注意事項

- 一. 「始め」の合図があるまで問題の表紙を開かないでください。
- 二. 解答用紙には決められた欄に受験番号のみ記入し、氏名は書かないでください。
- 三. 解答は必ず解答用紙のそれぞれ決められた欄に記入してください。
- 四. 印刷が見えにくい場合は、手をあげて監督者の指示に従ってください。
- 五. 考査が終わったら、解答用紙と問題用紙を別々にしておいてください。
- 六. その他すべて、監督者の指示に従ってください。

受験番号

第一問 次の文章を読んで、後の問いに答えなさい。

中学一年生の「ぼく」、クボキ、やっちゃんの三人は、毎日放課後、雑木林で時間を潰す。ある日、林の中で、庭に大きな「お皿」(パラボラアンテナ)のある古い日本家屋を見つけた。「ぼく」たちはそれを「悪者の秘密基地」だと言い、毎日見張るようになった。

敵アジトの発見から一週間たってちよつとした事件が起きた。

アジトとお皿を取り巻く木製の柵が出来たのだ。

このせいで、ぼくたちの秘密基地からは中が見通せなくなってしまう。また、お皿にもビニールシートが被せられ、外からはそれとは分からなくなった。

「なんか、あやしいで、お皿を隠しよつた」とクボキ。

「こつちのこと気づいたんやろか」とやっちゃん。

「特殊メガネでわかるんかもしれへん。赤外線やエックス線で透視できるんやろ」とぼく。

三人で議論して、ぼくたちは隠れ家を少し遠いところへ変更した。これしきのことであきらめたら、悪者退治はおぼつかない。

更に三日後、今度はもつと大きな事件が起きた。週末を挟んで月曜日に訪れると、柵の内側に銀色のドームが出現していた。

これには全員が興奮した。まだ科学と夢を単純に重ね合わせる事ができた一九六〇年代生まれのぼくたちにとって、銀色は未来の色であり、ドームは未来の構造物だった。千里の万博にだって、ドイツ館やみどり館などドーム型のパビリオンがいくつもあった。

もはや秘密の隠れ家から観察しているだけでは我慢できなくなった。

どうしても自制できず、柵のところまで近づいて、中をのぞいた。

ドームのようなものは、思いのほか大きく、直径十メートルはありそうだった。至近距離からだちよつとしたビルのような威圧感でそびえ立っていた。

ただ、材質はとても軽そうだ。風にそよいで表面が小さく波打っているのがわかった。きつとテントのように簡単な構造なのだと思つた。

ぼくたちはその形にまだ遠い二十一世紀を重ね見た。悪の秘密結社のことも頭の片隅に追いやられた。

いったい何なんだろうと口々に言い合った。

N A S A 説が再浮上して、ぼくとクボキが支持した。

いや、N A S A ではなくて日本政府が秘密裏に設立した宇宙科学技術研究所なのだと、

やっちゃんが新説を披露した。

そしてそんな議論に熱中するあまり、今度は下生えを踏む音が気づかなかつたのだ。最初に気づいてしまったのは、やっちゃんだったと思う。

やっちゃんは例によって臆病で勘がいい。ふと振り向いた彼は、声もなく凝固した。クボキとぼくが異状に気づくまでの数秒間、彼はこの世のすべての恐怖をたつた一人で背負つて震えていた。

「やあ、初めてのお客さんだ」

にこやかな黒縁メガネの男が立っていた。

クボキがふり絞るように言い返した。

「騙されへんで、何か悪いことたくらんどるんやろ」

男はきよとんとして、「どうして」と言つた。

「秘密結社のアジトに決まつとるやろ」

「秘密結社だつて！」彼の口元が緩んで、大きな笑いになって爆発した。

建物に招き入れられても、ぼくたちは警戒心を解いたわけではなかつた。

藁葺きの古びた日本家屋の外観なのに、屋内は完全に洋風に改装されており、どこか怪しげだ。ぼくたちが通された居間兼書斎は真新しいピカピカの板張りで、そこにゆつたりしたグレイの応接セットが据えられていた。壁の一面は天井まで書架が造り付けられており、ぎつしり本やレコードが詰まつていた。そこには入りきらず、整理しきれない本の類

もあちこちに積まれていて、それらが奇跡的なバランスを保つて崩れずにいるのだつた。

振る舞われたココロラを一気に飲み干すと、ぼくたちはひそひそ相談した。

「なんか、あいつ、すかしとるやん。東京弁しゃべつとるで。えらいキザや。ほんまは悪い人間やと思う」というのが、クボキの断固たる意見。

当時、大阪府に住むぼくたちの間で、関東の言葉を話す人間は、それだけでキザで、よそよそしくて、ええ格好しいで、とにかく心を許してはいけな存在だと考えられていた。

黒縁メガネの男は、言葉づかいだけでいうなら完全にその範疇に入つていた。

「でも、よう見てみい。あのおっさんのどこがキザやねん」とやっちゃんが指摘した。

確かにその通りなのだ。ほさほさの髪、脂で汚れた眼鏡のレンズ、よれよれのシャツ、彼のどの部分をとつても、ぼくらのイメージの中の「ええ格好しいの東京人」とは相当ずれていた。

男は三十代で、摂津知雄、通称せちあん、つまり「摂知庵」だと自己紹介した。彼はす

ぐにぼくたちの間では「せちゃん」と呼ばれることになる。



彼は数カ月前に東京からやってきた。なんとかという大きな会社に勤めていたが、事情があつて辞めたのだという。

「この家はぼくの父の知り合いのものでね、このあたりの新興住宅地の元地主だったんだ。父が昔買ひ取つたのをぼくが相続して、改装中というわけ。部屋が汚くて悪いけど、まあ、これも環境整備中ということ許してほしい」

彼は客を迎え入れたのが嬉しくて仕方ないというように話し続けた。その様子があまりに屈託がなく、やがてぼくらの疑念は氷解していった。耳についていた東京弁も気にならなくなった。

まあ、ぼくたちはこの十日間というものの、ずっとこの人物が所有している建物を見張り続けていたわけで、元々興味津々なものだ。好奇心は易々と警戒心を凌駕する。

「あの銀色のドームは何をするん？」とうとう我慢できなくなつてぼくは聞いた。

「見てみるかい？ 中はまだ完成してないけど」

居間には勝手口がついていて、そこがドームの入口に直結していた。

一言で言つて、そこは **X** だった。外から予測できた通り、剥き出しの金属の骨組みに厚めのシートが張り付けられているだけのテント構造だ。床には工具の類や見たこともない機械が散らばっていた。天井の銀色のダクトから風が吹き出して、それがぼくたちの目にはなんととも言えず **Y** だった。人がくつろぐ場所なんてないのに、妙に落ち着く不思議な空間だった。

しばらくそこで過ごすうち、外が暗くなつてきた。すると、ドームの内壁が淡く光りを放つように思えた。それをバックに話す黒縁眼鏡は、なんだか後光がさしているようにも見え、ぼくたちは厳かな気持ちになつた。

「後何日か経つたらこも完成するから、また来るといいよ。面白いものを見せてあげる」

「だから、何をするん」

「すぐに分かるよ。またおいで」

彼は顔をくしゃくしゃにして、子供みたいに笑つた。

(川端裕人「せちゃん——星を聴く人——」による)

【注】

\*1:一九七〇年、大阪の千里で「日本万国博覧会」が開かれた。

\*2:他を追い抜いてそれ以上になること。

\*3:仏・菩薩の体から差すという光。また、それを表すために仏像の後ろに添えた

輪。

問一「ちよつとした事件」の説明として間違っているものを、次の選択肢から一つ選び記号で答えなさい。

- 1 敵に気づかれた可能性があり、悪者退治の課題が増えた。
- 2 アジトのあやしいお皿が移され、外から見えなくなった。
- 3 敵アジトとお皿を取り巻くように、木製の柵が作られた。
- 4 柵のせいで、アジトの中が隠れ家から見通せなくなった。

問二「中をのぞいた」とあるが、このときの「ぼく」たちの説明として最も適当なものを、次の選択肢から選び記号で答えなさい。

- 1 突如敵アジトに出現した銀色のドームに不思議さを感じ、悪者退治の必要をこれまで以上に感じはじめている。
- 2 悪者退治のこと以上に銀色のドームにえもいわれない魅力を感じ、すぐ近くで見たくてしかたなくなつている。
- 3 銀色のドームに千里の万博の華やかさを思い出して、自分たちで独占したい気持ちを抑えられなくなつている。
- 4 敵を退治しなければと思ひながらも銀色のドームへの強い興奮で、アジトの主との関係を築きたくなつている。

問三「声もなく凝固した」とあるが、このときの「やっちゃん」の説明として最も適当なものを、次の選択肢から選び記号で答えなさい。

- 1 臆病ながらもアジトの主に対するおそれを振り払い、逃げる機会をうかがつて動かずにいる。
- 2 勤が見事に当たつたことに自分で驚き、アジトの主を心を見通されないようじつとしていく。
- 3 アジトの主との突然の対面に心の準備ができておらず、おののきで何もできなくなつている。
- 4 突如現れたアジトの主に対する反感がじわじわとわいてきて、身動きがとれなくなつている。

問四 「やがてぼくらの疑念は氷解していった」とあるが、これはどういうことか。分  
りやすく六十字以内で説明しなさい。

問五 空欄  X、 Y に入る言葉の組み合わせとして最も適当なものを、次の  
選択肢から選び記号で答えなさい。

- 1 X 無機質 Y 現実的
- 2 X 未来的 Y 近代的
- 3 X 機械的 Y 現実的
- 4 X 殺風景 Y 未来的

問六 「ぼくたちは厳かな気持ちになった」とあるが、このときの「ぼく」たちの説明と  
して最も適当なものを、次の選択肢から選び記号で答えなさい。

- 1 魅力的なドームを背にして話す黒縁眼鏡の彼が、実は悪者でなくて「ぼく」たち  
にとって優しく親しみやすい人物であると感じている。
- 2 未知のドームを背景にしている黒縁眼鏡の彼の姿を、「ぼく」たちとかけはなれた  
世界にいる尊い存在であるかのようにも感じている。
- 3 不思議なドームを背にした黒縁の眼鏡が、「ぼく」たちに特別な力をもたらす未知  
の道具であるかのように感じられて圧倒されている。
- 4 淡く光を放つドームを背景にした黒縁眼鏡の彼が実際には存在しないようにも感  
じ、普通ではありえない経験をしていると感じている。

問七 「彼」の人物像として、最も適当なものを、次の選択肢から選び記号で答えなさい。

- 1 子供に心を開く優しい心をもちながら、自分のすべきことを抜け目なく実行する  
野心的な人物。
- 2 屈託がなくお人よしで相續なども人に言われるままに従う、他人を尊重すること  
にたけた人物。
- 3 純粋さがありいろいろな好奇心が強く、子供たちとも気さくに接することのでき  
る素朴な人物。
- 4 正直で自分が決めた道をまっすぐに進んでおり、自ら子供たちを導こうとしてい  
る尊大な人物。

## 第二問 次の文章を読んで、後の問いに答えなさい。

群馬県の上野村で、ある日何人かの村人と茶飲み話をしていると、一人が「俺の親父は  
偉かった」と言いだした。面白いのはその理由だった。

彼の家は村の東のはずれにある。逆に、この村で私が常宿にしている鉱泉宿は、西のは  
ずれにあつて、この二軒の家は、歩けば半日の距離ほど離れている。彼の父親は、かつて  
その距離を歩いて、ときどき鉱泉旅館へと湯治にかけたのだという。

何日か鉱泉宿に泊まり、父親は帰宅の途につく。ところがその帰路の旅には、一週間ほ  
どかかるのが普通だった。何てことはない。帰り道、先々の家へ上がりこんでは泊まっ  
てしまうから、なかなか家には着かないのである。まだ家々に電話はなかったけれど、村の  
情報網は素速いものがあつて、鉱泉宿を出たという話はじきに伝わってきた。そうすると、  
家の人々は、それでは一週間もたてば帰ってくるだろうと思つていた。

「それができる親父は本当に偉かった」と、いまでは自分も高齢にさしかかっている息  
子は言った。どこの家に寄つても歓迎される親父だった。誰もが誘つてくれる親父だった。  
半日の距離に一週間かける人生を、許すことのできる親父だった。

この話を聞いていた村人は、誰もがそうだという顔をしていた。そして私にも、彼の父  
親が、とても偉い人のように感じられてくるのだつた。

もしかすると、そんな人はかつては、たくさんいたのかもしれない。しかし、それがで  
きなくなった今日になってみると、彼の父親は、 X な自由をもつていた人のように  
にも思えてくる。彼の父親は、時間を創作する自由をもつていたのである。だから、彼の  
父親の行く先々で、村の時間が生まれた。

今日の私たちの時間は、同じ速度で、 Y に過ぎ去りつづけている。過ぎ去る時  
間に追いかけれられ、時計の針を気にしながら、毎日を過ごしている。時間は絶対的な権力  
であるかのように、私たちを支配する。

しかし彼の父親がつくりだしていく村の時間は、そういうものではなかった。彼の父親  
が登場したとき、その時間がつくられはじめるのである。

おそらく村人は彼の父親の姿をみかけると、気軽に声をかけ、家へと誘つたのであろう。  
そうすれば、結局泊めることになるのは承知のうえだ。そして村人は、彼の父親がいるこ  
とによって生まれる時間を、みんな楽しんでのたろう。

この時間は、時計が刻んでいく近代的な時間とは異なる。時計の時間は、いつも一方的  
に過ぎ失つていくけれど、この村人の時間は、そこにいる者たちの手で、つくられつづ  
けていくのである。それに、おそらくこの村人の時間は、等速で刻みつづけられるものでも

なかつただろう。ちょうど農業とともにある時間がそうであるように、時間はときに凝縮されて気ぜわしく動き、ときに呆けたように、ゆっくりとした歩みをみせたことだろう。

おそらく彼の父親は、村人の労働の時間のなかに、いつとこの間をつくりだしていたのである。彼の父親が現れることによってしか生まれない時間がつくりられ、その時間は、労働の時間のなかでは、いつとこの間である。

私たちは、自由の権利や自由の義務と結びついた近代的な自由だけを、自由だと考えがちである。

I 私には、それだけが自由だとは思えない。時間を自由につくりだしたり、時間の歩みを変えていったりする自由も、人間にとっては根源的な自由のひとつだと思うのである。

II、彼の父親がもっていたような時間の自由、それは彼の父親が考えだしたものではなかった。おそらく、その時間を成立させたものは、村の生活そのものであり、彼の父親がつくりだしてきた村人とのそれまでの関係だったのである。村人の日々の労働との関係のなかに、彼の父親が現れ、村人はふとその働く手をとめて、彼の父親との関係のなかに入っていく。そんな関係の世界が、ここにはあつたはずである。その関係のなかに、時間は生まれていった。

とすると、うらやましく思うものは、彼の父親がつくりつづける時間というより、そんな自由な時間の創作を可能にした、彼の父親とともにあつたさまざまな村の関係のほうなのかもしれないのである。

いまでも、飛行機にはあまり乗りたくないと思っている。特に長距離になると、時間軸が強制的に変更されるような感じがして、自分の時間世界がメチャクチャにされたような気がしてくる。

III 飛行中は、ひたすら飛行時間が終わるのを待つだけで、そこに旅の時間がないのも面白くない。

それにしても、いつから旅行中の移動というものは、こんなにつまらないものになつてしまったのだらうと思うことがある。以前は、移動そのもののなかに「旅」があつたはずである。それが、いつの間にか目的地への「移動」になつた。そして、移動にかかる時間が、わずらわしく感じられるようになってきた。そこで、私たちは、旅のなかでもいかに速く着くかなど上手に時間を管理するようになった。そのとき、旅の楽しさも薄れていったはずなのに。

現代人は、適切な時間管理ができていくかどうかを、すぐれた生き方の基準にしているような気がする。時間の管理という発想は、二十世紀初期の工場改革のなかから生まれたものに違いないが、それは時間が商品をつくりだしていく工場のかたちを、創造するため

の発想だつた。労働者の腕や術がものをつくりだす時代から、時間管理のもとで決められた作業をすれば商品がつくりだされていく時代への転換が、この発想をもとにしてすすめられたのである。この変更がうまくいったところでは、工場の主役は管理された時間に移り、労働はその道具になつた。

ちょうど「旅」が「移動」に変わったように、このとき労働もまた標準作業にと変わったのである。

C 同じようなことを、現代社会はあらゆる面で、おこなつてきた。こうして、時間を上手に管理することが目的になり、時間の流れを超越したような創造の楽しさは、少しずつ失われていった。

そんなふうと考えていくと、現代人たちは、自分の一生でさえ、時間管理の発想でとらえるようになってきた気さえするのである。学生時代の時間を無駄なく管理し、定年までの時間を上手に管理し、そのことによって老後の時間を破綻しないように管理する。それがかしこい人生だともいうように。こうして、私たちは、永遠につづく時間の自己管理計画をつくり、その計画に追われるようになった。

そして、ふと気がつくと、私たちは、管理する必要のない時間が現れてくることに、恐怖さえしているのである。多くの者が死を恐れるのは、死が時間の管理の消滅へと私たちを導くように、思われるからなのかもしれない。もしかすると、現代人たちは、主体的であるということ、しっかりと時間を自己管理をおこなうことだとなんとなく理解している、時間の自己管理が必要ではなくなることに、主体の消滅を感じとっているのかもしれないのである。とすれば管理する時間の喪失は、現代人にとっての「死」である。

(内山節「自由論——自然と人間のゆらぎの中で」による)

問一 空欄 X、Y に入る言葉として最も適当なものを、次の選択肢からそれぞれ選び記号で答えなさい。

- 1 直線的
- 2 循環的
- 3 根源的
- 4 絶対的
- 5 具体的

問二 空欄 I、II、III に入る言葉として最も適当なものを、次の選択肢からそれぞれ選び記号で答えなさい。

- 1 それとも
- 2 しかも
- 3 やはり
- 4 ところで
- 5 しかし

問三 「一人が『俺の親父は偉かった』と言いだした」とあるが、どのようなところが「偉かった」というのか、四十字以内で説明しなさい。

問四 「以前は、移動そのもののなかに『旅』があったはずである」とは、どのようなことだと考えられるか。次の文の（ ）に入る適当な内容を、「風景や人」「時間」という言葉を使って、五十字以内で書きなさい。

以前の旅行では、（ ）はずだということ。

問五 「同じようなこと」とは、どのようなことか、最も適当なものを、次の選択肢から選び記号で答えなさい。

- 1 どのような人間が関わっているかに関係なく、時間を管理する中で可能な限り機械を使うことで、目的を果たせるようになること。
- 2 最終的に生み出される商品や、行き着く目的地よりも、そこに至る過程にどれだけ時間を管理することができるかが重要になること。
- 3 個々の人間の独自性や創造性に関係なく、取り仕切られた時間の中で決められたことをすれば必要なことが果たせるようになること。
- 4 生み出される物の個性や美しさよりも、組織化された時間に沿って生み出される物の実用性にこそ価値を見いだすようになること。

問六 本文の内容に合致するものを、次の選択肢から二つ選んで記号で答えなさい。

- 1 村人の父親が鉱泉宿から一週間で帰ってくるという情報は、村の素早い情報網によって家にすぐに伝えられたと考えられる。
- 2 村人の父親がもつ時間を創作する力により、当時の村人の中にはもともとなかった関係が新たに作り出されたと考えられる。
- 3 現代人は時間の自己管理に主体性を見だし、主体の消滅を恐れつつ一生を時間の自己管理に追われているのだと考えられる。
- 4 私たちは、時間を創作する自由を失うことを恐れるあまり、永遠につづく時間の自己管理計画に追われていると考えられる。
- 5 村人の父親は当時の村人の労働にいつと時の間をつくりだし、皆はそこに生まれる独特の時間を楽しんでいたと考えられる。

第三問 次の傍線部のカタカナを漢字に直し、漢字はその読みをひらが

なで答えなさい。

- 1 両手で鉄棒をニギる。
- 2 社会にコウケンする。
- 3 スルドい指摘を受ける。
- 4 複雑なケイヤクを結ぶ。
- 5 成功のゲンエイを追い求める。
- 6 粘り強く交渉を続ける。
- 7 今日は籠って仕事をする。
- 8 計画は漸次進展しつつある。
- 9 過去を細かく詮索する。
- 10 綻びが生じるのを見てとる。

第四問 次の各問いに答えなさい。

問一 次の(1)、(2)の傍線部の用言と、活用形(例 未然形 等)が同じものを、後の1

～4の傍線部からそれぞれ一つずつ選び記号で答えなさい。

- (1) 学校から駅まではそう遠くない。
  - 1 部屋がきれいになった。
  - 2 電車で行こう。
  - 3 いつでも来いと言われた。
  - 4 真っ赤な花を買う。
- (2) 明日は早起きせざるを得ない。
  - 1 歌を聴くと、心が和む。
  - 2 犬はあいかわらず元気だった。
  - 3 りんごを食べます。
  - 4 家の外はさぞ寒かろう。

問二 次の(1)、(2)の文の□の語が修飾しているのは、傍線部1～4のうちどれか。

それぞれ一つずつ選び記号で答えなさい。

- (1) □<sup>1</sup>せっかく<sup>1</sup> 楽しみにしていた チケットが<sup>2</sup> 当選したのに、当日にカゼをひいて見に行けないなんて、彼は<sup>3</sup> ついていないね。
- (2) □<sup>3</sup>あの<sup>3</sup> すばらしい<sup>1</sup> かつて<sup>4</sup> 経験した<sup>1</sup> こともなかったほど 感動的な<sup>2</sup> 異国の日没を<sup>3</sup> 私は二度と見る<sup>4</sup> ことは<sup>4</sup> ないだろう。

問三 次の文の傍線部の「でも」と文法的に同じものを、後の1～4から一つ選び記号

で答えなさい。

ジュースでも飲まないと疲れがとれない。

- 1 雨はやんでもいない。
- 2 この技はプロでもできないと思う。
- 3 何度読んでも覚えきれない。
- 4 部屋はそれほどきれいでもない。



第五問 次の文章を読んで、後の問いに答えなさい。

禽虫きんちゆうのたぐひ、恩おんを知れるためし、これ多し。  
(鳥や虫)

\*1 漢武帝かんぶてい、\*2 昆明池こんめいちにあそび給たまふに、一つの鯉こひの鉤こうを含み  
(釣り針を飲み込んで)

て、死なむとするあり。帝てい、これを見て、人をしてとき

はなち給へり。その夜、帝の夢中に鯉来りて、悦よろこびけり。  
(感謝した)

次の日、池に行幸みゆきし給ひけるに、昨日の鯉の、明月の珠たま  
(お出かけになった)

を含みて、池の辺に置きて去りぬ。そののち、かの池の

釣魚てうぎよをとどめられけり。

\*3 隨侯ずいこう、やぶれたる蛇へびを見て、薬をつけていやす。蛇た  
(傷ついた)

すかりて去りぬ。のちに珠を含みて報ず。隨侯、珠をえ

て、家富み栄えけり。夜光の珠とて、その名くもりなし。

〔十訓抄〕による

【注】

\*1…中国の前漢の皇帝。

\*2…漢武帝が作らせた大きな池。

\*3…中国の隨の領主。

問一 「あそび給ふ」を現代仮名遣いに直し、すべてひらがなで書きなさい。

問二 「これを見て、人をしてときはなち給へり」とは、どのようなことを表しているか。

最も適当なものを、次の選択肢から選り記号で答えなさい。

- 1 人が死にそうになっているのを見て、助けて帰してやった。
- 2 死にそうな鯉を見て、人に命令して鯉を助けて放してやった。
- 3 死にそうな人を見ていると、その人の姿が鯉になって離れていった。
- 4 鯉が死にそうになっているのを見て、人助けするように助けた。

問三 「悦びけり」「含みて」「去りぬ」「とどめられけり」のうち、主語が違うものを一つ選り記号で答えなさい。

問四 この文章について述べた次の文の(Ⅰ)～(Ⅳ)に入る適当な言葉を、本文の中からそれぞれ三字以内の一単語で抜き出して書きなさい。

隨侯から受けた(Ⅰ)に、(Ⅱ)が(Ⅲ)をもつてむくいたという話は、漢武帝と鯉の話とともに、(Ⅳ)の情け深さを語るエピソードである。



【二〇二〇年度入学試験解答A日程／国語】

第一問 30点

問1 2 4点

問2 2 4点

問3 3 4点

問4 例 建物の様子や東京弁から、男は心を許してはいけない存在だと警戒していたが、あまりに屈託がない様子から安心感が生じたこと。(59字) 6点

《採点基準》

・「建物〔部屋〕の様子や東京弁〔関東の言葉〕を話すことから、男が心を許してはいけない存在〔キザ・よそよそしい・ええ格好しい・悪い人間〕だと考えていたが、」という内容を書いている。

・「(ぼさぼさの髪〔脂で汚れた眼鏡のレンズ・よれよれのシャツ〕などや、)男の(あまりにも)屈託がない様子から、安心感が生じた〔警戒心が解けた・心が穏やかになった・キザでない〕とわかった・ええ格好しいでない〕とわかった・悪い人間でない〕とわかった」という内容が書いている。

問5 4 4点

問6 2 4点

問7 3 4点

第二問 30点

問1 X 3 Y 1 各2点×2

問2 I 5 II 4 III 2 各2点×3

問3 例 どの家にも歓迎され、半日の距離に一週間かける人生を許すことができたこと。(38字) 6点

《採点基準》

・「どの家にも歓迎された〔誰もが誘ってくれた〕」  
 ・「半日の距離に一週間かける(人生を許す)ことができた」という内容を書いている。

・「……と(ろ)。「……点。「……こと。」などの文末で書いている。

問4 例 途中でさまざまな風景や人に出会うことの中に、時間の流れを超越したような創造の楽しさがあった(46字) 6点

《採点基準》

・「途中で風景や人に出会う中で(途中で出会う風景や人との間に)」  
 ・「(時計が刻む時間〔管理された時間〕とは違う、創造の〔時間を作り出す・時間を自由に創作する〕)楽しさ〔自由〕があった」という内容を書いている。

・( )に当てはまる形で書いている。

問5 3 4点

問6 3・5 各3点×2

第三問 20点 各2点×10

- 1 握(る) 2 貢献 3 鋭(い) 4 契約 5 幻影
- 6 こうしょう 7 こも(つて) 8 ぜんじ 9 せんさく
- 10 ほころ(び)

第四問 10点 各2点×5

問1 (1) 1 (2) 4

問2 (1) 3 (2) 3

問3 2 3

第五問 10点 問1・問3各2点×2 問2・問4各3点×2

問1 あそびたもう

問2 エ

問3 I 恩 II 蛇 III 珠 IV 禽虫 (完答)

2020年度

尚絅学院高等学校  
入学試験問題

## 数 学

試験時間 (50分)

## 注 意 事 項

1. 「始め」の合図があるまで問題の表紙を開かないでください。
2. 解答用紙には決められた欄に受験番号のみ記入し、氏名は書かないでください。
3. 計算は問題用紙の余白を使用してもかまいません。
4. 解答は必ず解答用紙のそれぞれ決められた欄に記入してください。
5. 無理数は根号のまま、円周率は $\pi$ で答えなさい。
6. 印刷が見えにくい場合は、手をあげて監督者の指示に従ってください。
7. 考査が終わったら、解答用紙と問題用紙を別々にしておいてください。
8. その他すべて、監督者の指示に従ってください。

受験番号

第一問 次の各問に答えなさい。

(1)  $(-2)^2 + \frac{9}{5} \div \left(-\frac{3}{10}\right)$  を計算しなさい。

(2)  $\sqrt{45} - \frac{20}{\sqrt{5}}$  を計算しなさい。

(3) 等式  $2p+7q=r$  を  $p$  について解きなさい。

(4) 次の連立方程式を解きなさい。

$$\begin{cases} 2x-5y=11 \\ -x+3y=-6 \end{cases}$$

(5) 2次方程式  $x^2+3x-6=0$  を解きなさい。

(6)  $a=3.6$ ,  $b=0.2$  のとき,  $a^2-6ab+9b^2$  の値を求めなさい。

(7) 関数  $y=-\frac{1}{2}x^2$  について,  $x$  の値が2から6まで増加するときの変化の割合を求めなさい。



第二問 次の各問に答えなさい。

問1 次のそれぞれ求めなさい。

(1)  $AB=AC$  であるとき、 $\angle x$ 、 $\angle y$  の大きさ

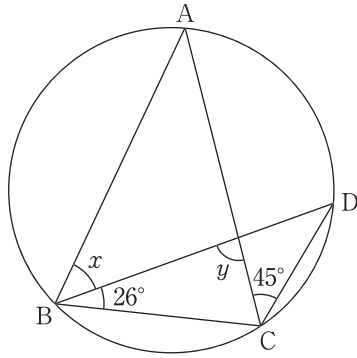

(2) 円錐 P と円錐 Q は相似で、相似比は 3 : 2、円錐 P の体積が 540 であるとき、円錐 Q の底面の半径と体積

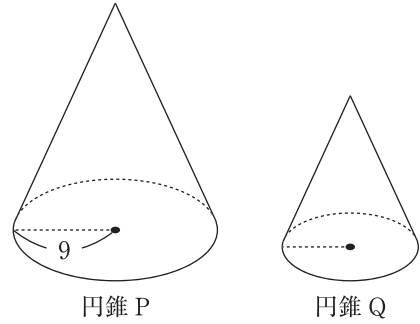

問2 次の問に答えなさい。

(1) 右の図で、平行四辺形 ABCD の面積が 18 のとき、 $a$  の長さを求めなさい。

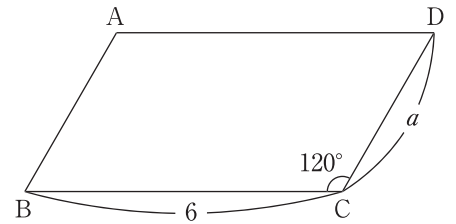

(2) 満水の水そうから、排水管 A, B, C を使って排水します。A だけを使うと、水そうは 30 分<sup>から</sup>で空になります。A からは毎分 4L の割合で排水されます。

① 水そうの容積は何 L か求めなさい。

② A と B を使うと、水そうは 12 分で空になり、A と B と C を使うと、水そうは 8 分で空になります。このとき、A と C を使うと毎分何 L の割合で排水されるか求めなさい。

第三問 次の各問に答えなさい。

問1 表のように、自然数を1から順に並べます。次の問に答えなさい。

(1) 6行目5列目の自然数を求めなさい。

(2)  $n$ 行目1列目の自然数を  $n$  を用いて表しなさい。

(3)  $n$ 行目1列目の自然数と  $n$ 行目4列目の自然数の積が1804 となるときの、 $n$  の値を求めなさい。

	1 列 目	2 列 目	3 列 目	4 列 目	5 列 目
1行目	1	2	3	4	5
2行目	6	7	8	9	10
3行目	11	12	13	14	15
⋮	⋮	⋮	⋮	⋮	⋮
⋮	⋮	⋮	⋮	⋮	⋮
$n$ 行目					

問2 ある1週間について、図書館に行った回数の調査を、1年生25人と2年生40人に行いました。下のグラフは、その結果をまとめたものです。次の問に答えなさい。

(人) 1年生 (25人)

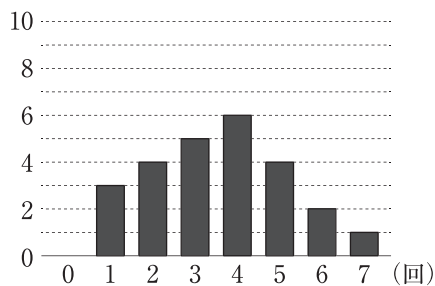

(人) 2年生 (40人)

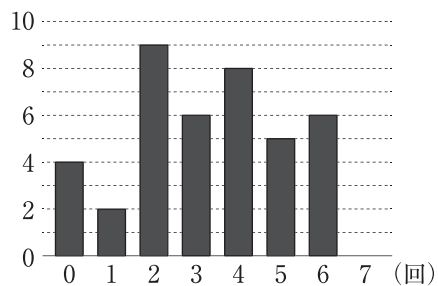

(1) 図書館に行った回数が3回の相対度数をそれぞれ求めなさい。

(2) 図書館に行った回数の最頻値をそれぞれ求めなさい。

(3) 以下の文章が正しいければ○、そうでないものには×をつけなさい。

① 1年生と2年生の範囲は同じである。

② 図書館に行った回数が5回以上の割合は、1年生の方が2年生より大きい。

③ 1年生と2年生を合わせた65人の最頻値は2回である。

第 四 問 図のように、①, ②, ④, ⑤のカードが1枚ずつ入った箱があります。箱からカードを1枚取り出し、取り出したカードをもとに戻さずにもう1枚カードを取り出し、1枚目のカードの数を $a$ 、2枚目のカードの数を $b$ とします。次に、コインを1回投げて、表が出た場合は $a$ と $b$ の積を計算し、裏が出た場合は $a$ から $b$ をひいた差を計算します。次の各問に答えなさい。

問1  $a=1$ ,  $b=4$  で、コインの裏が出た場合の計算結果を求めなさい。

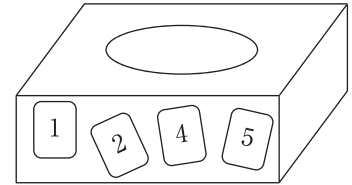

問2 計算結果の最大値を $X$ 、最小値を $Y$ とするとき、 $X+Y$ の値を求めなさい。

問3  $a$ ,  $b$  とコインの表裏の出方の組み合わせは何組あるか求めなさい。

問4 計算結果が負の数となる $a$ ,  $b$  とコインの表裏の出方の組み合わせは何組あるか求めなさい。

問5 計算結果が素数となる確率を求めなさい。

第五問 原点を  $O$  とする座標平面上に、放物線  $C: y = \frac{1}{2}x^2$  と直線  $\ell$  があります。点  $A$  は放物線  $C$  と直線  $\ell$  の交点で、 $x$  座標は  $-4$ 、点  $B$  は  $\ell$  と  $y$  軸との交点で、 $y$  座標は  $10$  です。また、 $\ell$  上に点  $P, S$  を、 $C$  上に点  $Q, R$  をとり、台形  $PQRS$  をつくります。線分  $PQ$ 、線分  $RS$  は  $y$  軸に平行で、線分  $QR$  は  $x$  軸に平行であるとき、次の各問に答えなさい。

問1  $A$  の  $y$  座標を求めなさい。

問2  $\triangle OAB$  の面積を求めなさい。

問3 直線  $\ell$  の式を求めなさい。

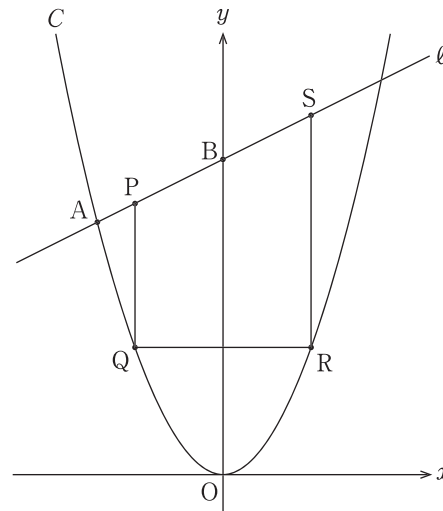

問4  $P$  の  $x$  座標を  $p$  ( $-4 < p < 0$ ) とします。次の問に答えなさい。

(1)  $P, R$  の座標をそれぞれ  $p$  を用いて表しなさい。

(2)  $\triangle PQR : \triangle SPR = 7 : 9$  になるとき、 $p$  の値を求めなさい。

第 六 問 図 I のように、 $\triangle ABC$  の  $\angle ABC$  の二等分線と辺  $AC$  との交点を  $D$  とします。また、直線  $BD$  上に  $BC=CE$  となる点  $E$  をとります。 $AB=8$ ,  $BC=4$ ,  $DE=2$  とするとき、次の各問に答えなさい。

問 1  $\triangle ABD \cong \triangle CED$  を証明しなさい。

問 2  $BD$  の長さを求めなさい。

問 3  $\triangle BCE$  の面積を求めなさい。



図 I

問 4 図 II のように、直線  $BC$  と直線  $AE$  の交点を  $F$  とします。四角形  $DCFE$  の面積を求めなさい。



図 II

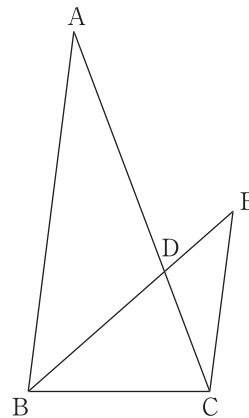

**A日程**

**解答用紙〔数学〕**

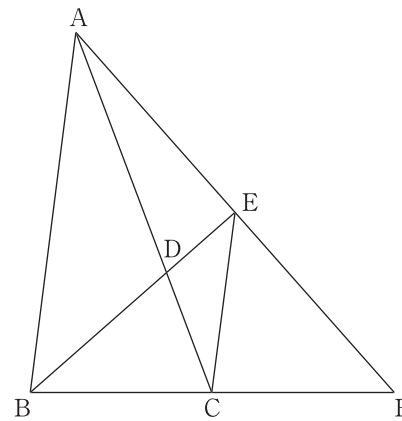
\*印の欄は記入しないこと。

第一問

(1)	
(2)	
(3)	
(4)	$x =$
	$y =$
(5)	
(6)	
(7)	

\*

第二問

問1	(1)	$\angle x =$
		$\angle y =$
(2)	底面の半径	
	体積	
問2	(1)	
	(2)	①
		②

\*

第三問

問1	(1)	
	(2)	
	(3)	
問2	(1)	1年生
		2年生
	(2)	1年生
		2年生
	(3)	①
		②
③		

\*

第四問

問1	
問2	
問3	
問4	
問5	

\*

第五問

問1		
問2		
問3		
問4	(1)	P (           ,            )
		R (           ,            )
(2)		

\*

第六問

問1	
問2	
問3	
問4	

\*

受験番号		得点	*
------	--	----	---

[2020 年度入学試験解答 A 日程/数学]

第 一 問

- (1)  $-2$       (2)  $-\sqrt{5}$       (3)  $p = \frac{-7q+r}{2}$       (4)  $x=3, y=-1$   
 (5)  $x = \frac{-3 \pm \sqrt{33}}{2}$       (6)  $9$       (7)  $-4$

第 二 問

- 問 1(1)  $\angle x = 45^\circ$      $\angle y = 83^\circ$       (2) 底面の半径…6    体積…160  
 (解説)(2) Q の底面の半径を  $r$  とすると,  $9 : r = 3 : 2$      $r = 6$   
 Q の体積を  $V$  とすると,  $540 : V = 3^3 : 2^3 = 27 : 8$      $V = 160$

問 2(1)  $2\sqrt{3}$

- (2)① 120(L)      ② (毎分)9(L)

- (解説)(2)② 排水管 B から毎分  $x$ L, 排水管 C から毎分  $y$ L の割合で排水されるとすると,  
 $12(4+x) = 120 \cdots \text{①}$      $8(4+x+y) = 120 \cdots \text{②}$     ①, ②を連立方程式として解くと,  
 $x = 6, y = 5$     よって,  $4 + 5 = 9$ (L)

第 三 問

問 1(1) 30      (2)  $5n - 4$       (3)  $n = 9$

- (解説)(3)  $(5n - 4)(5n - 1) = 1804$  を解くと,  $25n^2 - 25n - 1800 = 0$      $n^2 - n - 72 = 0$   
 $(n - 9)(n + 8) = 0$      $n > 0$  より,  $n = 9$

問 2(1) 1 年生…0.2    2 年生…0.15

- (2) 1 年生…4 回    2 年生…2 回  
 (3) ①○ ②○ ③×

- (解説)(3) ①1 年生… $7 - 1 = 6$ (回)    2 年生… $6 - 0 = 6$ (回)  
 ②1 年生… $7 \div 25 \times 100 = 28$ (%)    2 年生… $11 \div 40 \times 100 = 27.5$ (%)  
 ③1 年生と 2 年生を合わせた結果は下のようになり, 最頻値は 4 回。

回数(回)	0	1	2	3	4	5	6	7	計
度数(人)	4	5	13	11	14	9	8	1	65

#### 第四問

問1 -3      問2 16      問3 24(組)      問4 6(組)      問5  $\frac{7}{24}$

(解説)問2  $X=20, Y=-4$  より,  $X+Y=20-4=16$

問3 (a, b)の組み合わせは,  $4 \times 3=12$ 組 それぞれに対してコインの表裏の2通りがあるから,  $12 \times 2=24$ 組。

問4 計算結果が負の数となるのは, コインが裏で, a, bの組(a, b)が(1, 2), (1, 4), (1, 5), (2, 4), (2, 5), (4, 5)となる6組ある。

問5 計算結果が素数2, 3, 5となる場合をそれぞれ求める。

2…コインが表で, (a, b)が(1, 2), (2, 1), コインが裏で, (a, b)が(4, 2)の3組

3…コインが裏で, (a, b)が(4, 1), (5, 2)の2組

5…コインが表で, (a, b)が(1, 5), (5, 1)となる2組

合わせて7組ある。

#### 第五問

問1 8      問2 20      問3  $y=\frac{1}{2}x+10$

問4(1)  $P(p, \frac{1}{2}p+10), R(-p, \frac{1}{2}p^2)$       (2)  $p=-2$

(解説)問4(2)  $P(p, \frac{1}{2}p+10), Q(p, \frac{1}{2}p^2), R(-p, \frac{1}{2}p^2), S(-p, -\frac{1}{2}p+10),$

$$PQ=\frac{1}{2}p+10-\frac{1}{2}p^2=-\frac{1}{2}p^2+\frac{1}{2}p+10 \quad RS=-\frac{1}{2}p+10-\frac{1}{2}p^2=-\frac{1}{2}p^2-\frac{1}{2}p+10$$

$$9PQ=7RS \text{ より, } -\frac{9}{2}p^2+\frac{9}{2}p+90=-\frac{7}{2}p^2-\frac{7}{2}p+70,$$

$$-9p^2+9p+180=-7p^2-7p+140, \quad p^2-8p-20=0 \quad (p+2)(p-10)=0$$

$$-4 < p < 0 \text{ より, } p=-2$$

#### 第六問

問1 (証明)

$\triangle ABD$  と  $\triangle CED$  において,

対頂角は等しいから,  $\angle ADB=\angle CDE$ …①

BD は  $\angle ABC$  の二等分線だから,  $\angle ABD=\angle CBD$ …②

BC=CE より,  $\angle CED=\angle CBD$ …③

②, ③より,  $\angle ABD=\angle CED$ …④

①, ④より, 2組の角がそれぞれ等しいから,  $\triangle ABD \sim \triangle CED$

問2 4      問3  $3\sqrt{7}$       問4  $4\sqrt{7}$

(解説)問2  $BD:ED=8:4 \quad BD:2=2:1 \quad BD=4$

問3  $BE=4+2=6$  点Cから辺BEにひいた垂線をCHとすると,  $BH=6 \div 2=3$

$$CH=\sqrt{4^2-3^2}=\sqrt{7} \text{ よって, } \triangle BCE=\frac{1}{2} \times 6 \times \sqrt{7}=3\sqrt{7}$$

問4  $\triangle ECF=\triangle BCE=3\sqrt{7} \quad \triangle EDC=\frac{1}{3}\triangle BCE=\sqrt{7}$

よって,  $4\sqrt{7}$

# 2020年度

## 尚絅学院高等学校 入学試験問題

# 社 会

試験時間 (50分)

### 注 意 事 項

1. 「始め」の合図があるまで問題の表紙を開かないでください。
2. 解答用紙には決められた欄に受験番号のみ記入し、氏名は書かないでください。
3. 解答は必ず解答用紙のそれぞれ決められた欄に記入してください。
4. 印刷が見えにくい場合は、手をあげて監督者の指示に従ってください。
5. 考査が終わったら、解答用紙と問題用紙を別々にしておいてください。
6. その他すべて、監督者の指示に従ってください。

受験番号

--

## 第一問

[1] 次の文章は、「我が国と世界の結びつき」をテーマに班で調べ学習をした中学生の太郎さんと花子さんの会話である。それらに関する、あとの各問いに答えなさい。

太郎さん 日本から世界各地への航空路線や便数が増え、1 航空機で日本を訪れる人が増えているね。

花子さん そうですね。現在東京国際空港（羽田空港）はホンコンやソウルなどのように、放射状にのびる航空路の2 拠点の空港としての役割を果たせることをさらに目指しています。

太郎さん 2013年に日本を訪れる外国人の数が1,000万人を突破して以降、毎年訪日外国人数が増え続け、2018年には3,000万人を突破しました。そして、3 京都市を訪れる外国人宿泊客数も近年大きく増えています。

花子さん そんなに増えているのですね。そういえば、2016年には当時のオバマ大統領が現職のアメリカ大統領として初めて4 広島市を訪問したので、この都市への訪問者が増えると嬉しいです。

太郎さん 国際会議もたくさん日本で開かれ、2016年には世界の主要7か国が参加した5 伊勢志摩サミットが開催され、2019年には大阪市で20か国・地域が集まるG 20大阪サミットが開催されました。

花子さん 今後は、2020年に6 東京オリンピック・パラリンピックが開催され、2025年には7 大阪で万国博覧会も開催される予定です。

太郎さん 大阪では万国博覧会が8 1970年に開催されました。また、2005年には愛・地球博が9 愛知県で開催されています。

問1 下線部1に関して、航空機などの輸送手段や通信手段の発達により人、物、お金、情報が国境を越えて自由に行きかう傾向が強くなっている。このような世界の一体化の傾向を何というか、カタカナで答えなさい。

問2 下線部2に関して、このような国際線の乗り換え拠点としての役割を果たす空港を何というか、カタカナで答えなさい。



問3 下線部3に関して、次の表は京都に多くある国宝・重要文化財の都道府県別指定件数（建造物）をまとめたものである。表から読み取れる各文の正誤の組み合わせとして正しいものを、あとのア～エから一つ選び、記号で答えなさい。

順位	都道府県名	件数
1	京都	351
2	奈良	328
3	滋賀	208
4	兵庫	120
5	大阪	105
6	長野	93
7	和歌山	91
8	東京	85
9	愛知	84
10	広島	69

(文化庁ホームページより作成)

- X 表中には中部地方の県が3県含まれている。  
 Y 上位3府県のうち、2府県が海に面している。

- ア X-正 Y-正    イ X-正    Y-誤  
 ウ X-誤 Y-正    エ X-誤    Y-誤

問4 下線部4が含まれる瀬戸内工業地域に関して、次のグラフは瀬戸内工業地域の製造品出荷額に占める金属、機械、化学、食料品の出荷額の割合を示したものである。グラフ中のBにあてはまる工業で生産される製品を、あとのア～エから一つ選び、答えなさい。

2016年



(「日本国勢図会2019/20」より作成)

- ア 缶づめ    イ 洋食器    ウ テレビ    エ せっけん

問5 下線部5に関して、志摩半島には多くの湾や岬をもつ複雑に入り組んだ地形の海岸がみられる。このような海岸を何というか、答えなさい。

問6 下線部6に関して、次のグラフは東京、高知市、秋田市、岡山市のいずれかの都市の月別平均降水量の変化を示したものである。東京にあてはまるものを、グラフ中のア～エから一つ選び、記号で答えなさい。

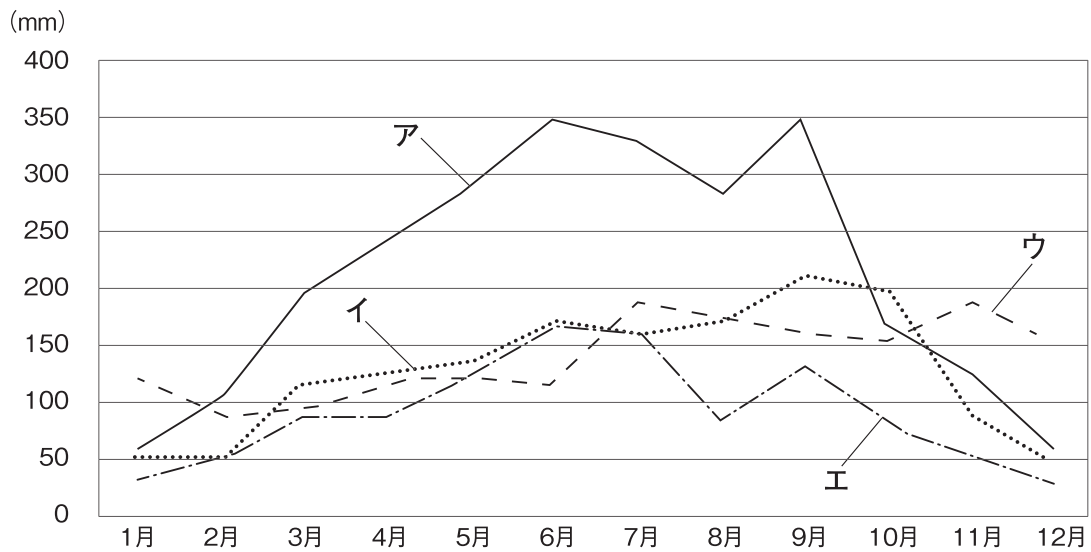

(「理科年表2019」より作成)

問7 下線部7に関して、次の文は大阪にかかわる歴史上の出来事を述べたものである。年代の古い順に並べたとき、3番目になるものを、ア～エから一つ選び、記号で答えなさい。

- ア 大阪町奉行所の元役人であった大塩平八郎が大阪で反乱を起こした。
- イ 堺の豪商である千利休が質素さと静かさを重んじるわび茶を完成させた。
- ウ 大阪夏の陣で、徳川家康が豊臣氏をほろぼした。
- エ 現在の大阪府内に日本で最大の前方後円墳がつくられた。

問8 下線部8に関して、次の文は日本の第二次世界大戦後のおもな出来事について述べたものである。そのうち、1970年代の出来事にあてはまるものを、次のア～エから一つ選び、記号で答えなさい。

- ア 日中共同声明を発表し、中国との国交を正常化した。
- イ 20年近く続くことになる高度経済成長がはじまった。
- ウ バブル経済といわれる好景気が終わった。
- エ 日韓基本条約を結び、韓国政府を朝鮮唯一の政府として承認した。



問9 下線部9に関して、次の地形図は愛知県名古屋市（国土地理院発行の2万5千分の1地形図『名古屋南部』を一部改変）のものである。この地形図の説明として誤っているものを、あとのア～エから一つ選び、記号で答えなさい。



- ア 南山大学からみて椋山女学園大学は北東の方角にある。
- イ 東山動植物園の西側には警察署がある。
- ウ 天白町の裏山には、針葉樹林や広葉樹林がみられる。
- エ この地図の西側の福原町には、老人ホームがある。

[2] 次の略地図を見て、あとの各問いに答えなさい。

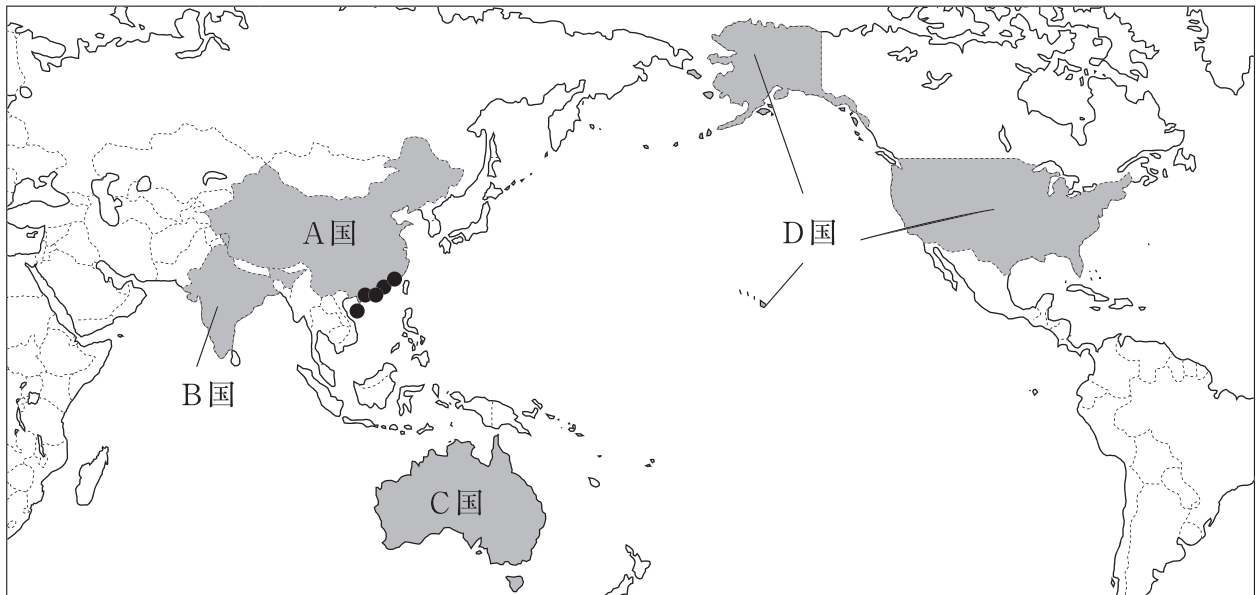

問10 略地図中のA国～D国の首都のうち、2020年1月1日を一番遅く迎えたのはどの国の首都か、記号で答えなさい。

問11 略地図中の●は、A国が外国企業を受け入れるためにより条件で開放した地域の一つである。この対外開放政策の一つとしてA国が開放した行政地域を何というか、漢字4字で答えなさい。

問12 略地図中のB国について、次の各問いに答えなさい。

(1) B国の北東部は、熱帯気候に含まれ、その気候にある特徴がみられる。その気候の特徴について述べた次の文中の  に入る語を答えなさい。

熱帯にはうっそうとした森林が広がる熱帯雨林気候と、まばらの樹木とたけの長い草原が広がる  気候がある。

(2) B国のおよそ8割の国民が信じる宗教の特徴について述べた文を、次のア～エから一つ選び、記号で答えなさい。

ア 1日に5回、聖地の方向を向いてお祈りをする。

イ 男性は一生に一度は僧侶となって修行する。

ウ 牛は神の使いと考え、その肉は食べない。

エ 日曜日は仕事を休む日で、教会へ行く人が多い。



問13 略地図中のC国について、次の各問いに答えなさい。

- (1) 次のグラフはC国の貿易相手国の変化を示したものである。C国をかつて植民地としていた国にあてはまるものを、グラフ中のア～エから一つ選び、その国名とともに記号で答えなさい。

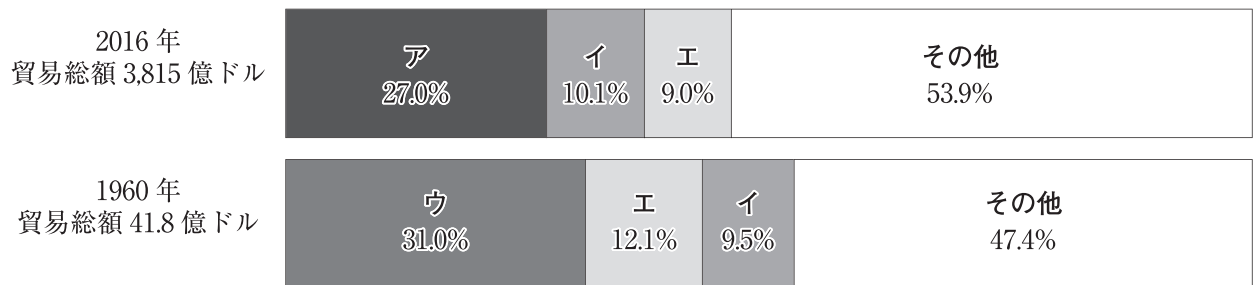

(「世界国勢図会2018/19」ほかより作成)

- (2) C国の社会にはある特徴がみられる。その特徴について述べた次の文中の  に入る語を漢字3字で答えなさい。

C国には多様な民族と共存し、それぞれの文化を尊重する  社会を築こうとしています。

問14 略地図中のD国について、次の各問いに答えなさい。

- (1) D国は世界有数の農産物輸出国であり、次の表はD国の農業地域を示している。地図中のIで示した地域でさかんな農業は何か、答えなさい。

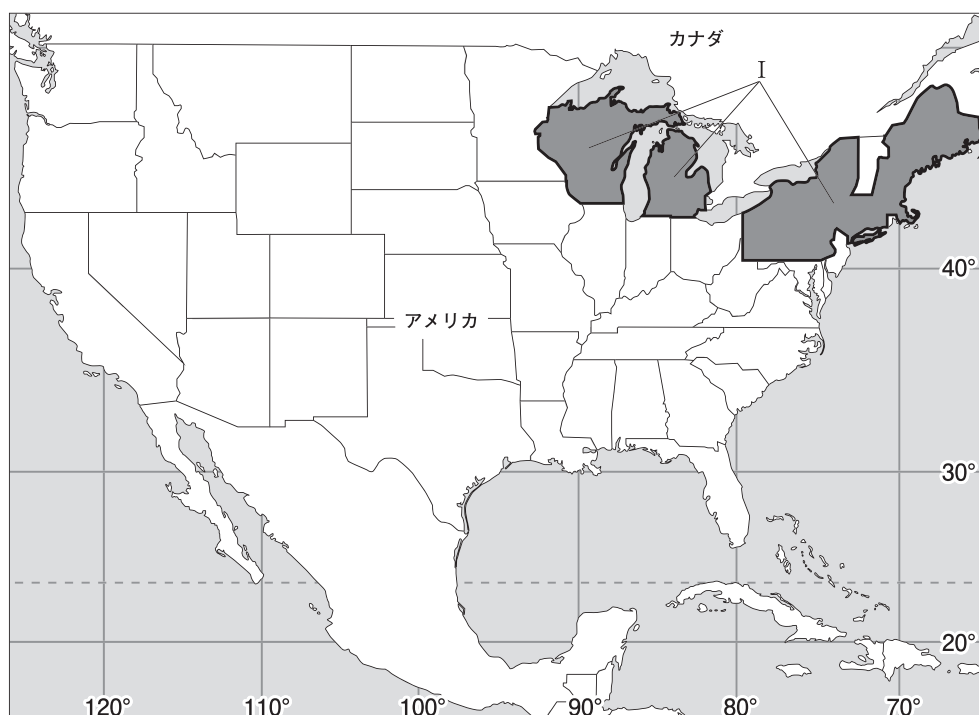

(「グーズ世界地図2010年版」ほかより作成)

- (2) D国の企業について述べた次の文中の  に入る語を、漢字5字で答えなさい。

D国の企業の中には  として、世界各地に支社や子会社、販売や生産の拠点をづくり、進出した地域の社会や経済に大きな影響をあたえるものがあります。

## 第二問

桜さんは、仙台に遊びに来る関西在住の親戚のために、県内や市内の遺跡や史跡、名勝の内容を次のA～Fのカードにまとめました。あとの各問いに答えなさい。

### A 【縄文の森広場】

仙台市太白区山田にある縄文時代の集落跡を保存・活用するために作られた施設。土屋根の

① を復元し、当時の様子を再現している。

### B 【定義如来西方寺】

平家の一族である平貞能<sup>たいらのさだよし</sup>は、源氏の追討を逃れるべく現在の仙台の地に隠れた。その際に名を「定義」と改めたことが、西方寺本尊の名の由来とされている。

### C 【岩切城跡】

国指定の史跡となっている岩切城は、南北朝時代から戦国時代にかけての山城である。現在は県民の森として憩いの場となっている。

### D 【東照宮】

徳川家康を祀り、鬱蒼<sup>うっそう</sup>たる木立の中に鎮める伊達文化の粋・最高の技を結集した古社。仙台藩の2代藩主伊達忠宗によって創建された。

### E 【おくのほそ道の風景地】

俳諧<sup>はいかい</sup>を芸術にまで高めた松尾芭蕉が記した『おくのほそ道』に登場する名勝として「壺碑」<sup>つぼのいしぶみ</sup>「興井」<sup>まがき</sup>「末の松山」「籬が島」が文化財指定されている。

### F 【仙台城址】

伊達政宗が築城。天守閣がなく、天然の要害を利用。1明治維新以後の戦死・戦没者を祀っている護国神社は2仙台城跡にあり、初詣や3七五三等で賑わいを見せている。

問1 カードAについて、次の各問いに答えなさい。

- カード中の①に入る住居の名称を答えなさい。
- 下線部の時代の代表的な遺跡で、5500年ほど前から1500年以上続き、最大で500人が住んでいたといわれる、青森市にある遺跡の名称を答えなさい。

問2 カードBについて、次の各問いに答えなさい。

- 下線部に関連して、平清盛は中国との貿易を進めた。その時の中国の王朝名を答えなさい。
- 次の文章は、平清盛の政治について桜さんがまとめたものである。文中の□に入る語を答えなさい。

平清盛は武士として初めて政治の実権を握り、□となって一族を朝廷の高い官職などにつけた。

問3 カードCについて、次の各問いに答えなさい。

(1) 下線部の時代の東アジア世界の様子について説明した次の各文について、その正誤の組合せとして正しいものを、次のア～エから選びなさい。

X 朝鮮半島では、李舜臣が高麗を倒し、朝鮮という国を建てた。

Y 琉球王国が、東アジアと東南アジアの国々とを結ぶ中継貿易で栄えた。

Z 和人の蝦夷地進出に対して、アイヌの人たちはシャクシャインを中心に立ち上がった。

ア X－誤 Y－正 Z－正      イ X－正 Y－誤 Z－誤

ウ X－誤 Y－正 Z－誤      エ X－正 Y－誤 Z－正

(2) 下線部の時代、京都や奈良などで高利貸しを営んだものとしては、酒屋の他に何があるか、答えなさい。

(3) 下線部の時代の文化を代表するものとして正しいものを、次のア～エから一つ選び、記号で答えなさい。

ア 東大寺南大門

イ 東求堂同仁齋

ウ 平等院鳳凰堂

エ 唐獅子図屏風

(4) 次の資料は、この時代に領国支配のために戦国大名が決まりとして制定したものの一部である。この資料の決まりを定めた大名として正しいものを、あとのア～エから選びなさい。

資料

一 けんかをした者は、いかなる理由による者でも処罰する。

一 許可を得ないで他国へおくり物や手紙を送ることは一切禁止する。 (甲州法度之次第)

ア 朝倉氏      イ 今川氏      ウ 上杉氏      エ 武田氏

(5) 次のa～cは下線部の時代の出来事である。年代の古い順に正しく並べているものを、あとのア～カから一つ選び、記号で答えなさい。

a 足利義昭が追放され、室町幕府が減じる。

b 安土城下で楽市・楽座を行う。

c 長篠の戦いで織田信長が勝利する。

ア a→b→c      イ a→c→b      ウ b→a→c

エ b→c→a      オ c→a→b      カ c→b→a

問4 カードDについて、次の各問いに答えなさい。

- (1) 下線部の人物は近隣の国々との友好的な外交に取り組み、海外への渡航許可証を大商人や大名に与え、収入の一部を幕府へ納めさせる形で、貿易を幕府の統制下においた。この渡航許可証を何というか、答えなさい。
- (2) 下線部の人物は17世紀のはじめに江戸幕府を開いた。17世紀の世界の出来事について述べた文として正しいものを、次のア～エから一つ選び、記号で答えなさい。
- ア 東ローマ帝国が滅んだ。
  - イ イギリスでピューリタン革命がおこった。
  - ウ スペインがインカ帝国を滅ぼした。
  - エ インド大反乱がおこった。
- (3) 次の文章は下線部の人物が開いた江戸幕府における体制についてについて桜さんがまとめたものである。文中の  に入る語を答えなさい。

大名には、将軍家の一族である親藩などの大名がいました。伊達政宗は、関ヶ原の戦いの前後に徳川家の家臣となった  大名です。

問5 カードEについて、次の各問いに答えなさい。

- (1) 下線部の人物は江戸時代の前半に活躍し、俳諧を芸術にまで高めた。この時代の文化の特徴について述べた文として正しいものを、次のア～エから一つ選び、記号で答えなさい。
- ア 豪華で壮大な、活気あふれる文化。
  - イ 上方中心の、町人をにない手とする文化。
  - ウ 公家文化と武家文化が交じり合った文化。
  - エ 武士や民衆にもわかりやすい文化。
- (2) 次の文章は下線部の人物が活躍したころの文化について桜さんがまとめたものである。文中の  に入る語を答えなさい。

菱川師宣は、町人の風俗をえがき、  の祖となった。



問6 カードFについて、次の各問いに答えなさい。

(1) 下線部1に関わる下記の一連の改革について、年代の古い順に並べたとき、3番目になるものを、次のア～エから一つ選び、記号で答えなさい。

ア 地租改正    イ 五箇条の御誓文    ウ 版籍奉還    エ 廃藩置県

(2) 下線部2に関して、仙台市のほか、札幌市や広島市、福岡市などのその地方の政治・経済・文化の中心となっている都市を何というか、答えなさい。

(3) 下線部3に関して、次の文章は桜さんがまとめたものである。文中の（ A ）、（ B ）に入る語の組み合わせとして正しいものを、あとのア～エから一つ選び、記号で答えなさい。

七五三は（ A ）月に子どもの成長を祝うために行われる日本の年中行事の一つです。そのほかの年中行事として、4月に行われるシャカの生誕を祝福する（ B ）があります。

ア A - 11    B - 花祭り    イ A - 11    B - お盆  
ウ A - 3    B - お盆    エ A - 3    B - 花祭り

### 第三問

清さんは、地方自治制度について調べるため、宮城県や県内の市町の資料を集め、その内容を次のA～Eのカードにまとめました。あとの各問いに答えなさい。

#### A 【仙台市男女共同参画条例前文（一部）】

我が国においては、1日本国憲法に個人の尊重と法の下での平等がうたわれており、男女2平等をめざす取組は、女子に対するあらゆる形態の差別の撤廃に関する条約の批准など3国際社会における取組とも連動しつつ進められ、本市においても、市民活動との連携を図りながら着実に展開されてきた。

#### B 【宮城県将来ビジョン（一部）】

取組28 廃棄物等の43Rと適正処理の推進  
取組30 5住民参画型の社会資本整備や良好な景観の形成

#### C 【犯罪のない安心なまちづくり・みやぎ6安全各種防犯指針（一部）】

○基本的な考え方

7犯罪被害対象への犯罪企図者の接近の禁止

#### D 【みやぎ国際戦略プラン（一部）】

○現課題

中国・吉林省、8米国（アメリカ）・デラウェア州、ロシア・ニジェゴロド州など、海外の省州と友好関係等を締結し、良好な関係を継続してきました。また、JICA事業を活用して9発展（開発）途上国に対して技術の定着等に10貢献するなど、協力活動を行ってきました。

#### E 【新・みやぎ財政運営戦略（一部）】

(1) 目標

目標1：11財政の健全化と12持続可能な13財政運営の実現

問1 カードAについて、次の各問いに答えなさい。

(1) 下線部1に関連して、次の各文は大日本帝国憲法（明治憲法）についての記述である。誤っているものを、次のア～エから一つ選び、記号で答えなさい。

- ア この憲法はドイツ（プロイセン）の憲法を手本にして作成された。
- イ この憲法草案は枢密院において審議・修正された。
- ウ この憲法の発布後、伊藤博文が初代内閣総理大臣に就任した。
- エ この憲法は天皇が国民に与えるという形式で発布された。

(2) 下線部2に関して、憲法第14条において法の下での平等が定められている。次のア～エの法律で定められていることがらのうち、法の下での平等にあたるものを一つ選び、記号で答えなさい。

- ア あらかじめ法律によって定めなければ、刑罰を与えることはできない。
- イ 一定割合以上の障害者を雇用することが企業に義務付けられている。
- ウ 苦情や法律を制定する希望を述べる権利が認められている。
- エ 国民は自分たちの意思で、契約を結んだり解除したりできる。

- (3) 下線部3に関して、人権の確立は国際社会においても取組が進められている。次の資料は1989年に国連で採択され、日本は1994年に批准したある条約の一部である。この条約の名称を答えなさい。

資料

第1条

この条約の適用上、児童とは、18歳未満のすべての者をいう。ただし、当該児童で、その者に適用される法律により早く青年に達したものを除く。

第12条

締約国は、自己の意見を形成する能力のある児童がその児童に影響を及ぼすすべての事項について自由に自己の意見を表明する権利を確保する。

問2 カードBについて、次の各問いに答えなさい。

- (1) 下線部4に関して、次の文中の  にあてはまる語を答えなさい。

ペットボトルやごみの分別回収、携帯電話やパソコンなどのリサイクル、ごみ収集の有料化に協力するなど、身近なことが生活環境の改善や資源の保全に役立ち、 型社会を築くことにつながります。

- (2) 下線部5に関して、住民の暮らしに密着した政治を行う地方自治制度には、直接請求制度など住民参画を保障するしくみがある。直接請求制度について述べた次の文中の ( A )、( B ) に入る語の組み合わせとして正しいものを、あとのア～エから一つ選び、記号で答えなさい。

条例制定の請求の場合は、必要な署名は有権者の ( A ) 以上であり、請求先は ( B ) である。

- ア A - 3分の1    B - 首長    イ A - 50分の1    B - 首長  
ウ A - 50分の1    B - 議長    エ A - 3分の1    B - 議長

問3 カードCについて、次の各問いに答えなさい。

- (1) 下線部6に関して、地震や洪水のほか、場所に応じて津波、火災の噴火などの被害の予測とともに、避難場所や防災施設の情報などが盛り込まれた地図を何というか、カタカナで答えなさい。
- (2) 下線部7に関して、清さんはさらに調べ、次のメモを作成した。メモ中の  に入る語を答えなさい。

日本国憲法は法律に定められた手続きによらなければ刑罰を科せられず、また令状がなければ原則として逮捕されません。このことは基本的人権のうちの  権を保障したものです。

問4 カードDの下線部8について、次の各問いに答えなさい。

- (1) 次の資料はアメリカで18世紀に出された、世界の人権確立に関わる歴史的な文書の一部である。この名称を答えなさい。

資料

我々は以下のことを自明の真理であると信じる。人間はみな平等に創られ、ゆずりわたすことのできない権利を創造主によってあたえられていること、その中には、生命、自由、幸福の追求がふくまれていること、である。

- (2) 次の表は、アメリカをはじめとする国際連合の常任理事国5か国の統計である。そのうちE国にあてはまる国名を答えなさい。

	A国	B国	C国	D国	E国
面積 (千km <sup>2</sup> )	9,834	17,098	9,600	242	552
人口密度 (1km <sup>2</sup> あたり人)	33	8	147	275	118
おもな輸出相手国 (輸出額上位3国)	カナダ メキシコ 中国	オランダ 中国 ドイツ	アメリカ 日本 韓国	アメリカ ドイツ フランス	ドイツ スペイン アメリカ

(「世界国勢図会2018/19」から作成)

問5 カードDの下線部9について、次の各問いに答えなさい。

- (1) 発展途上国と先進国との間の格差に関わる様々な問題を何とというか、漢字4字で答えなさい。
- (2) (1)の問題を解決するために1964年に創設された国際機関を、次のア～エから一つ選び、記号で答えなさい。

ア UNCTAD    イ UNICEF    ウ UNHCR    エ UNESCO

問6 カードDの下線部10について、次の各問いに答えなさい。

- (1) 次のグラフは、日本の国際貢献の一つである政府開発援助（ODA）の地域別の割合を示したものである。グラフ中のA，B，Cが示す地域の組み合わせとして正しいものを、あとのア～エから一つ選び、記号で答えなさい。



(2015年) (OECD資料より作成)

- |                |              |              |
|----------------|--------------|--------------|
| ア A－中東         | B－アジア（中東を除く） | C－アフリカ       |
| イ A－アジア（中東を除く） | B－中東         | C－アフリカ       |
| ウ A－アジア（中東を除く） | B－アフリカ       | C－中東         |
| エ A－アフリカ       | B－中東         | C－アジア（中東を除く） |

注) 「中東」…西アジアのこと。

- (2) 日本は国際貢献の一つとして国際連合の下で平和維持活動に参加している。日本の平和維持活動についての記述として誤っているものを、次のア～エから一つ選び、記号で答えなさい。

- ア 日本が平和維持活動に参加するきっかけとなったのはイラク戦争である。  
 イ カンボジアに自衛隊員と文民警察官を派遣したのが最初である。  
 ウ この活動は国連の総会または安全保障理事会の決議によって行われる。  
 エ この活動について、国際連合憲章では規定されていない。

問7 カードEについて、次の各問いに答えなさい。

- (1) 下線部11に関して、次の表は宮城県の財政収入の内訳である。表中のXに入る語を答えなさい。

総額：1兆4,855億円

地方税 19.6%	その他 32.0%	国庫支出金 18.6%	X 13.6%	県債 13.7%	その他 2.5%
自主財源			依存財源		

(2018年度予算) (宮城県ホームページより作成)

(2) 下線部12に関して、1992年にブラジルのリオデジャネイロで開催された国際会議で「持続可能な社会」についてが討議された。この国際会議の名称を答えなさい。

(3) 下線部13に関して、次の資料1はおもな国々の人口と財政に占める教育費、社会保障費の割合、資料2は年齢別人口割合を示したものである。資料1、資料2から読み取れる内容として正しいものを、あとのア～エから一つ選び、記号で答えなさい。

資料1

	人口 (万人)	財源支出割合	
		教育費 (%)	社会保障・ 福祉(%)
日本	12,719	6.3	31.6
中国	141,505	12.8	27.1
アメリカ	32,677	16.2	20.8
フランス	6,523	9.6	43.1

(「世界国勢図会2018/19」から作成)

資料2

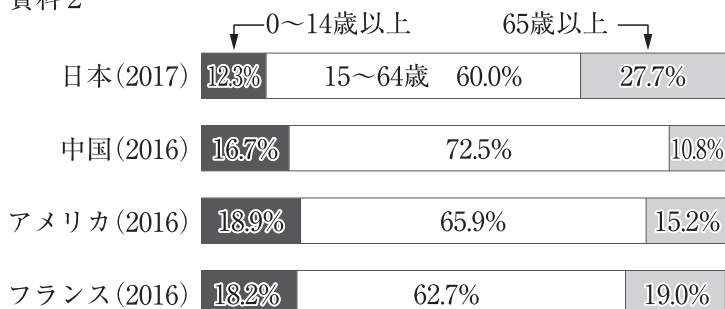

(「世界国勢図会2018/19」から作成)

ア 日本より社会保障への財政支出割合の高い国は、日本より0～14歳の人口が多い。

イ 高齢者の人口が一番多い国は、高齢化率が4か国中一番高い。

ウ 教育費への財政支出割合が一番高い国は、高齢者人口が3番目に多い。

エ 教育費と社会保障費を合計した財政支出割合が50%を超える国は、1か国である。

**A日程**

**解答用紙〔社会〕**

\*印の欄は記入しないこと。

第一問

問1	化		問2	空港		問3	
問4	問5	海岸		問6			
問7	問8	問9	問10				
問11			問12 (1)			(2)	
問13 (1)	国名：		記号：	(2)			
問14 (1)			(2)				

小計 \* \_\_\_\_\_

第三問

問1 (1)	(2)	(3)					
問2 (1)			(2)				
問3 (1)			(2)				
問4 (1)			(2)				
問5 (1)			(2)	問6 (1)	(2)		
問7 (1)			(2)				(3)

小計 \* \_\_\_\_\_

第二問

問1 (1)	住居		(2)	遺跡		
問2 (1)			(2)			
問3 (1)	(2)			(3)	(4)	(5)
問4 (1)			(2)	(3)		
問5 (1)	(2)					
問6 (1)	(2)	都市		(3)		

小計 \* \_\_\_\_\_

受験番号		得点	*
------	--	----	---

【2020 年度入学試験解答例 A 日程/社会】

A 日程

第一問 (各 2 点 計 34 点)

問 1 グローバル (化)

問 2 ハブ (空港)

問 3 エ

問 4 ウ

問 5 リアス (海岸)

問 6 イ

問 7 ウ

問 8 ア

問 9 イ

問 10 D (国)

問 11 経済特区〔漢字 4 字指定〕

問 12(1) サバナ

(2) ウ

問 13(1) 国名：イギリス 記号：ウ〔完答〕

(2) 多文化〔漢字 3 字指定〕

問 14(1) 酪農

(2) 多国籍企業〔漢字 5 字指定〕

第二問 (各 2 点 計 34 点)

問 1(1) 竪穴 (住居)

(2) 三内丸山 (遺跡)

問 2(1) 宋

(2) 太政大臣

問 3(1) ウ

(2) 土倉

(3) イ

(4) エ

(5) イ

問 4(1) 朱印状

(2) イ

(3) 外様



- 問5(1) イ  
(2) 浮世絵

- 問6(1) エ  
(2) 地方中枢（都市）  
(3) ア

第三問（各2点 計32点）

- 問1(1) ウ  
(2) イ  
(3) 児童（子ども）の権利（に関する）条約

- 問2(1) 循環  
(2) イ

- 問3(1) ハザードマップ  
(2) 自由

- 問4(1) （アメリカ）独立宣言  
(2) フランス

- 問5(1) 南北問題〔漢字4字指定〕  
(2) ア

- 問6(1) ウ  
(2) ア

- 問7(1) 地方交付税（地方交付税交付金）  
(2) 国連環境開発会議（地球サミット）／環境と開発に関する国連会議  
(3) エ

2020年度

尚絅学院高等学校  
入学試験問題

英 語

試験時間 (50分)

## 注 意 事 項

1. 「始め」の合図があるまで問題の表紙を開かないでください。
2. 開始3分後に「放送によるリスニングテスト」があります。
3. 解答用紙には決められた欄に受験番号のみ記入し、氏名は書かないでください。
4. 声に出して読まないようにしてください。
5. 解答は必ず解答用紙のそれぞれ決められた欄に記入してください。
6. 印刷が見えにくい場合は、手をあげて監督者の指示に従ってください。
7. 考査が終わったら、解答用紙と問題用紙を別々にしておいてください。
8. その他すべて、監督者の指示に従ってください。

受験番号

第一問 (放送によるテスト) 次の問題1から問題3に答えなさい。

問題1 二人の会話を聞いて、そのあとの質問に対する答えとして最も適切な絵を、それぞれア～エの中から1つ選び、記号で答えなさい。

1

ア



イ



ウ



エ



2

ア



イ



ウ

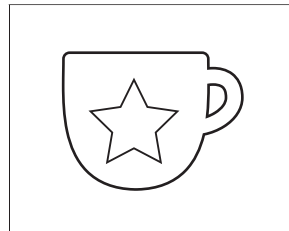

エ



問題2 二人の会話を聞いて、最後の英文のあとに続く応答として最も適切なものを、それぞれア～エの中から1つ選び、記号で答えなさい。

- 1 ア Please take me there.  
イ I'm going to take a train.  
ウ I don't know where to take a bus.  
エ It takes about twenty minutes.
- 2 ア He will be able to speak it well soon.  
イ He taught me English last year.  
ウ He will be glad to hear that.  
エ He told me to speak English.

**問題3** 二人の会話を聞いて、その内容についての質問に対する答えとして最も適切なものを、それぞれア～エの中から1つ選び、記号で答えなさい。

- 1 ア Kenji did.  
イ John did.  
ウ Mr. White did.  
エ Listeners did.
  
- 2 ア He wants them to practice a lot.  
イ He wants them to speak carefully.  
ウ He wants them to enjoy talking in English.  
エ He wants them to look at the listeners.
  
- 3 ア How to listen to an English speech.  
イ How to make a better English speech.  
ウ How to understand an English speech.  
エ How to try an English speech contest.

これでリスニングテストは終わりです。

第 二 問 次の 1～5 の二人の会話が成立するように、( ) に入る最も適切なものを、それぞれア～エの中から 1 つ選び、記号で答えなさい。

1 *Mother:* It's time to leave home for school. Don't be ( ) !

*Son:* All right. I'll run!

- |           |          |
|-----------|----------|
| ア careful | イ late   |
| ウ worried | エ afraid |

2 *Jane:* Can you help me ( ) my Japanese homework?

*Mami:* Sure. Let's do it after school.

- |          |         |
|----------|---------|
| ア with   | イ for   |
| ウ across | エ along |

3 *John:* You like books. How ( ) times do you go to the library a week?

*Rika:* A few times.

- |         |        |
|---------|--------|
| ア about | イ much |
| ウ long  | エ many |

4 *Saki:* How was your studying at the library?

*Mike:* Everyone around me was studying ( ) quietly that I couldn't speak.

- |        |        |
|--------|--------|
| ア very | イ much |
| ウ so   | エ more |

5 *Mako:* Which game ( ) the children in your country more excited, this one or that one?

*Bob:* I think this one does.

- |           |         |
|-----------|---------|
| ア becomes | イ gives |
| ウ feels   | エ makes |

第三問 次の英文はクラスの班長会が文化祭の取り組みについて話し合っている場面の一コマです。この英文を読んで、あとの問いに答えなさい。

*Mr. Sato:* Today, let's talk about the activity which our class wants to do at the school festival in ( ①9月 ). First, tell the other members about your idea for the activity, and then decide your best idea. After that, I want you to talk about it to everyone in our class. Finally, let's discuss it with everyone. OK? Now, please start.

*Aki:* I like singing very much. How about singing a Japanese popular song?

*Satoru:* You mean chorus? Chorus is nice, but some of the first-grade classes do that every year. Last year my class did, too.

*Takashi:* There are some foreign students in our class, and ② I ( sing / them / in / for / it's / to / think / difficult ) Japanese.

*Runa:* Then, let's make a drama! I was very impressed with the ③ one made by a third-grade class last year.

*Takashi:* If we make one, everyone in our class can do some work.

*Satoru:* I think it's a nice idea, but it costs too much to make a drama. We second-grade classes cannot use much money. Also, we must use our classrooms for our activity.

*Aki:* Really? I didn't know that.

*Satoru:* I think researching something and making a presentation about it will be better. For example, how about telling other people about some interesting places to visit in our town?

*Runa:* Sounds nice! Every foreign student in our class will be able to enjoy that, too.

*Aki:* I also think it's a good idea. We can do it without ( ④use ) much money and also make a presentation in our classroom.

*Takashi:* I agree to the three points, too. Let's talk about it to the class!

About Class 2-C's activity for the school festival

Let's make a presentation about interesting places to visit in our town!

All of us will go to our favorite places and get some information about them. And then, we will make a presentation about them in English. Both Japanese students and foreign students will have fun. Also, we don't have to use much money and we can use our classrooms.

A lot of students will become more interested in our town from this presentation. What do you think?

- 〈注〉 activity 活動                      discuss ~ ~を議論する                      chorus 合唱, コーラス  
~ grade class ~年生のクラス              drama 劇                                      it costs ~ (費用)がかかる  
research ~ ~を調査する                      make a presentation 発表をする

問1 本文中の ( ① ) 内の日本語を英語で書きなさい。

問2 下線部②の ( ) 内の語を正しく並べかえ, 英文を完成させなさい。

問3 下線部③が指すものを, 本文中の英語1語で書きなさい。

問4 本文中の ( ④ ) を適切な形に直しなさい。

問5 文化祭の取り組みで合唱が選ばれなかった理由として適切なものを, 次のア～エの中から1つ選び, 記号で答えなさい。

ア In their class, some students like to sing and others don't like to sing.

イ Several students in their class have never done a chorus before at a school festival.

ウ Every year chorus is done by first-grade classes, so they don't want to do it.

エ Second-grade classes must research something and make a presentation about it.

問6 以下は本文の要約文である。本文の内容に合うように ( 1 ) ~ ( 3 ) に入る適切な語を, 本文中の英語1語で書きなさい。

The members are talking about what to do at the school festival. One member says that it will be good to make a presentation about interesting places to ( 1 ) in their town. All the members agree with the idea because they don't need much ( 2 ), they can do it in their classroom, and ( 3 ) student in their class can work and have fun.



第 四 問 次の英文はあるシンガポール (Singapore) 出身の男性が書いたものです。これを読んで、あとの問いに答えなさい。

Have you ever thought about water? Some countries like Japan can get water very easily, so most of the people in those countries may think that water is 'just' water.

Almost all of the restaurants in Japan serve free water. Japanese people may not think that it's special. But, if you go to some restaurants in Singapore, you may ask this question "May I have some water, please?" You may have to ask a clerk to bring a glass of water for you, and sometimes you have to pay money for it too. Some Japanese people will be surprised to hear that.

The Restaurant Association of Singapore said in 2015, "At some restaurants in Singapore, you must pay between 30 and 80 Singaporean cents (25 to 66 Japanese yen) for a glass of water." A restaurant which serves free water usually pays SG\$5,000 to SG\$10,000 (411,300 to 822,600 Japanese yen) every year, and it also loses other drinks' sales. Other drinks' sales are over 20% of total sales of a restaurant. That is a very big problem for such restaurants.

Maybe you cannot often see warm water in the restaurants in Japan. Customers in such restaurants in Singapore can choose warm or cold water. For the restaurants and the customers in Singapore, free water may not be 'just' water, I think.

I will talk a little about myself. When I was younger,  ( than / liked / warm water / I / better / cold water ). My parents used to teach me that drinking cold water was not good for our bodies. But I didn't believe them. I couldn't find any scientific studies which said that drinking cold water was bad for our bodies. Some books said that cold water is good for weight loss, and some said that we should drink warm water when we have a stomachache.

These days, however, I usually choose warm water. It's because I can feel very well when I drink it. I never thought that I would start enjoying it, but I found that warm water is better for my body.  My parents are happy to see me now.

Fortunately, I can get water easily in my town, so I didn't think so much about water when I was young. But I think we should think that water is not 'just' water. This story is not only about water. We should think more about other different things around us. If we watch one thing more carefully, that will (  ) us something important or new.

〈注〉 serve ～ ～ (飲食物) を出す  
Singaporean シンガポールの  
SG\$ シンガポールドル (お金の単位)  
sales 売上げ  
customer 客  
scientific studies 科学的な研究  
stomachache 腹痛

The Restaurant Association レストラン協会  
cents セント (お金の単位)  
drinks 飲み物  
total 合計の  
used to よく～をしたものだ  
weight loss 体重減少  
fortunately 幸せなことに

問1 本文中の  の中に、次の a ~ c の3つの文を入れるとき、それらを並べる順番として最も適切なものを、あとのア~カの中から1つ選び、記号で答えなさい。

- |   |   |
|---|---|
| a | However, many of them understand customers' needs, so they don't stop serving free water. |
| b | These days in Singapore, some restaurants have started to serve both warm and cold water. |
| c | Also, they are trying to get more customers through a new idea.                           |

ア a - b - c    イ a - c - b    ウ b - a - c    エ b - c - a    オ c - a - b    カ c - b - a

問2 下線部②の (                    ) 内の語句を正しく並べかえ、英文を完成させなさい。

問3 本文中の  に入る最も適切なものを、次のア~エの中から1つ選び、記号で答えなさい。

- ア I'm thinking hot water is very bad for my body.
- イ I'm thinking warm water is not as good as cold water for my body.
- ウ I was thinking water was important for my body, and that was right for me.
- エ I was thinking water was 'just' water, but that was wrong for me.

問4 本文中の ( ④ ) に入る最も適切な英語1語を、本文中から抜き出して書きなさい。

問5 筆者が親の言ったことを信じるができなかった理由を、50字程度の日本語で簡潔に説明しなさい。

問6 次の質問に対する答えを本文の内容に合うように、主語と動詞が入った英文1文で書きなさい。

Why did the writer think that water was "just" water when he was young?

問7 本文の内容に合うものを、次のア~カの中から2つ選び、記号で答えなさい。

- ア There are not any countries which can easily get water for drinking.
- イ People living in Singapore cannot get free water in restaurants there.
- ウ Almost every restaurant in Singapore sells water to customers.
- エ The writer's parents wanted him to drink warm water when he was young.
- オ The writer often drank a lot of cold water for weight loss.
- カ The writer says that it's important to watch different things and think about them.

第五問 次の英文は、市民文化センター（The City Culture Center）の案内の一部です。情報を読み取り、あとの問いに答えなさい。

**Let's experience foreign cultures!**

Hello, junior high school students! The City Culture Center will offer an event to experience foreign cultures in spring vacation. There are four activities. They're singing songs, playing games, playing sports, and cooking food. You can communicate with foreign people, and you will learn a lot of things from them. If you're interested in foreign cultures, please join us!

**Activities**

	activity	date	time	cost	things to bring
A	Singing	March 30 (Sat)	① 11 a.m. - 12 p.m. ② Lunch Time	Free	some pens
B	Playing games	March 31 (Sun)	① 11 a.m. - 12 p.m. ② Lunch Time	100 yen	some pens
C	Playing sports	April 6 (Sat)	① 10 a.m. - 12 p.m. ② Lunch Time ③ 1 p.m. - 3 p.m.	300 yen	clothes for sports
D	Cooking	April 7 (Sun)	① 10 a.m. - 12 p.m. ② Lunch Time	600 yen	apron

- ※You can join in all of these activities. (Just one, OK.)
- ※Only English is used in these activities, but if you can't understand English well, we will help you in easy English. So don't worry!
- ※Activity C will be held on the next day if it's rainy on April 6. (Time is the same.)
- ※At lunch time, you can enjoy lunch and communication with foreign people. If you join in activity A, B or C, you have to bring your lunch. However, only in activity D, you can eat the food cooked with foreign people, so you don't have to bring yours.

**Others**

- ※If you join in all of the activities with your brothers or sisters, each of you can get a 100-yen discount.
- ※When you have some questions about this event, please call us (5678-4321). When you want to join any of the activities, please tell about that to your teachers of your school.

〈注〉 experience 体験する      offer 提供する      activity 活動  
 join (in) ~ ~に参加する      cost 費用      apron エプロン  
 be held 開催される      discount 割引

問1 案内の内容に合うものを，次のア～エの中から1つ選び，記号で答えなさい。

ア 英語が得意な生徒だけが参加できる，外国文化を体験するための行事である。

イ スポーツ体験は，当日が雨天の場合は次回の土曜日に延期の予定である。

ウ 料理体験では，その場で作った料理を昼食として食べられるので，昼食は持参する必要はない。

エ 行事参加の申し込みは市民文化センターに電話をしなければいけない。

問2 次の英文の（ ）内に適切な英語をそれぞれ1語書きなさい。ただし，数も英語で書きなさい。

(1) Keiko goes to a piano school at the City Culture Center every Saturday and she has to practice for an hour in every lesson. Her lesson on March 30 starts at nine. Can she join in the activity A?

— ( ) , she ( ) .

(2) Masaru and his brother like to communicate with foreign people, and they want to join in all the activities. How much do they need in total? 〈注〉 in total 合計で

— They need ( ) hundred yen.

問3 次のようにたずねられたとき，あなたはどのように答えますか。理由も含めて，主語と動詞が入った英文1文で書きなさい。

Which activity do you want to join in?



【2020年度入学試験解答 A 日程/英語】

**第一問** 各2点×7=14点

**問題1** 1. ウ 2. エ

**問題2** 1. エ 2. ア

**問題3** 1. イ 2. ウ 3. イ

**第二問** 各2点×5=10点

1. イ 2. ア 3. エ 4. ウ 5. エ

**第三問** 各3点×8=24点

**問1** September

**問2** (I) think it's difficult for them to sing in (Japanese.)

**問3** drama

**問4** using

**問5** ウ

**問6** 1 visit (go) 2 money 3 every

**第四問**

問1～問4 各4点×4=16点、問5・問6 各6点×2=12点、問7 各3点×2=6点 計34点

**問1** イ

**問2** I liked cold water better than warm water

**問3** エ

**問4** teach (bring)

**問5** (例) 冷水を飲むことは体にとって悪いことだと言っている科学的な研究は1つも見つけることができなかつたから。(50字)

**問6** Because he can get water easily in his town.

**問7** エ, カ

**第五問** 問1 4点、問2 各3点×2=6点、問3 8点 計18点

**問1** ウ

**問2** (1) Yes, (she) can(.) (2) eighteen

**問3** (例) I want to join in activity A because I like music very much.

2020年度

尚綱学院高等学校  
入学試験問題

理 科

試験時間 (50分)

注 意 事 項

1. 「始め」の合図があるまで問題の表紙を開かないでください。
2. 解答用紙には決められた欄に受験番号のみ記入し、氏名は書かないでください。
3. 解答は必ず解答用紙のそれぞれ決められた欄に記入してください。
4. 印刷が見えにくい場合は、手をあげて監督者の指示に従ってください。
5. 考査が終わったら、解答用紙と問題用紙を別々にしておいてください。
6. その他すべて、監督者の指示に従ってください。

受験番号

第一問 次の問1～問5に答えなさい。

問1 右の図は、コイ、カエル、ヤモリを、2つの特徴によって分類したものである。特徴1、2によって分類したところ、A、B、Cにはコイ、カエル、ヤモリが1つずつ入った。特徴1、特徴2にあてはまる組み合わせを次の(ア)～(オ)から1つ選び、記号で答えなさい。

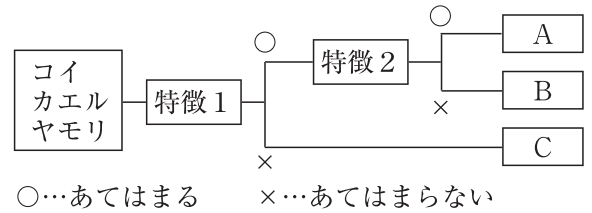

	特徴1	特徴2
(ア)	殻のある卵をうむ	体表がうろこでおおわれている
(イ)	体表がうろこでおおわれている	殻のある卵をうむ
(ウ)	背骨をもつ	体表がうろこでおおわれている
(エ)	殻のある卵をうむ	恒温動物である
(オ)	恒温動物である	殻のある卵をうむ

問2 ある水溶液に2枚の金属板を入れて、電子オルゴールを2枚の金属板に導線でつなぐと、電子オルゴールが鳴った。このとき用いた水溶液と金属板の組み合わせとして正しいものを、次の(ア)～(エ)から1つ選び、記号で答えなさい。

- (ア) 水溶液…砂糖水 金属板…銅板を2枚 (イ) 水溶液…砂糖水 金属板…銅板と亜鉛板  
 (ウ) 水溶液…食塩水 金属板…銅板を2枚 (エ) 水溶液…食塩水 金属板…銅板と亜鉛板

問3 右の図のようなモノコードの弦をはじめて音を出した。次に、ことじをXの方向に移動させて、弦を同じ強さではじめて音を出した。このとき、2回目に出した音ははじめに出した音と比べて、振動数や振幅はどう変わるか。次の(ア)～(エ)から1つ選び、記号で答えなさい。

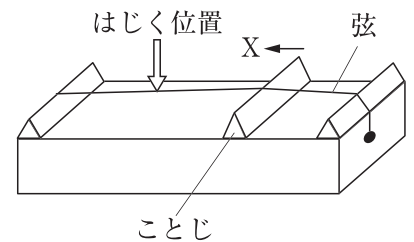

- (ア) 振動数は多くなり、振幅も大きくなる。  
 (イ) 振動数は多くなり、振幅は変わらない。  
 (ウ) 振動数は変わらず、振幅は小さくなる。  
 (エ) 振動数は少なくなり、振幅は変わらない。

問4 天気が「晴れ」である場合について、空全体を10としたときの雲量の範囲を、次の(ア)～(エ)から1つ選び、記号で答えなさい。

- (ア) 0～3 (イ) 1～5 (ウ) 1～9 (エ) 2～8

問5 2019年12月、温暖化対策を話し合う国際会議「COP25」がスペインで開催され、パリ協定を実施するルール作りが討議された。パリ協定では温室効果ガスの削減などについて決められたが、温室効果ガスとして誤っているものを、次の(ア)～(エ)から1つ選び、記号で答えなさい。

- (ア) 酸素 (イ) メタン (ウ) 一酸化二窒素 (エ) 二酸化炭素



第二問 次の1, 2について答えなさい。

太郎君は、ジャガイモとエンドウのふえ方について調べてまとめた。

1 ジャガイモはいもをとって植えて育てる方法と、花が咲いてできた種子をまいて育てる方法の2種類があることがわかった。

問1 ジャガイモの種子は、受精によって何が変化してできたものか、次のア～エから1つ選び、記号で答えなさい。

- ア 子房    イ 胚珠    ウ 柱頭    エ やく

問2 いもを植えて育てる方法は栄養生殖を利用している。このように、受精を行わない生殖を何というか。漢字4文字で答えなさい。

問3 次の文は、種子をまいて育てるより、いもを植えて育てる方が有利な点をまとめたものである。文中の(      )に入る言葉を、「遺伝子」の語を使って15文字以内で答えなさい。

いもを植えて育てると、できた新しいいもは、親と(      )なので、親と味や性質が同じいもをふやすことができる。また、いもを植えて育てたほうが、収穫までの期間が短いため、農業でよく利用される。

2 太郎君は、エンドウについて次のことを調べた。エンドウの種子には丸い種子としわのある種子があり、種子の形が丸い形を示す遺伝子をA、しわのある形を示す遺伝子をaとすると、遺伝子Aは遺伝子aに対して優性である。代々丸い種子をつくるエンドウをP、代々しわのある遺伝子をつくるエンドウをQとし、エンドウPとエンドウQをかけ合わせると、できた子の代の種子はすべて丸い種子であった。

問1 エンドウの種子の形のように、丸いかしわがあるかのどちらか一方しか現れない、このような形質どうしを何というか。漢字で答えなさい。

問2 生物がもつ形や性質の特徴を伝える遺伝子の本体を何というか、アルファベット3文字で答えなさい。

問3 エンドウPとエンドウQをかけ合わせてできた子の代の種子の遺伝子のようすとして正しいものを、次のア～オから1つ選び、記号で答えなさい。

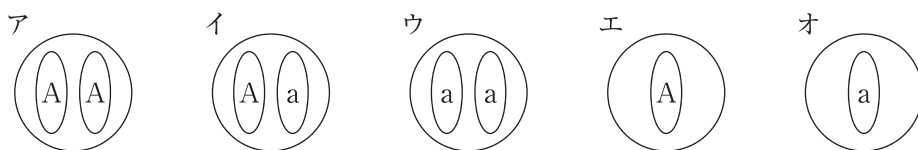

問4 子の代の種子を育てたエンドウRと、遺伝子の組み合わせのわからないエンドウSをかけ合わせると、丸い種子としわのある種子が3：1の割合でできた。以下の問いに答えなさい。

(1) エンドウRの生殖細胞の遺伝子のようすとして考えられるものを、次のア～オからすべて選び、記号で答えなさい。

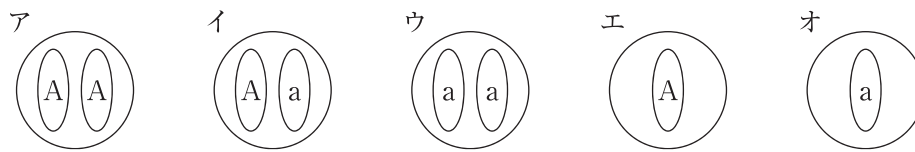

(2) このときできた種子のうち、エンドウQ、エンドウSと同じ遺伝子の組み合わせをもつものは、できた種子のうちのおよそ何%か。それぞれについて次のア～クから1つ選び、記号で答えなさい。

- |       |       |       |        |
|-------|-------|-------|--------|
| ア 0%  | イ 20% | ウ 25% | エ 33%  |
| オ 50% | カ 66% | キ 75% | ク 100% |

第三問 次の問1～問6に答えなさい。

理科の授業で岩石の採集に出かけ、採集した岩石をルーペで観察した。図1のA～Cは、そのスケッチである。



図1

問1 ルーペを使って手に持った岩石を観察する方法として最も適切なものを、次のア～エから1つ選び、記号で答えなさい。

- ア ルーペを岩石に近づけて持ち、頭を前後に動かしてピントを合わせて観察する。
- イ ルーペを岩石に近づけて持ち、ルーペを前後に動かしてピントを合わせて観察する。
- ウ ルーペを目に近づけて持ち、岩石を前後に動かしてピントを合わせて観察する。
- エ ルーペを目に近づけて持ち、頭とルーペを動かしてピントを合わせて観察する。

問2 岩石Aは、れきや砂などの土砂が堆積してできた堆積岩で、堆積岩には、火山灰が堆積した凝灰岩などもある。岩石Aをつくる土砂の粒の形の特徴を、火山灰の粒の形とのちがいが分かるように、10文字以内で答えなさい。

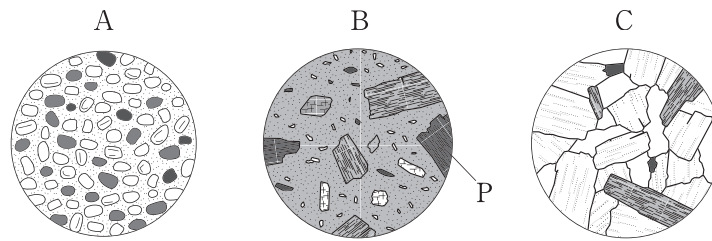
問3 岩石Bは、小さな粒の間に、大きな結晶が散らばったつくりになっている。このようなつくりを持つ岩石を何というか、次のア～エから1つ選び、記号で答えなさい。

- ア 火山岩      イ チャート      ウ 石灰岩      エ 深成岩

問4 岩石Bで、小さな粒の間にある、大きな結晶のPの部分は何というか。漢字で答えなさい。

問5 岩石Cは、ほぼ同じ大きさの大きな結晶が組み合わさっている。このようなつくりを何というか。漢字で答えなさい。

問6 岩石Bは黒っぽい色をしており、岩石Cは白っぽい色をしていた。以下の問いに答えなさい。

- (1) 岩石Cでは、柱状で、白色や桃色をしている鉱物の結晶が多く見られた。この鉱物は何か、答えなさい。
- (2) 次の文は、岩石Cができた付近の火山と比較した、岩石Bができた付近の火山について説明したものである。文中の( )の①~③にあてはまるものを、①は図2のX~Zから、②は( )内のア、イから、③は( )内のア~ウからそれぞれ選び、記号で答えなさい。

岩石Bができた付近の火山は、図2の( ① )のような形に分類される火山で、岩石Cができた付近の火山と比べて、②(ア 激しい イ おだやかな)噴火をする。このような特徴をもつ火山には、③(ア 富士山 イ 雲仙普賢岳 ウ マウナロア)がある。



図2

第 四 問 次の 1, 2 について答えなさい。

1 図 1 のように、簡易型電気分解装置の上部の 2 つのあなにゴム栓をして、水酸化ナトリウムをとかした水を装置内に満たした。電源装置のスイッチを入れて、液体に電圧を加えると、陽極と陰極のそれぞれから気体が発生した。次の問 1 ~ 問 4 に答えなさい。

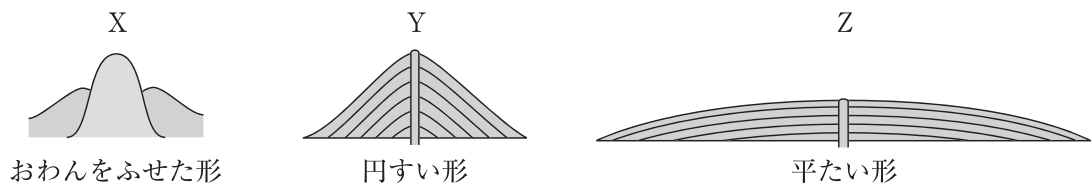

図 1

問 1 水に水酸化ナトリウムをとかして電気分解するのはなぜか、次のア~エから 1 つ選び、記号で答えなさい。

- ア 水に電流が流れやすくするため。
- イ 水の温度が上がらないようにするため。
- ウ 水の温度が下がらないようにするため。
- エ 水の体積が増えないようにするため。

問 2 陽極側に発生した気体を確かめる方法として最も適切なものを、次のア~エから 1 つ選び、記号で答えなさい。

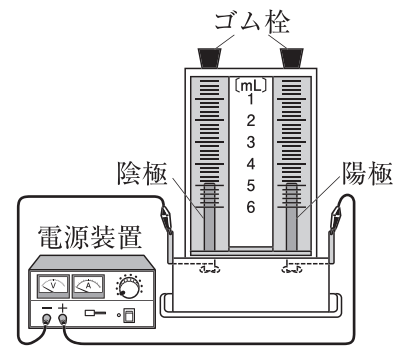
- ア 気体を、石灰水に通す。
- イ 気体に、マッチの火を近づける。
- ウ 気体に、火のついた線香を近づける。
- エ 気体に、水でうすめたインクにひたしたろ紙を近づける。

問 3 次の式は、水を電気分解させたときの化学反応式である。①, ②の ( ) にあてはまる化学式をそれぞれ答えなさい。

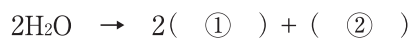

問 4 実験後、陰極側には気体が  $2.0\text{cm}^3$  集まっていた。このとき、陽極側に集まっていた気体の体積として適切なものを、次のア~エから 1 つ選び、記号で答えなさい。

- ア  $0.5\text{cm}^3$       イ  $1.0\text{cm}^3$       ウ  $2.0\text{cm}^3$       エ  $4.0\text{cm}^3$

2 銅の酸化について調べるために、図2のような装置を組み立て、以下のような手順で実験を行った。次の問1～問4に答えなさい



図2

手順① ステンレス皿の質量をはかると13.03gであった。

手順② 銅の粉末をステンレス皿にのせ、ステンレス皿をふくめた全体の質量をはかった。その後、銅の粉末を薄く広げた。

手順③ 右の図のように、物質を加熱した。

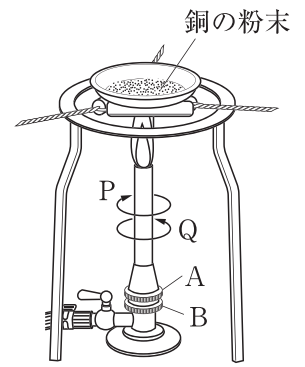
手順④ 加熱をやめ、ステンレス皿をふくめた全体の質量をはかった。その後、粉末をこぼさないようにして薬品さじでかき混ぜた。

手順⑤ 手順③、手順④の操作を合計5回繰り返した。

次の表は、実験の結果をまとめたものである。

ステンレス皿をふくめた全体の質量 [g]					
加熱前	加熱回数				
	1回目	2回目	3回目	4回目	5回目
13.63	13.73	13.76	13.78	13.78	13.78

問1 手順③でガスバーナーに点火すると、はじめは炎が赤色であった。この状態から適切な炎の状態に調節する操作として最も適切なものを、次のア～エから1つ選び、記号で答えなさい。

ア ねじAを押さえながら、ねじBをPの向きに回して調節する。

イ ねじAを押さえながら、ねじBをQの向きに回して調節する。

ウ ねじBを押さえながら、ねじAをPの向きに回して調節する。

エ ねじBを押さえながら、ねじAをQの向きに回して調節する。

問2 実験の結果より、銅の質量とそれを完全に酸化させたときにできる酸化銅の質量の比を、最も簡単な整数の比で答えなさい。

問3 この実験の1回目の加熱が終わった段階で、まだ酸化されていない銅の質量は何gか、答えなさい。

問4 酸化銅5.0gと何gかの炭素を混ぜた粉末をつくり、この粉末を試験管Cに入れ、図3のように加熱すると気体が発生し、石灰水が白くにごった。気体の発生が止まったあと、ガラス管を石灰水から出して火を消し、ピンチコックでゴム管を閉じ、冷えてから試験管Cに残った粉末の質量を測定したところ4.35gであった。このとき、加熱中にガラス管から発生した気体と、加熱後に試験管Cに残った粉末の説明として適切な組み合わせを、次のア～エから1つ選び、記号で答えなさい。



図3

	ガラス管から発生した気体	試験管Cに残った粉末
ア	単体	化合物のみ
イ	化合物	化合物のみ
ウ	単体	単体と化合物の混合物
エ	化合物	単体と化合物の混合物

第五問 電熱線の発熱量と電熱線の電力表示との関係を調べるために、以下のような実験を行った。次の問1～問7に答えなさい。ただし、電熱線で発生した熱はすべて水温の上昇に使われたものとする。

手順① 発泡ポリスチレンのカップを2つ用意してそれぞれのカップに室温と同じ温度の水 100g を入れた。

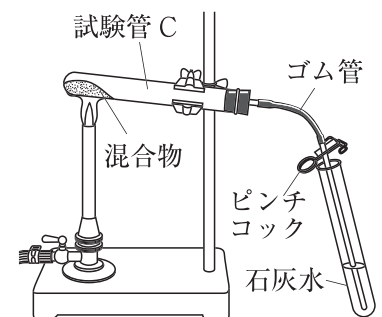
手順② 「6V-9W」と表示のある電熱線 a を手順①の水に入れて図1のような回路をつくり、回路に 6.0V の電圧を加えて電流を流した。ただし、「6V-9W」は、6.0V の電圧を加えたときに 9.0W の電力を消費するというを示している。

手順③ 水をかき混ぜながら、1分ごとに水温を記録した。

手順④ 手順②の電熱線 a を、抵抗の異なる電熱線 b に変えて同じ実験を行い、水温を記録した。



図1

【結果】

電流を流した時間 [分]		0	1	2	3	4	5	6
水温 [°C]	電熱線 a	21.0	22.3	23.6	24.9	26.2	27.5	28.8
	電熱線 b	21.0	24.9	28.8	32.7	36.6	40.5	44.4

問1 この実験で、電熱線 a に 10 分間電流を流すと、水が上昇する温度は何°Cになると考えられるか、答えなさい。ただし、実験の条件はすべて同じであるものとする。

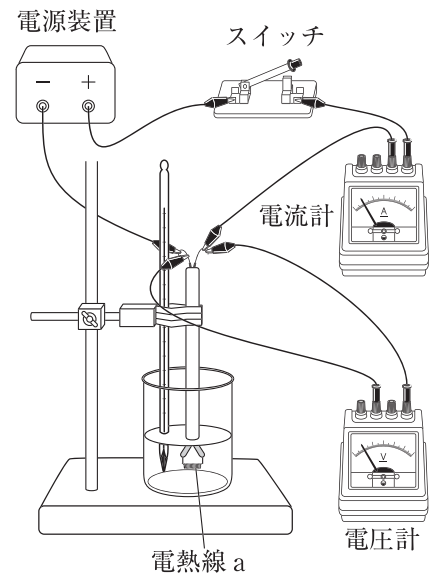
問2 図1の回路を回路図で表したとき、正しいものを次のア～エから1つ選び、記号で答えなさい。

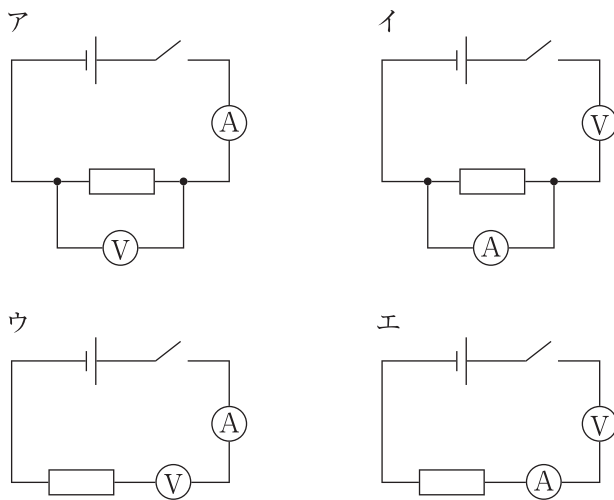

- 問3 手順②で、電熱線 a に流れた電流は何 A か、答えなさい。
- 問4 この実験で、電熱線 a から 6 分間に発生する熱量は何 J か、答えなさい。
- 問5 電熱線 a で行った実験より、水 1g の温度を 1℃ 上げるのに必要な熱量は何 J か、答えなさい。ただし、小数第二位を四捨五入して答えなさい。
- 問6 電熱線 b の電圧と電力の表示として正しいものを、次のア～エから 1 つ選び、記号で答えなさい。  
ア 6V-9W      イ 6V-18W      ウ 6V-27W      エ 6V-36W
- 問7 電熱線 a と電熱線 b を図 2 のようにつないで回路をつくり、発泡ポリスチレンのカップにそれぞれ 100g の水を入れて、電源装置の電圧を 6.0V にして 6 分間電圧を加え、水の温度変化を調べた。この実験の結果について述べた次の文の、(      ) の①、②にあてはまるものを、(      ) 内のア、イからそれぞれ選び、記号で答えなさい。

図 1 の実験の電熱線 a が入ったカップの水の上昇温度と、図 2 の実験の電熱線 a が入ったカップの水の上昇温度を比べると、① (ア 図 1      イ 図 2) の実験の水の上昇温度の方が大きい。

また、図 2 の実験で、電熱線 a が入ったカップの水と電熱線 b が入ったカップの水の上昇温度を比べると、② (ア 電熱線 a      イ 電熱線 b) が入ったカップの水の上昇温度の方が大きい。



図 2



# A日程

## 解答用紙〔理科〕

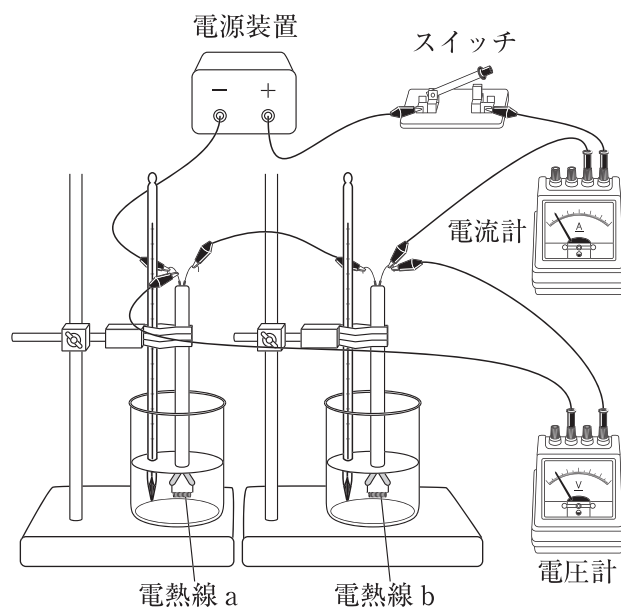
\*印の欄は記入しないこと。

### 第一問

問1		問2		問3		問4		問5	
----	--	----	--	----	--	----	--	----	--

\* \_\_\_\_\_

### 第二問

1

問1		問2							
問3									

\* \_\_\_\_\_

2

問1		問2				問3	
問4	(1)	(2) Q		S			

\* \_\_\_\_\_

### 第三問

問1		問2							
問3		問4		問5					
問6	(1)	(2) ①		②		③			

\* \_\_\_\_\_

### 第四問

1

問1		問2			
問3	①		②		問4

\* \_\_\_\_\_

2

問1		問2	銅	:	酸化銅	=		:
問3			g	問4				

\* \_\_\_\_\_

### 第五問

問1		℃	問2		問3		A
問4		J	問5		J	問6	
問7	①		②				

\* \_\_\_\_\_

受験番号		得点	*
------	--	----	---

【2020年度入学試験解答 A 日程/理科】

第一問

問1 (イ) 問2 (エ) 問3 (イ) 問4 (エ) 問5 (ア)

2点×5=10点

第二問

1 問1 イ 問2 無性生殖 問3 遺伝子の組み合わせが同じ  
2 問1 対立形質 問2 DNA 問3 イ 問4 (1) エ, オ (2) Q:ウ S:オ

第三問

問1 ウ 問2 丸みを帯びている。 問3 ア 問4 斑晶 問5 等粒状組織  
問6 (1) チョウ石 (2) ①Z ②イ ③ウ

第四問

1 問1 ア 問2 ウ 問3 ① H<sub>2</sub> ② O<sub>2</sub> 問4 イ  
2 問1 エ 問2 4:5 問3 0.2g 問4 エ

第五問

問1 13.0°C 問2 ア 問3 1.5A 問4 3240J  
問5 4.2J 問6 ウ 問7 ①ア ②ア

3点×30=90点

二〇二〇年度

尚綱学院高等学校

入学試験問題

国語

試験時間（五〇分）

注意事項

- 一. 「始め」の合図があるまで問題の表紙を開かないでください。
- 二. 解答用紙には決められた欄に受験番号のみ記入し、氏名は書かないでください。
- 三. 解答は必ず解答用紙のそれぞれ決められた欄に記入してください。
- 四. 印刷が見えにくい場合は、手をあげて監督者の指示に従ってください。
- 五. 考査が終わったたら、解答用紙と問題用紙を別々にしておいてください。
- 六. その他すべて、監督者の指示に従ってください。

受験番号

第一問 次の文章を読んで、後の問いに答えなさい。

「俺」は、キリスト教の学校で礼拝のオルガンを弾くオルガン部に所属する、高校三年生である。

九月、学校が始まる。月末の文化祭なんて、あつという間にやってくる。倉田コーチは、できる限りの時間を割いて、オルガン部の指導をしてきていた。放課後の部活の時、自分の練習だけでなく、他の人のレッスンにもできれば参加するようにと言われた。何か参考になったり、刺激になったりするし、部というまとまりが感じられるだろうと。単純な好奇心から、俺は全員のレッスンを見学した。だいたい、予想通りだ。一番練習が足りてなくせにヘラヘラしているのが北沢で、本番のプレッシャーにつぶれそうになりながら必死で頑張っているのが渡辺で、一番危なげなく堅実に仕上げているのが青木で、まだ、ミスタッチがかなりありながらも、後半の足鍵盤でワタワタしながらも、演奏そのものが非凡な天野。

俺のレッスンの時には、全部員が集まりやがった。そして、俺が弾くの聴いて、コーチを始め、うんざりするくらい誉めそやされた。自分が真つ二つに裂けるような気がした。誉められて嬉しい自分。同時に、違うだろう、こんなメシアンではダメだろうとおぞけをふるっている自分。

A 「おまえ、ちゃんとしたレコードで、この曲、聴いたこと、あるのか？」

俺は思わず、天野に食ってかかった。天野は「はい」と素直にうなずいた。

「こんなんで、本当に弾けてると思うのか？」

みんな、驚いて、俺と天野を見ていた。俺がすごい剣幕で、そんなことを後輩の天野に詰問するのは、とても変だ。普通なら、倉田コーチに、せめて、同じ学年の渡辺に聞くべきことだ。

ただ、俺は天野にわかってほしかった。何かを否定してほしかった。誉めないでほしかった。天野なら、そんな耳を、そんな心を持っていると思った。

天野は、いつもの飾り気のない表情で、まっすぐに俺を見つめた。茶がかった透明な大きな瞳は、静かで揺らがなかった。彼女自身は、変なことを恐い声で聞かれても驚いていないようだった。

「もっと違ったふうに弾きたいんですか？」

天野は、率直に、質問に質問で返してきた。

B 俺はしぶしぶうなずいた。そうだよ。もっと、違ったふうに弾きたいんだ。

「私には、わからないですけど、鳴海さんがそう思うなら、もっと、鳴海さんの音を……」

天野はぼそぼそつぶやいて言葉を切った。俺の音を。

「鳴海さんの弾きたいように、鳴海さんの……鳴海さんのメシアンを。もっと……」

すみません、うまく言えません、と天野は頭を下げた。泣きそうな顔になっていた。

「そう、そうなんですすよね」

急に、青木が叫んだ。

「あ、先輩の演奏はすごいと思いますよ。先輩がなんて言おうと、誰がなんて言おうと、高校生があんなの弾けやしませんよ。すごすぎです。でもね、私は……あ、自分の話ですみません。私は、なんかね、ただ弾いてるだけで、自分の演奏って感じがしなくて。そんな、自分のメンデルスゾーンなんて、どこにあるんだろうって。そんなの、見つけられるものなんですか？」

C 天野を助けるといよりは、自分の頭に引っ掛かったことを口にした感じだ。

「私ら、まだ、そんな段階じゃないんじゃないかな」

と渡辺が首をひねりながら発言した。

「自分の……とかさ。鳴海くんは別よ。彼は別格だからね。そういう追求の段階なんだろうけど。青木もね、ちゃんと弾けてるんだから、その上を求めていくのかもしれないけど。私なんか、譜面通りに弾くのが、せいっぱいで、それすら、むずかしいのに」

「ねえ？ 最後までつかえずに弾けるなんて、すごいですよね？」

北沢が X 言うのと、渡辺に頭を小突かれた。

「あんなね、あんな有名な曲、結婚行進曲なんて、とちったら、丸わかりなんだからね。私らの曲は、そんなにわかんないよ、間違えても。あんなはね、丸わかり！」

ひえーと頭を抱える北沢をみんなで笑った。

「一人ひとり、性格も技術も違うから、曲を完成させるにあたって、目指すところは、みんな違ってくると思うのよ」

倉田コーチは、いつものおっとりした声で、真剣に語った。

「間違えずに弾く、譜面通りに最後まで弾く、これも、とても大変で大切なことです。それでね、その先のこと、曲の自分なりの解釈と表現ね。曲を自分のものにしていくという過程は、本当にむずかしいことだよ。私もできるだけアドバイスするけど、自分で考えないと意味がないことだから。ね、みんな、がんばって！」

ハイッと元気のいい返事がいくつも飛んだ。俺は何も言わなかった。

「鳴海さんのメシアンを……」天野の声が、頭の中を何度もぐるぐるまわっている。「もつと、鳴海さんの音を……」「もつと」「もつと」「鳴海さんのメシアン」

俺のメシアン？ 俺の音？ もつと？ 「ただ弾いてるだけで、自分の演奏って感じがしなくて」青木の声も甦る。「曲を自分のものにしていくという過程は、本当にむずかしいことだよ」倉田コーチもしゃべっている。

結局、よくわからない。そもそも、俺のメシアン、なんてものを弾きたいのかどうかわからぬ。ただ、今の状態には納得できない。我慢できない。何度も何度も弾いていけば、何が覚えてくるのだろうか。

学校から駅への途中、国道をまたぐ大きな歩道橋がある。六車線を車がバンバン行き交い、脇の歩道を人がぐんぐん行き交い、歩道橋にも人がどかどか通っていく。うるさい場所だ。

別に、この歩道橋を通らなくても駅には行けるのだけど、車も人も何もかもが、ワンサイズ縮んだ見知らぬオモチャのように見える、この半端な高みに時々上りたくなる。車の排気音やクラクション、人の話し声や笑い声を聞き、排気ガスと飲食店の油や調理やゴミの匂いを嗅ぎ、通行人が揺らす歩道橋の振動に身を任せる。町中のなまなましい活動が五感を刺激する。それなのに、ここから見えるものは、なぜか、意味のない、生命のない、無機質な景色だ。俺には関係がないと思えるのだ。そして、この世のいつさいが俺に関係ない気もしてくる。妙に安心する。白々と安心する。乾いている。砂のような感触だ。何もかもが。さらさらさらさらと。

なぜだろう。こんなにうるさいのに。

まるで、指揮者のいないオーケストラ。いや、もつと無茶苦茶な、てんでばらばらな。ただ、それぞれ勝手に音を出しているみたいだ。

(佐藤多佳子「聖夜」による)

## 【注】

\* 1…フランスの作曲家。一九〇八年～一九九二年。

\* 2…恐ろしさに身ぶるいをしている。

\* 3…ドイツの作曲家。一八〇九年～一八四七年。

問一「おまえ、ちゃんとしたレコードで、この曲、聴いたこと、あるのか？」とあるが、このように言ったときの「俺」の説明として最も適当なものを、次の選択肢から選び記号で答えなさい。

- 1 いくら天野に才能があるとはいえ、自分が魂を込めて弾いた演奏を簡単に批判しないでほしいと思っている。
- 2 うまくいっていないと自分が感じている演奏を、才能のある天野には安易に褒めてほしくないと思っている。
- 3 不満の残る自分の演奏に対して、プロの録音を聴いたことのある天野の話は貴重な参考になると思っている。
- 4 よい演奏だったか疑問があるものの、少なくとも自分は天野よりも才能があることを示したいと思っている。

問二「俺はしぶしぶうなずいた」とあるが、このときの「俺」の説明として最も適当なものを、次の選択肢から選び記号で答えなさい。

- 1 自分の心を天野に見透かされていることに少し驚きを覚えつつも、無視はできないのでひとまず肯定しておこうとしている。
- 2 天野の言葉はほとんどの的を射ていないが、懸命に自分のことを思ってくれたのは嬉しく、それなりに尊重しようとしている。
- 3 自分が言っただけだった言葉を、思いがけずすんなり天野が言ってくれたことに拍子抜けしつつも、穏やかに安堵している。
- 4 不満は残るものの、自分の感じていることを少しでも天野がくんでくれたことがわかり、それなりに納得しようとしている。

問三 「天野を助ける」とあるが、このとき、天野はどのような状況にあるか、最も適当

なものを、次の選択肢から選び記号で答えなさい。

- 1 「俺」の話に真剣に答えようとしたつもりだったが、結局は自分が批判されたのだと感じて悲しくなっている。
- 2 自分が以前から抱えていた演奏の悩みと、「俺」の問いかけたことが一致することがわかり、がく然としている。
- 3 演奏の本質にかかわる問いの重さと、それを問いかける「俺」の激しい勢いにおされて、胸苦しくなっている。
- 4 芸術家肌の「俺」の感情的で到底理解しがたい自己主張と、激しすぎる剣幕にうろたえ、氣力を失いかけている。

問四 空欄 X に入る言葉として最も適当なものを、次の選択肢から選び記号で答えなさい。

- 1 皮肉っぽく
- 2 挑発っぽく
- 3 冗談っぽく
- 4 自虐っぽく

問五 「この半端な高みに時々上りたくなる」について次の(1)、(2)の各問いに答えなさい。

(1) 「半端な高み」は、ここではどのような場所を表しているか、最も適当なものを、次の選択肢から選び記号で答えなさい。

- 1 何もかもが小さく見えたり大きく見えたり、スケールがどっちつかずになる場所。
- 2 人や車が自分から近くも遠くもなく、町が少しだけ小さいスケールで見える場所。
- 3 全てが限りなく静かに小さいスケールで見える、普段の世界とは隔絶された場所。
- 4 自分も含め何もかもが、ワンサイズ縮んだ見知らぬオモチャのように見える場所。

(2) なぜ「上りたくなる」のか、「五感」という言葉を使い、六十字以内で説明しなさい。

問六 「指揮者のいないオーケストラ」とは、どのような状態か、最も適当なものを、次の

選択肢から選び記号で答えなさい。

- 1 はからずも秩序が壊れ、それぞれが目的をなくして無謀にふるまっている状態。
- 2 全体を整えようとせず、お互い敵対し合いつつも衝突はまぬがれている状態。
- 3 まとまりはないが、それぞれが自らの良いところを生かして共存している状態。
- 4 調和を求めることもなく、めいめいがありありと気ままにふるまっている状態。



## 第二問 次の文章を読んで、後の問いに答えなさい。

右肩上がりのとくに急な時代に生まれ育った「団塊」<sup>\*1</sup>とその後に続くひとたちが、いま社会の上辺を占めているのだが、この世代はひよっとして、未来世代を憂うことのもっとも少ない世代なのではないかと、最近つくづくおもう。

高度成長の時代に青少年期を過ごした世代には、どんな深刻な問題も技術の進歩によって次の時代には解決されるという感覚が骨の髄まで染み込んでいる。明日はきつともつとよくなるという時代感覚に酔いしれ、この好況の多くが他国の「悲劇」に負うことは、とんと意識に上らなかつた。第二次世界大戦の終焉<sup>しゅうえん</sup>のあとの時代を「戦後」として意識するのは、アジアでも日本くらいのものであろう。日本以外のアジアの国々では「戦後」もずっと戦争はいろんなかたちで続いてきたし、最近までその渦中<sup>うずちゆう</sup>にあった国、いまま渦中にある国もある。

他国の「悲劇」とともに意識から外れたもう一つのこと、それが **X** の運命だ。

たとえば江戸期のような低収入の定常社会に生まれ育ったひとたちは、ひとたび大災害や戦乱が起これば食べてゆけなくなると思い知っていた。だから、孫の世代、ひ孫の世代が餓<sup>う</sup>えないよう、日頃から何かにつけ未来に備えておくのがあたりまえだった。そう、その頃の日本人はいまよりはるかに心配性<sup>しんぱいせい</sup>だった。京都の商家では最近までずっと「儲けられるときに儲けすぎたらあきまへんえ」と言い継がれてきたと聞いたことがある。儲けすぎればかえって商売の手を<sup>た</sup>上げ、将来もちこたえられなくなるというのだ。具体的にいえば、需要がぐっと増えればそれをチャンスと設備投資をする。景気のよいときには、溜<sup>ため</sup>め込んだ財産を元手に業域を<sup>ひろ</sup>げる。はたまた株や不動産など投機的な資産運用に走る。そして気がつけば母屋まで借金の形に。それらを戒めた家訓である。じつさい、この家訓をかたくなに守った古い商家は、バブル崩壊<sup>ぶぶるくわい</sup>も、かろうじてというかしたたかというか、無事に<sup>く</sup>潜<sup>ひそ</sup>り抜けた。

このような心ばせに対し、ずっと右肩上がりの景色のなかで育ってきた世代は、難題に直面しても次の世代が何とかするだろうと思ひ込む。国の債務が法外に増え続けても、それを未来世代につけ回して平気である。それを放置できるのは、いまじぶんたちなりに精一杯がんばっておけば、いずれ次の世代が **Y** だろうという感覚があるからだ。

<sup>\*3</sup>おなじように、そのひとたちは次の世代が経済を回すための需要を「経済成長」の名で先食いしようとしている。景気を上向きにするために思いつくかぎりの策を打つというの  
は、たしかに当然のことである。そのなかにはもちろん、大規模な公共事業も含まれる。だが、公共事業は必要に応じてというよりも、経済活性化の手段として企てられる面が強

い。となれば、未来の世代がいざ経済状況が逼迫<sup>ひつぱく</sup>したときに、それを抜け出るための手がかりとして、その世代のために残しておかねばならないのに、それを現世代がじぶんたちの困窮を打開するために先食いするというのは、現世代のエゴでしかない。

**I**、おなじ世代は自然を修復不能なまでに壊したまま次世代に手渡そうとしている。原発の再稼働に議会在議がさしたる抵抗もなく動きだしているのも、これと無関係でない。それどころか、現在の技術ではコントロール不能であることが発覚したその原発システムをこともあろうに他の国に輸出しようとするさしている。そしていま、「防衛」と称して他国に武力攻撃を仕掛ける可能性を担保しようと、それこそが「防衛」を損なう最大の要因であることも顧みずに、さまざまの画策をはじめている。

とどのつまり、未来世代の暮らしにあまりに鞏固<sup>きやうこ</sup>でネガティブな枠をはめてしまったという事実<sup>じじつ</sup>に、心底<sup>しんぞこ</sup>、呻<sup>う</sup>吟<sup>ぎん</sup>しているようには見えないのだ。現時点で思いつくありとあらゆる方策を講じておけば、あとは続く世代が何とかするだろう、という感覚である。そして懸案の問題も解決を **Z**。あの石工<sup>いしこう</sup>の矜持<sup>きやうぢ</sup>などすっかり忘れはてて。

ひとは生きるうえで、調子というかベクトルというのをひどく気にする。収入が上昇曲線を描くようになると、銀行通帳のちよつとした目減りにも不安はつもの。幸不幸のまだら模様<sup>もよう</sup>に飽き足らず、人生を幸福一色に染めようと力めば力むほど、不安の種も増えてくる。「成長」という強迫観念<sup>きやうぱくくわん</sup>に囚<sup>とら</sup>われたひとたちもこれとおなじで、「縮小」や「減益」の気配に怯<sup>おそ</sup>える。この怯えを、このひとたちはこの社会の未来を案じるからだと言う。

**II**、ほんとうにそうなのか。  
「成長」の子感が安心をもたらす社会、「縮小」へとなかなか反転できない社会というのは、じつは未来をあなごる社会ではないのだろうか。それが言い過ぎだとしても、未来のほうからじぶんが現在立っている位置を見つめることが苦手な社会ではないか。社会が人口減少に向かうなか、まず脱<sup>だつ</sup>ぎ棄<sup>す</sup>てなければならないのは、どうもこの頑迷な感覚のようにおもえてならない。

<sup>\*7</sup>「右肩上がり」の世代がいま、定年を迎え、さらに不況のただなかであって、生き方のダウンサイジングに直面している。ダウンサイジングはだから、「成長神話」や「生産主義」に骨の髄まで染められてきた世代にとつては、**III**、つねに「改革」や「刷新」をしていないと社会はだめになると前のめりで思い込んできた世代にとつては、逆説的にもむしろ救いなのかもしれない。前へ前へとつねにじぶんを駆ってきた世代が、職から下り、「前進」や「邁進<sup>まいしん</sup>」とは別の生き方を模索せざるをえなくなったとき、「右肩上がり」を知らない世代に感覚的に合流するということも、これからは大いにありうるのではないかという思いさえする。

(驚田清一「しんがりの思想 反リーダーシップ論」による)

【注】

- \* 1…第二次世界大戦直後のベビーブーム時に生まれた世代のこと。
- \* 2…一定して変わらない社会。
- \* 3…まだその時期でないのに手をつけること。
- \* 4…強くかたいこと。
- \* 5…苦しむうなること。
- \* 6…この本の別の部分にあるエピソードによる。〃目先の評判や利害を超えて、未来の世代に対して恥ずかしくない仕事をしたい〃という、ある石工のプライド。
- \* 7…小型化すること。規模を縮小すること。

問一 空欄  に入る言葉として最も適切なものを、これより前の文章中から五字以内で抜き出して書きなさい。

問二 空欄 、 に入る言葉として最も適当なものを、次の選択肢からそれぞれ選び記号で答えなさい。

- Y 1 増やしてくれる
- 2 どうにかする
- 3 楽をできる
- 4 もちこたえる

- Z 1 にわか急に急がせる
- 2 じっくり見守っている
- 3 だらだら先延ばしにする
- 4 ただただ待ち望んでいる

問三 空欄 、、 に入る言葉として最も適当なものを、次の選択肢からそれぞれ選び記号で答えなさい。

- 1 しかし
- 2 あるいは
- 3 ただし
- 4 さらに
- 5 それとも

問四 「その頃の日本人はいまよりはるかに心配性だった」とあるが、それはなぜか、「その頃」の社会状況をふまえて説明しなさい。

問五 「生き方のダウンサイジングに直面している」とあるが、筆者は「ダウンサイジング」がどのようなことをもたらすと期待しているか、次の文の( ) に入る適当な内容を、「強迫観念」という言葉を使って、五十五字以内で書きなさい。

「ダウンサイジング」を通して、( ) ( ) ことを期待している。

問六 本文の内容に合致するものを、次の選択肢から二つ選び記号で答えなさい。

- 1 経済成長という価値観にとらわれた人々は、縮小や減益をおそれる価値観には違和感を覚えがちだ。
- 2 未来世代につけを回す世代は、未来の人々がすべき公共事業などの需要を不当に先食いしかねない。
- 3 右肩上がりを経験してきた世代はいま、他国への武力攻撃の可能性を損なわせようと画策している。
- 4 家訓をかたくなに守った京都の商家は、業域を拡げつつもバブル崩壊の被害からかろうじて免れた。
- 5 日本の高度成長の好況の影に他国の不幸があるということは、「団塊」の人々の意識にはなかった。



第三問 次の傍線部のカタカナを漢字に直し、漢字はその読みをひらが

なで答えなさい。

- 1 雑誌に記事がノる。
- 2 道路がジユウタイする。
- 3 歴史と伝統をホコる都市。
- 4 簡単にはダキヨウしない。
- 5 新しいスイハン器を買う。
- 6 麓まで歩いてゆく。
- 7 この作品は時代を超えた不朽の名作だ。
- 8 進捗の状況を問い合わせる。
- 9 人前で口汚く罵ることはよくない。
- 10 大雨で流木が河口に堆積する。

第四問 次の各問いに答えなさい。

問一 次の(1)、(2)の傍線部の動詞の活用の種類と活用形の組み合わせとして正しいものを、後の1～4からそれぞれ一つずつ選び記号で答えなさい。

- (1) 隣の学校へは電車で行けます。
- (2) 練習の成果が出てほとんど負けなくなった。

(活用の種類) (活用形)

- |   |       |     |
|---|-------|-----|
| 1 | 五段活用  | 未然形 |
| 2 | 五段活用  | 連用形 |
| 3 | 下一段活用 | 未然形 |
| 4 | 下一段活用 | 連用形 |

問二 次の(1)、(2)の傍線部と文法的に同じものを、後の1～4からそれぞれ一つずつ選び記号で答えなさい。

- (1) 問題の解決は困難である。
- 1 今日の水曜日である。
- 2 山本さんは元気で明るい。
- 3 町の広場で縁日が開かれる。
- 4 雨になりそうである。

- (2) 関西には行ったこともない。
- 1 なにげない言葉が感動を与える。
- 2 どんな意味かがわからない。
- 3 ここから駅まではあまり遠くない。
- 4 やはりない袖は振られぬ。

問三 次の傍線部1～4のうち、他と品詞の異なるものを一つ選び記号で答えなさい。

- 1 あの人はむしろ天才であり、
- 2 いわゆる詩人というよりは、
- 3 大きな子供だ。
- 4

第五問 次の漢文とそれに対する「陽太」と「美月」の会話を読んで、後の問いに答えなさい。

車胤囊螢讀書、孫康映雪讀書。一日、康往拜胤、

不遇、問何往。門者曰、「出

外捉萤火虫去了。」已而胤答

拜康。見康閑立庭中、問何

不讀書。康曰、「我看今日這

天不像箇下雪的。」

車胤は螢を囊（袋に入れて）して書を読み、孫康は雪に映して書を読

む。一日、康の往（訪ねて）きて胤を拜さんとするも、遇はざれば、

何（いづ）くにか往くと問ふ。門者（門番）曰はく、「外に出でて螢光虫を

捉へ去り了（を）ぬ。」と。已（すで）にして胤康を答（た）拜す。康の庭中

に閑立（かんりつ）するを見、何ぞ書を読まざると問ふ。康曰はく、

「我今日這（この空模様）の天は箇（こ）の雪下る（ふ）るに像（に）ざる（もの）的（み）と看（み）る。」と。

〔笑府〕による

陽太…この話は、故事成語の「螢雪の功」をもとに作られた話なんだって。  
美月…辞書によれば「螢雪の功」は、貧しくて明かりの油を買えなかった人が、螢の光や雪の明かりで勉強したという話から、苦勞しながら勉強して、それが報われること（と）という意味だよ。

陽太…でも、この話はちよつと変だね。【A】がいなかったの、いったいどこへ行ったのかと、【B】は門番に問うている。結局勉強をしていないところを見ると、どうしてしまつたのかな、って思うよね。

美月…それは孫康も同じ。孫康は、本が読めないのは、【C】からだ、と考へているようだね。

陽太…この話は、故事成語をもとにしながら、【D】がおもしろいんだね。

問一 傍線部が「遇はざれば、何くにか往くと問ふ」という読みになるように、返り点をつけなさい。（ただし、送り仮名はつけなさい）

問二 空欄【A】、【B】に入れるのに適当な語を本文中から探し、それぞれ漢字二字で抜き出して書きなさい。

問三 空欄【C】に入る言葉を考へて、簡潔に書きなさい。

問四 空欄【D】に入る言葉として最も適当なものを、次の選択肢から選び記号で答えなさい。

- 1 二人の意外な才能を見いだしている点
- 2 二人のすばらしさをおおげさに描いている点
- 3 二人それぞれに相手の行動をまねさせている点
- 4 二人を融通のきかない人物にしている点

# B日程

## 解答用紙〔国語〕

\*の欄には記入しないこと。  
句読点、記号は全て一字に数えること。

受験番号
得点
*

第一問

問一

問二

問三

問四

問五

(1)

(2)

問六

第二問

問一

問二

Y

Z

問三

I

II

III

問四

「ダウンサイジング」を通して、

問五

ことを期待している。

問六

第三問

※楷書で大きく丁寧に書くこと。

1

ノ

る

2

ジュウタイ

3

ホコ

る

4

ダキヨウ

5

スイハン

6

麓

7

不朽

8

進捗

9

罵

る

10

堆積

第四問

問一

(1)

(2)

問二

(1)

(2)

問三

第五問

問一

不遇、問何往

問二

A

B

問三

問四

【二〇二〇年度入学試験解答B日程／国語】

第一問 30点

問1 2 4点

問2 4 4点

問3 3 4点

問4 3 4点

問5 (1) ② 4点

(2) 例 町中のままなましい活動が五感を刺激するが、見えるのは無機質な景色で、この世が自分に関係のない気がして妙に安心できるから。(60字) 6点

《採点基準》

- ・「町中のままなましい活動が五感を刺激する」
- ・「無機質な「意味のない・生命のない」景色である」
- ・「この世が自分に関係のない気がする」
- ・「妙に安心できる」「乾いている・砂のような感触・さらさらしている」という内容を書いている
- ・「五感」という言葉を使っている
- ・理由を表す文末「……から」「……ので」「……で書いている」

問6 4 4点

第二問 30点

問1 未来世代(4字) 4点

問2 Y 2 Z 3 各2点×2

問3 Ⅰ 4 Ⅱ 1 Ⅲ 2 各2点×3

問4 例 低収入の定常社会では、大災害や戦乱が起これば食べてゆけなくなるから。6点

《採点基準》

- ・「低収入の定常社会」
- ・「大災害や戦乱が起これば食べてゆけなくなる」という内容を書いている
- ・理由を表す文末「……から」「……ので」「……で書いている」

問5 例 「右肩上がり」の世代が、「右肩上がり」を知らない世代に感覚的に合流し、「成長」という強迫観念から解放される(53字) 6点

《採点基準》

- ・「右肩上がり」の世代が、「右肩上がり」を知らない世代に感覚的に合流する
- ・「成長」という強迫観念から解放される」という内容を書いている
- ・「強迫観念」という言葉を使っている
- ・( ) に当てはまる形で書いている

問6 2・5 各4点×2

第三問 20点 各2点×10

1 載(る) 2 渋滞 3 誇(る) 4 妥協 5 炊飯

6 ふもと 7 ふきゅう 8 しんちよく 9 ののし(る) 10 たいせき

第四問 10点 各2点×5

問1 (1) 4 (2) 3

問2 (1) 2 (2) 4

問3 2

第五問 10点 問1・問2各2点×2 問3・問4各3点×2

問1 不<sub>レ</sub>遇、問<sub>二</sub>何<sub>一</sub> 往<sub>一</sub> (完答)

問2 A 車胤 B 孫康 (完答)

問3 例 雪が降らない

問4 4

2020年度

尚絅学院高等学校  
入学試験問題

## 数 学

試験時間 (50分)

## 注 意 事 項

1. 「始め」の合図があるまで問題の表紙を開かないでください。
2. 解答用紙には決められた欄に受験番号のみ記入し、氏名は書かないでください。
3. 計算は問題用紙の余白を使用してもかまいません。
4. 解答は必ず解答用紙のそれぞれ決められた欄に記入してください。
5. 無理数は根号のまま、円周率は $\pi$ で答えなさい。
6. 印刷が見えにくい場合は、手をあげて監督者の指示に従ってください。
7. 考査が終わったら、解答用紙と問題用紙を別々にしておいてください。
8. その他すべて、監督者の指示に従ってください。

受験番号

第一問 次の各問に答えなさい。

(1)  $-2^2 \times \left(-\frac{3}{8}\right) + \frac{1}{2}$  を計算しなさい。

(2)  $\sqrt{27} - \frac{5\sqrt{6}}{\sqrt{2}}$  を計算しなさい。

(3) 等式  $a-3b=c$  を  $b$  について解きなさい。

(4) 次の連立方程式を解きなさい。

$$\begin{cases} 3x+2y=8 \\ 5-2x=y \end{cases}$$

(5) 2次方程式  $x^2-5x+2=0$  を解きなさい。

(6)  $\sqrt{39-3n}$  が自然数となるような自然数  $n$  の値をすべて求めなさい。

(7) 関数  $y=ax+b$  について、 $x$  の変域が  $-3 \leq x \leq 1$  のときの  $y$  の変域が  $-6 \leq y \leq 2$  です。このとき、 $a$  と  $b$  の値を求めなさい。ただし、 $a < 0$  とします。

第二問 次の各問に答えなさい。

問1 次のそれぞれ求めなさい。

- (1) 四角形 ABCD は長方形、 $\triangle EFG$  は正三角形であるとき、 $\angle x$ 、 $\angle y$ 、 $\angle z$  の大きさ

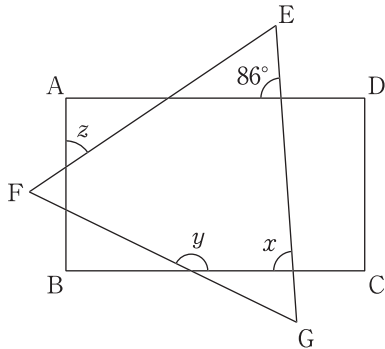

- (2) AB は直径、 $CD \perp AB$  であるとき、 $x$ 、 $y$  の長さ

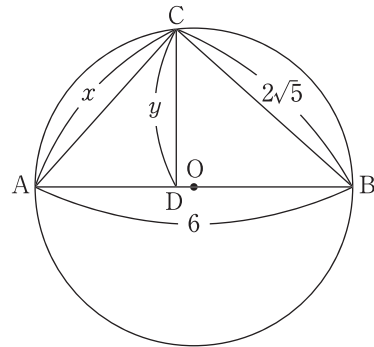

問2 次の問に答えなさい。

- (1) 1 辺の長さが 7 の正方形を底面とし、高さが  $h$  の四角錐の体積が 196 です。このとき、 $h$  の値を求めなさい。
- (2) 瀬野さんと塚本さんの所持金の合計は、はじめ 1200 円でした。瀬野さんが塚本さんに 500 円渡したところ、塚本さんの所持金は瀬野さんの所持金の 2 倍になりました。瀬野さんのはじめの所持金はいくらか求めなさい。

第三問 次の各問に答えなさい。

問1 図のように、原点を  $O$  とする座標平面上に、いずれも秒速  $1\text{cm}$  で移動する点  $P$ ,  $Q$ ,  $R$  があります。 $P$  は原点を出発して、 $y$  軸上を正の方向に移動します。また、 $Q$ ,  $R$  は、 $P$  が原点を出発してからそれぞれ  $1$  秒後、 $3$  秒後に原点を出発して、 $Q$  は  $x$  軸上を正の方向に、 $R$  は  $x$  軸上を負の方向に移動します。次の問に答えなさい。

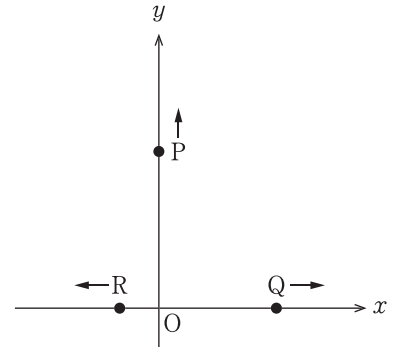

- (1)  $P$  が原点を出発してから  $5$  秒後の  $\triangle PRQ$  の面積を求めなさい。
- (2)  $P$  が原点を出発してから  $x$  秒後 ( $x \geq 3$ ) の  $QR$  の長さを  $x$  を用いて表しなさい。
- (3)  $\triangle PRQ$  の面積が  $120\text{cm}^2$  となるのは  $P$  が原点を出発してから何秒後か求めなさい。

問2 神山さんは、家で飼っているニワトリが産んだ卵の重さを計っています。下の表 I は、先月産んだ  $30$  個の卵の重さを計った結果をまとめたものです。また、下の資料は、今月になって産んだ  $10$  個の卵の重さを計った結果です。次の問に答えなさい。

資料

53	56	58	59	60
60	61	62	64	65 (g)

表 I

重さ (g)	度数 (個)
50 以上 54 未満	2
54 ~ 58	3
58 ~ 62	9
62 ~ 66	12
66 ~ 70	4
計	30

- (1) 資料の  $10$  個の卵の重さの範囲を求めなさい。
- (2) 表 I の  $30$  個の卵の重さの中央値が入っている階級の階級値を求めなさい。
- (3) 資料の  $10$  個の卵の重さの記録を表 I に加えて、 $40$  個の卵の重さの結果としてまとめ直した表 II をつくります。表 I と表 II を比べて、以下の文章が正しければ  $\bigcirc$ 、そうでないものには  $\times$  をつけなさい。
  - ① 最頻値は、表 I よりも表 II のほうが大きい。
  - ② 中央値は、表 I よりも表 II のほうが小さい。
  - ③ 一番重い卵の重さは、表 I と表 II で変わらない。



第 四 問 図のように、①, ②, ③, ④, ⑤, ⑥の 6 枚のカードが並べてあります。大小 2 つのさいころを投げて、大きいさいころの出た目の数を  $X$ 、小さいさいころの出た目の数を  $Y$  とします。このとき、左から  $X$  番目のカードと右から  $Y$  番目のカードに書かれている数の和を得点とします。ただし、その 2 枚のカードが同じカードになるとき、得点は 0 点とします。次の各問に答えなさい。

問 1  $X=2$ ,  $Y=3$  のときの得点を求めなさい。



問 2 得点が 0 点となるときの  $X$ ,  $Y$  の組は何組あるか求めなさい。

問 3  $X$ ,  $Y$  の組を  $(X, Y)$  と表します。得点が最大となるときの  $X$ ,  $Y$  の組をすべて求めて、 $(X, Y)$  の形で書きなさい。

問 4 得点が 0 点にならないとき、次の問に答えなさい。

(1) 得点を  $X$ ,  $Y$  を用いて表しなさい。

(2) 得点が 3 の倍数となるときの  $X$ ,  $Y$  の組は何組あるか求めなさい。

第五問 原点を  $O$  とする座標平面上に、放物線  $y=ax^2$  があります。点  $A, B, C$  は放物線  $y=ax^2$  上の点で、 $A$  の座標は  $(-4, 4)$ 、 $B$  の  $x$  座標は  $2$ 、 $C$  の  $x$  座標は  $4$  です。このとき、次の各問に答えなさい。

問1  $a$  の値を求めなさい。

問2  $B$  の  $y$  座標を求めなさい。

問3  $\triangle ABC$  の面積を求めなさい。

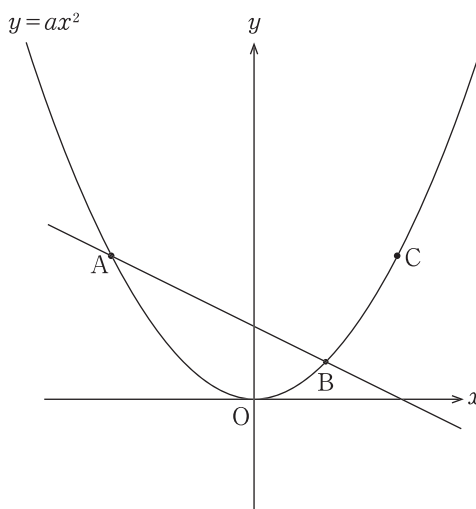

問4  $\triangle PAB$  の面積が  $\triangle ABC$  の面積と等しくなるように、 $y$  軸上の  $y > 0$  の範囲に点  $P$  を取ります。このとき、 $P$  の座標を求めなさい。

問5  $\triangle PBC$  を  $y$  軸の周りに一回転させてできる立体の体積を求めなさい。

第 六 問 図 I のように、長方形 ABCD の 2 本の対角線の交点を E とし、点 E を通る直線と辺 BC、DA との交点をそれぞれ F、G とします。AB=12、AD=16 とするとき、次の各問に答えなさい。

問 1  $\triangle BEF \cong \triangle DEG$  を証明しなさい。



図 I

問 2 四角形 ABFG の面積を求めなさい。

問 3  $FG=13$  となるとき、BF の長さを求めなさい。ただし、 $BF < FC$  とします。

問 4 図 II は、図 I の長方形 ABCD を頂点 C が頂点 A に重なるように折ったときの折り目を FG としたときのものです。AG の長さを求めなさい。

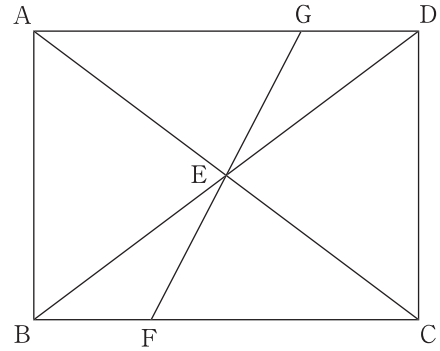

図 II



[2020 年度入学試験解答 B 日程/数学]

第一問

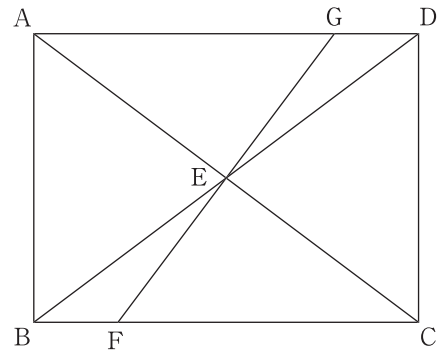
(1) 2      (2)  $-2\sqrt{3}$       (3)  $b=\frac{a-c}{3}$       (4)  $x=2, y=1$

(5)  $x=\frac{5\pm\sqrt{17}}{2}$       (6)  $n=1, 10$       (7)  $a=-2, b=-4$

(解説)(6)  $\sqrt{39-3n}=\sqrt{3(13-n)}=\sqrt{k^2}$  ( $k$  は自然数)となればよい。 $1\leq 13-n\leq 12$  より,  
 $3(13-n)=k^2$  となるのは,  $13-n=3, n=10$  のときと,  $13-n=3\times 2^2=12, n=1$  の  
 ときである。

第二問

問 1(1)  $\angle x=86^\circ$      $\angle y=154^\circ$      $\angle z=56^\circ$       (2)  $x=4$      $y=\frac{4\sqrt{5}}{3}$

(解説)(2)  $x=\sqrt{6^2-(2\sqrt{5})^2}=4$

$\triangle ABC$  の面積について,  $\frac{1}{2}\times 4\times 2\sqrt{5}=\frac{1}{2}\times 6\times y$      $4\sqrt{5}=3y$  より,  $y=\frac{4\sqrt{5}}{3}$

問 2(1)  $h=12$       (2) 900(円)

(解説)(2) 瀬野さんのはじめの所持金を  $x$  円, 塚本さんのはじめの所持金を  $y$  円とすると,  
 $x+y=1200\cdots$ ①     $2(x-500)=y+500\cdots$ ②    ①, ②を連立方程式として解くと,  
 $x=900$      $y=300$

第三問

問 1(1) 15      (2)  $2x-4$       (3) 12(秒後)

(解説)(2)  $OQ=x-1, OR=x-3$  と表されるから,  $QR=OQ+OR=2x-4$

(3)  $\triangle PRQ=\frac{1}{2}\times QR\times OP$  だから,  $\frac{1}{2}(2x-4)x=120$      $x^2-2x-120=0$      $(x-12)(x+10)=0$   
 $x>0$  より,  $x=12$

問 2 (1) 12(g)      (2) 64(g)

(3) ①×    ②○    ③○

(解説)(3) 表 II は右のようになる。

- ①最頻値…表 I は 64(g), 表 II も 64(g)である。
- ②中央値…表 I は 64(g), 表 II は 60(g)である。
- ③10 個の卵の中に 66~70 の階級の卵はないから,  
 一番重い卵の重さは変わらない。

重さ(g)	度数(個)
50 以上 54 未満	3
54~58	4
58~62	14
62~66	15
66~70	4
計	40

#### 第四問

問1 6(点)      問2 6(組)      問3 (5, 1), (6, 2)

問4 (1)  $X-Y+7$ (点)      (2) 10(組)

(解説) 問2  $X, Y$ の組を $(X, Y)$ と表すと、 $X+Y=7$ となる場合で、(1, 6), (2, 5), (3, 4), (4, 3), (5, 2), (6, 1)の6組ある。

問3 [5]と[6]のカードが選ばれるときである。

問4(1)  $X+(7-Y)=X-Y+7$ (点)

(2)  $X-Y+7=3$ (点)  $\cdots X-Y=-4$ より、(1, 5), (2, 6)の2組。  
 $X-Y+7=6$ (点)  $\cdots X-Y=-1$ より、(1, 2), (2, 3), (4, 5), (5, 6)の4組。  
 $X-Y+7=9$ (点)  $\cdots X-Y=2$ より、(3, 1), (4, 2), (5, 3), (6, 4)の4組。  
合わせて10組ある。

#### 第五問

問1  $a=\frac{1}{4}$       問2 1      問3 12      問4 (0, 6)      問5  $32\pi$

(解説) 問3 B(2, 1), C(4, 4)より、 $\triangle ABC = \frac{1}{2} \times \{4 - (-4)\} \times (4 - 1) = 12$

問4 直線ABの式を求めると、 $y = -\frac{1}{2}x + 2$  直線PCの式は $y = -\frac{1}{2}x + 6$   
よって、P(0, 6)

問5 直線BCは $y = \frac{3}{2}x - 2$  直線BCとy軸との交点をQ(0, -2)とすると、  
求める体積は、PQCの円錐-PQBの円錐を2つ組み合わせた図形  
 $\frac{1}{3} \times \pi \times 4^2 \times 8 - \frac{1}{3} \times \pi \times 2^2 \times 8 = \frac{128}{3} \pi - \frac{32}{3} \pi = 32\pi$

#### 第六問

問1(証明)

$\triangle BEF$ と $\triangle DEG$ において

点EはBDの中点だから、 $BE = DE$   $\cdots$ ①

対頂角は等しいから、 $\angle BEF = \angle DEG$   $\cdots$ ②

AD//BCより、錯角は等しいから、 $\angle EBF = \angle EDG$   $\cdots$ ③

①, ②, ③より、1組の辺とその両端の角がそれぞれ等しいから、 $\triangle BEF \equiv \triangle DEG$

問2 96      問3  $\frac{11}{2}$       問4  $\frac{25}{2}$

(解説) 問2 四角形ABFG =  $\frac{1}{2}$ 長方形ABCD =  $\frac{1}{2} \times 12 \times 16 = 96$

問3 GからBCに下した垂線をGHとすると、 $\triangle GFH$ で三平方の定理より、  
 $FH^2 = GF^2 - GH^2 = 13^2 - 12^2 = 25$  よって、 $FH = 5$   
 $BF = (BC - FH) \div 2 = (16 - 5) \div 2 = \frac{11}{2}$

問4 ACとGFは垂直で、それぞれの中点で交わるから、四角形AFCGはひし形になる。  
 $AG = x$ とすると、 $GD = 16 - x$ ,  $CG = AG = x$ だから、 $\triangle GCD$ で三平方の定理より、  
 $x^2 = (16 - x)^2 + 12^2$ ,  $x^2 = x^2 - 32x + 256 + 144$ ,  $32x = 400$ ,  $x = \frac{25}{2}$

2020年度

尚絅学院高等学校  
入学試験問題

社 会

試験時間 (50分)

注 意 事 項

1. 「始め」の合図があるまで問題の表紙を開かないでください。
2. 解答用紙には決められた欄に受験番号のみ記入し、氏名は書かないでください。
3. 解答は必ず解答用紙のそれぞれ決められた欄に記入してください。
4. 印刷が見えにくい場合は、手をあげて監督者の指示に従ってください。
5. 考査が終わったら、解答用紙と問題用紙を別々にしておいてください。
6. その他すべて、監督者の指示に従ってください。

受験番号

--

第一問

[1] 次は、日本のおもな世界遺産について調べ学習をしたあきひろさんのメモである。このメモに関する、あとの各問いに答えなさい。

メモ

- 「富岡製糸場と絹産業遺産群」とは
  - 1群馬県内の4つの構成資産からなる。おもな構成資産は下記のとおり。  
富岡製糸場（群馬県）：21872年に明治政府が設立した官営模範工場です。民営化後も一貫して製糸を行い、製糸技術開発の最先端として国内養蚕・製糸業を世界一の水準に牽引しました。
- 「平泉－仏国土（浄土）を表す建築・庭園及び考古学的遺跡群」とは
  - 3岩手県内の5つの構成資産からなる。おもな構成資産は下記のとおり。  
中尊寺金色堂（岩手県）：金色堂は中尊寺創建当初の姿を今に伝える建造物で1124年、奥州藤原氏初代清衡公によって上棟されました。
- 「明治日本の産業革命遺産 製鉄・製鋼、造船、石炭産業」とは
  - 4九州，山口県を中心に広範囲に広がる23の構成資産からなる。おもな資産は下記のとおり。  
松下村塾（5山口県）：長州藩士だった6吉田松陰が人材の育成を行った私塾。  
三池炭鉱（福岡県）：大牟田における石炭発見の歴史は古く、1469年、地元の農夫が焚き火の中で燃える石を見つけたという記録が残っています。1873年に官営化された三池炭鉱は、1889年、三井に払い下げられました。71997年に閉山している。  
三菱長崎造船所（8長崎県）：幕府直営の長崎製鉄所は、明治維新で官営長崎製鉄所となり、明治時代には工部省所管の長崎造船所と名称を改称した。大正時代にはいると長崎造船所は本格的な戦艦の建造に着手した。

問1 下線部1に関して、次の各問いに答えなさい。

(1) あきひろさんは、群馬県を含む北関東工業地域、京葉工業地域、中京工業地帯、阪神工業地帯の工業生産額の内訳について調べ、次のようなグラフにまとめました。そのうち北関東工業地域にあてはまるものを、グラフ中のア～エから一つ選び、記号で答えなさい。

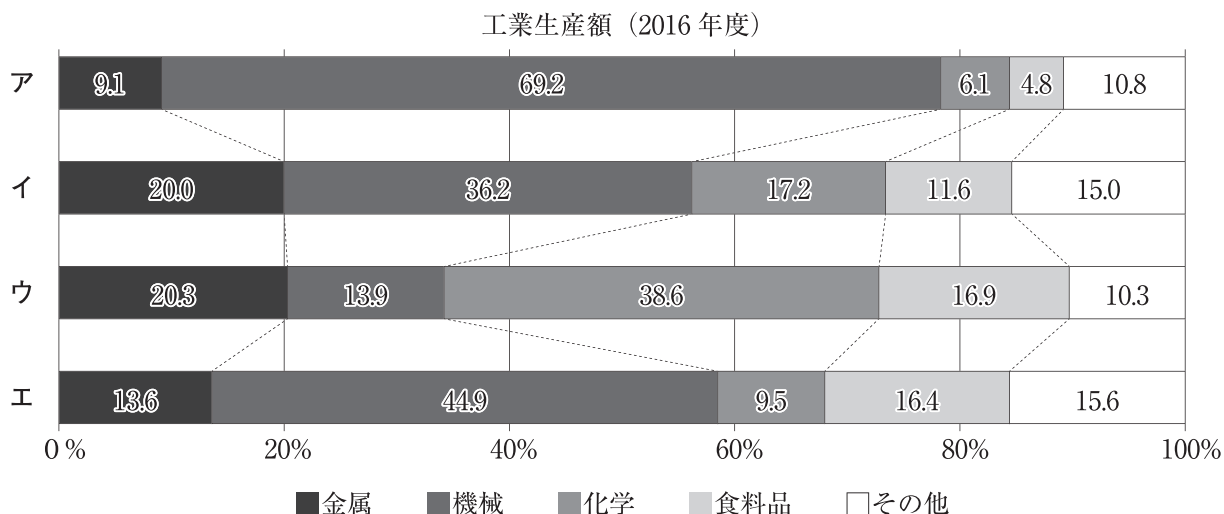

（「日本国勢図会2019/20」より作成）



(2) 群馬県では嬭恋村など夏でも涼しい気候を利用して作物の出荷時期を遅らせる栽培が行われている。このような栽培方法を何というか、答えなさい。

問2 下線部2に関して、次は明治時代のおもな出来事である。1872年より前の明治時代の出来事を説明した文として正しいものを、次のア～エから一つ選び、記号で答えなさい。

- ア 大日本帝国憲法が公布される。
- イ 廃藩置県が行われる。
- ウ 西南戦争が始まる。
- エ 日朝修好条規が結ばれる。

問3 下線部3に関して、次のグラフは岩手県の宮古市、石川県の金沢市、香川県の高松市、静岡県静岡市のいずれかの都市の月別平均降水量の変化を示したものである。宮古市にあてはまるものを、グラフ中のア～エから一つ選び、記号で答えなさい。

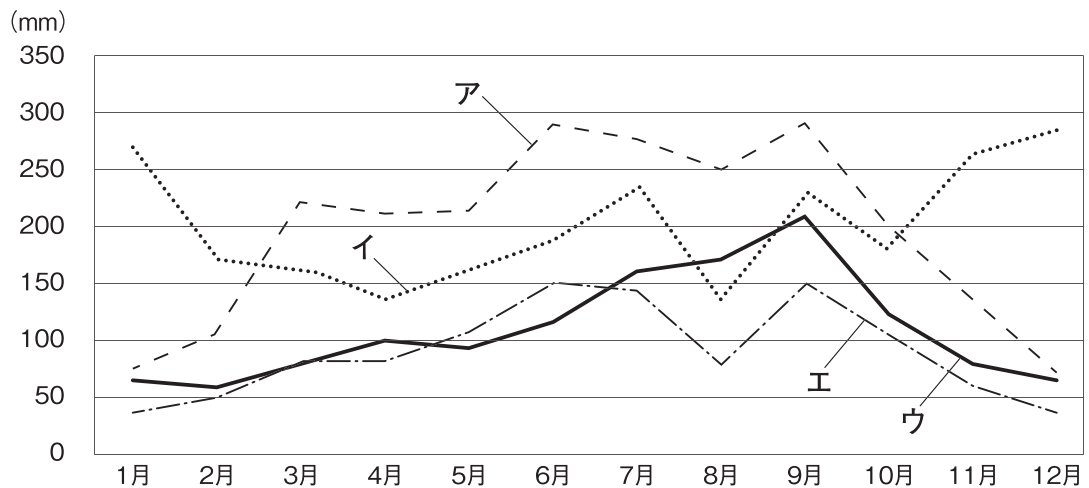

(「理科年表2019」より作成)

問4 下線部4に関して、次のグラフは九州地方のうち福岡県、宮崎県、鹿児島県、沖縄県の4つの県を取りあげて、それぞれの農業産出額に占める米、野菜、果実、畜産、その他の農作物の割合をまとめたものである。そのうち、畜産にあてはまるものを、グラフ中のア～エから一つ選び、記号で答えなさい。

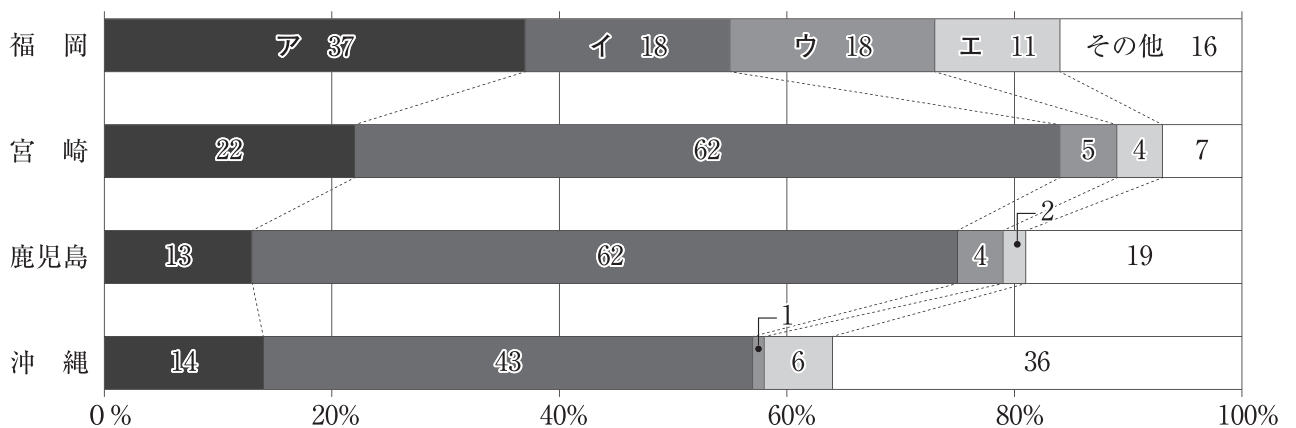

(「データでみる県勢2019」から作成)

問5 下線部5に関して、あきひろさんは中国・四国地方の県のうち、広島県、岡山県、山口県、愛媛県の4つの県について調べ、次のような表にまとめました。そのうち山口県にあてはまるものを、表中のア～エから一つ選び、記号で答えなさい。

	人口 (万人)	面積 (km <sup>2</sup> )	製造品出荷額 (億円)	農業産出額 (億円)	漁業産出額 (億円)
ア	282.9	8,480	100,064	1,238	264
イ	190.7	7,114	71,299	1,446	84
ウ	138.3	6,113	56,302	681	162
エ	136.4	5,676	38,371	1,341	913

(「データでみる県勢2019」から作成)

問6 下線部6に関して、この人物は、1859年に江戸で処罰された。このことを含む、大老の井伊直弼が幕府に反対した大名や武家、公家を処罰した一連の弾圧事件を何というか、答えなさい。

問7 下線部7に関して、次の資料は一次エネルギーである石油（原油）、石炭、原子力、水力の日本における供給構造の変化を示したものである。資料中のBにあてはまる一次エネルギーとして適当なものを、あとのア～エから一つ選び、記号で答えなさい。

	A	B	C	D	その他
1960年	41.2%	37.6%	0.9%	15.7%	4.6%
1980年	17.0%	66.1%	4.7%	5.2%	7.0%
2000年	18.1%	50.8%	12.2%	3.3%	15.6%
2017年	25.1%	39.0%	1.4%	3.5%	31.0%

(「日本国勢図会2019/20」「数字でみる日本の100年」から作成)

ア 石油（原油） イ 石炭 ウ 原子力 エ 水力

問8 下線部8に関して、次の地図は長崎市周辺の地形図（国土地理院発行の地形図『長崎西北部』を一部改変）である。この地形図の説明として誤っているものを、次頁のア～エから一つ選び、記号で答えなさい。

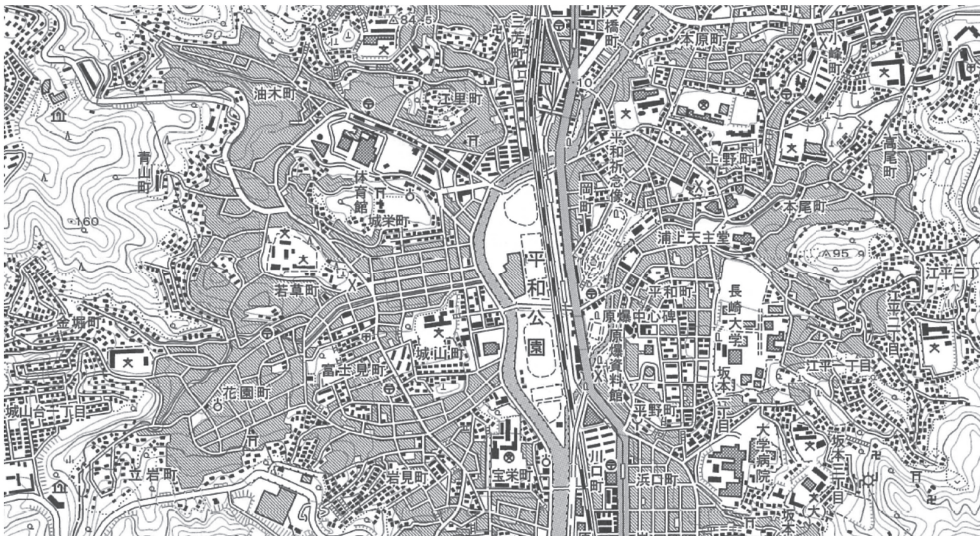

- ア この地図の南西側には老人ホームがある。
- イ この地図の北東にある病院は、平和公園より標高が高い。
- ウ 平和公園の南側にある小学校の東側には官公署がある。
- エ この地図の縮尺は2万5千分の1であり、地図上の4cmは、実際の1kmである。

[2] 次は、日本のおもなオリンピック開催地について調べ学習をした花子さんが用意したメモと地図である。このメモと地図に関する、あとの各問いに答えなさい。

メモ

回次	開催年	開催国
1	1896	1 <u>ギリシア</u>
2	1900	A国
5	1912	2 <u>スウェーデン</u>
10	1932	3 <u>アメリカ</u>
11	1936	B国
14	1948	C国
17	1960	D国
22	1980	4 <u>ソ連</u>
27	2000	5 <u>オーストラリア</u>
29	2008	中国
31	2016	ブラジル

地図

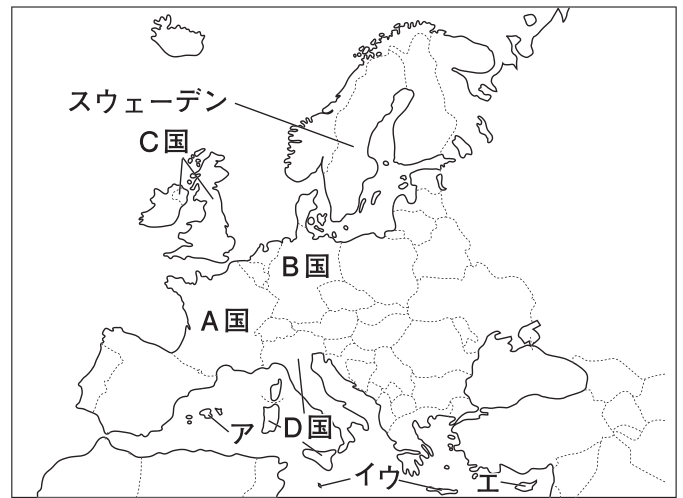

問9 下線部1に関連して、次の雨温図はギリシア、日本、サウジアラビア、インドの首都のいずれかのものである。そのうちギリシアの首都にあてはまるものを、次のア～エから一つ選び、記号で答えなさい。

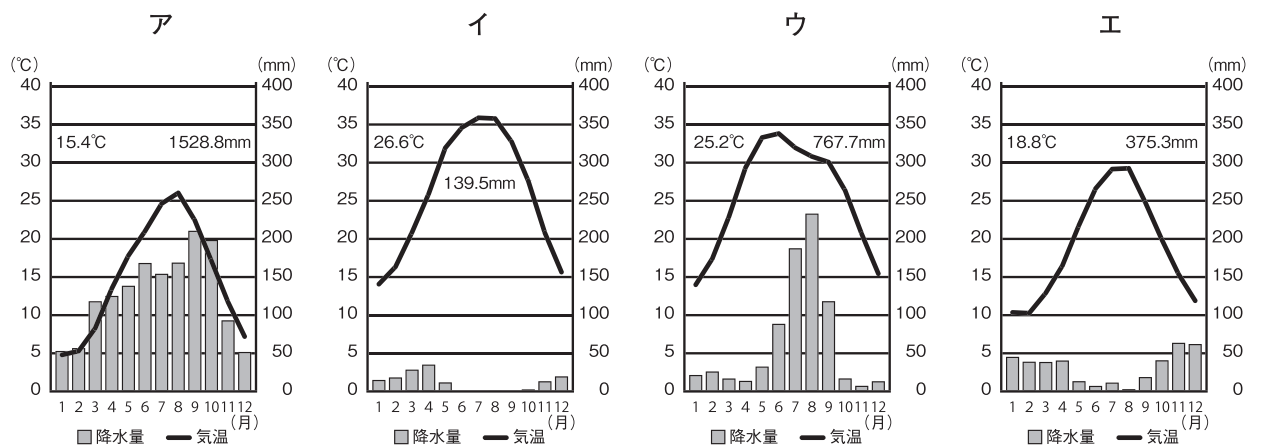

(「理科年表2019年」より作成)

問10 A国の気候に関して、次の文中の  にあてはまる語を答えなさい。

この国は日本より高緯度ですが、高緯度地方から中緯度地方に一年中ふく  と暖流の北大西洋海流の影響で気候は温暖です。

問11 下線部2に関連して、スウェーデンなどの高緯度の一部の地域では、夏に太陽が沈んだあとも暗くならない現象が見られる。この現象を何というか、答えなさい。

問12 下線部3に関連して、次の地図はアメリカにおけるある鉱産資源の分布を示したものである。●で示した鉱産資源として適当なものを、あとのア～エから一つ選び、記号で答えなさい。



ア 石油（原油）    イ 天然ガス    ウ 金    エ 鉄鉱石

問13 次の各文はB国について述べたものである。誤っているものを、次のア～エから一つ選び、記号で答えなさい。

- ア この国の北部には、カトリック信者が多い。
- イ この国のルターが宗教改革を始めた。
- ウ 公用語はゲルマン系の言語である。
- エ この国には国際河川であるライン川が流れている。

問14 次のa～cはC国の出来事である。年代の古い順に正しく並べているものを、あとのア～カから一つ選び、記号で答えなさい。

- a 機械の発明や改良によって社会の様子が変化する産業革命が始まった。
- b 権利の章典が出され、その後の政治の基本となった。
- c アヘン戦争で清に勝利し、不利な条件で清を開国させた。

ア a→b→c    イ a→c→b    ウ b→a→c  
エ b→c→a    オ c→a→b    カ c→b→a

問15 下線部4に関連して、この国はアメリカと1989年に冷戦の終結を宣言した。当時のソ連とアメリカの首脳が会談し、冷戦の終結を宣言した場所を、地図中のア～エから1つ選び答えなさい。

問16 下線部5に関連して、下のグラフはオーストラリアに暮らす移民の出身州別割合の推移を示したものである。そのうちアジア州にあてはまるものを、グラフ中のア～エから一つ選び、記号で答えなさい。

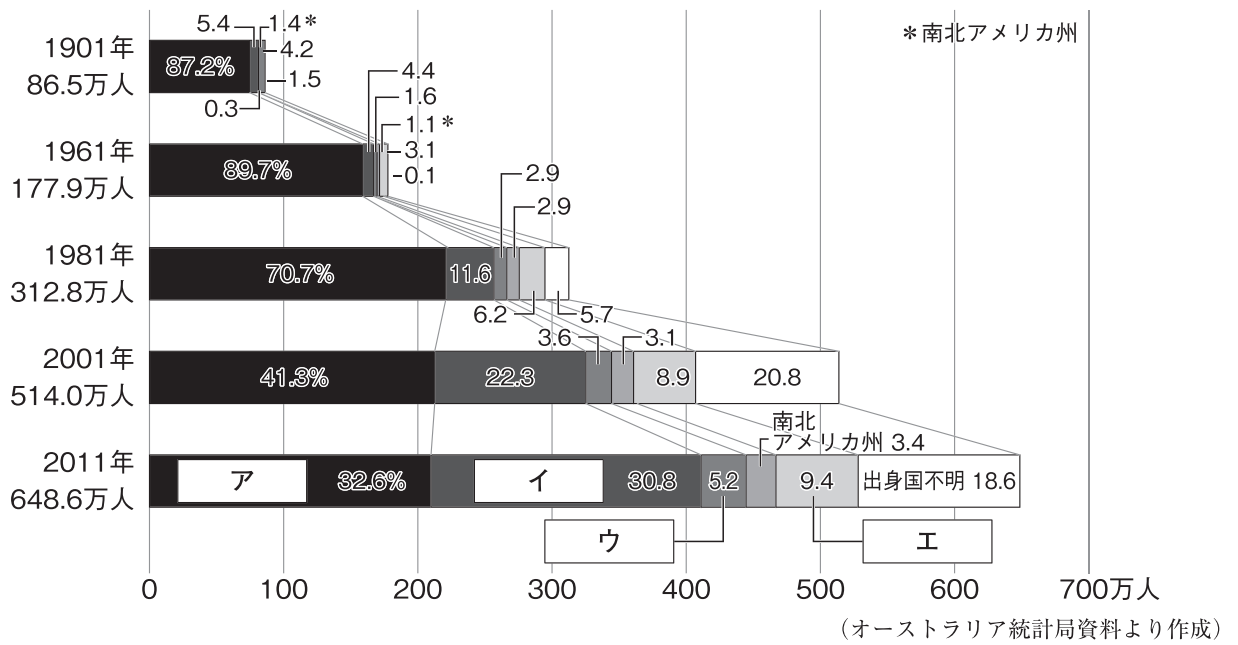

## 第二問

芳樹さんは、宮城県に関わる歴史や人物について時代ごとに探究し、それらの内容を次のA～Hのカードにまとめました。あとの各問いに答えなさい。

A 仙台市の富沢遺跡は世界的にみても類まれな旧石器時代をはじめとした各時代にわたる複合遺跡である。また、時代の水田や水路のあとも発見されている。

B 4世紀になると東北地方南部にも古墳文化が押し寄せ、その遺跡として、仙台平野のほぼ中央部にある遠見塚古墳がある。仙台市内最大の古墳で、現在国指定の史跡とされている。

C 奈良時代には仏教がさかんになり、聖武天皇は諸国に国分寺の建立を命じ、現在の仙台市に陸奥国分寺が建てられた。

D 桓武天皇は東北地方の蝦夷に大軍を送り、胆沢の族長阿弭流為<sup>あてりるい</sup>を降伏させ、その支配を北に広げた。

E 鎌倉時代には、仙台市青葉区の龍宝寺にある木造釈迦如来立像が京都・清涼寺の木造釈迦如来立像を模してつくられた。現在国指定の重要文化財である。

F 伊達政宗は徳川家康の許可を得て仙台城の建設を開始し、城が一応の完成をみた後、慶長遣欧使節を派遣した。

G 古川（現・大崎市）に生まれたはキリスト教の洗礼を受け、民本主義を唱え、「大正デモクラシー」の旗手となった。

H 第二次世界大戦後の民主化政策により、宮城県の耕地総面積の約46%が国有地とされ、その97.4%が1950年までに売り渡された。

問1 カードAについて、次の各問いに答えなさい。

- (1) カード中のにあてはまる語を答えなさい。
- (2) 下線部の時代、石をうち割ってつくられた石器が使用された。このような石器を何というか、漢字4字で答えなさい。

問2 カードBについて、次の各問いに答えなさい。

- (1) 下線部の文化が栄え、2019年には世界文化遺産の構成遺産の一つとして登録された日本最大の前方後円墳は、近畿地方のある政令指定都市にある。その都市名を答えなさい。また、そのほかに、近畿地方にはいくつの政令指定都市があるか。その数を、次のア～エから一つ選び、記号で答えなさい。  
ア 1つ    イ 2つ    ウ 3つ    エ 4つ
- (2) この時代に活躍した渡来人が伝えた技術・文化として誤っているものを、次のア～エから一つ選び、記号で答えなさい。  
ア 漢字    イ 仏教    ウ 馬具    エ 青銅器



問3 カードCについて、次の各問いに答えなさい。

- (1) 下線部の時代に日本のまねきに応じて来日し、僧尼の守るべき生活の規律などを伝え、のちに唐招提寺を開いた中国の僧の名前を答えなさい。
- (2) 下線部の時代の社会の様子について述べた文として正しいものを、次のア～エから一つ選び、記号で答えなさい。
- ア わかりやすく、実行しやすい新しい仏教の教えが広まった。  
イ 農具や農作業の方法が改良され備中ぐわが広まった。  
ウ 社会の不安などから、人々の間に浄土信仰が広まった。  
エ 農民は稲の収穫量の約3%を租として納めた。

問4 カードDについて、次の各問いに答えなさい。

- (1) 797年に下線部の軍を率いる征夷大將軍に任命された人物の名前を答えなさい。
- (2) 平安時代の世界の様子について述べた文として正しいものを、次のア～エから一つ選び、記号で答えなさい。
- ア 第1回十字軍の遠征が行われた。  
イ ムハンマドがイスラム教を開いた。  
ウ ルターが宗教改革を行った。  
エ アメリカ独立戦争が始まった
- (3) 次の文章は平安時代の文化について芳樹さんがまとめたものである。文中の( A ), ( B )に入る語の組み合わせとして正しいものを、あとのア～エから一つ選び、記号で答えなさい。

かな文字がつくられ、そのうちひらがなは主に女性のあいだで使われた。この時期には、藤原道長の娘の彰子に仕えた( A )が世界初とされる長編小説の( B )を書き上げるなど、優れた作品が生まれた。

- ア A - 紫式部      B - 『枕草子』      イ A - 清少納言      B - 『枕草子』  
ウ A - 清少納言      B - 『源氏物語』      エ A - 紫式部      B - 『源氏物語』

問5 カードEについて、次の各問いに答えなさい。

- (1) 下線部の時代について、この時代に広まった裏作に麦をつくる耕作方法を何というか答えなさい。
- (2) 次の資料は、武家社会のならわしをまとめて法としたものである。この法を制定した人物と、その役職の組み合わせとして正しいものを、下のア～エから一つ選び、記号で答えなさい。

資料

一 武士が20年の間、実際にその土地を支配しているならば、その権利を認める。(部分要約)

- ア 人物－北条泰時 役職－管領    イ 人物－北条泰時 役職－執権  
ウ 人物－北条時宗 役職－執権    エ 人物－北条時宗 役職－管領

問6 カードFについて、次の各問いに答えなさい。

- (1) 江戸時代のはじめ、下線部のように外国との交流が行われたが、その後日本人の海外渡航は禁止され、外国との貿易は制限された。この状態は後に何と呼ばれるか、答えなさい。
- (2) 次のa～cは江戸時代の政治に関する出来事である。年代の古い順に正しく並べているものを、あとのア～カから一つ選び、記号で答えなさい。
- a 江戸・大阪の周辺を幕府の直轄地にしようとして失敗した。  
b 商人の力を利用した積極的な政策を行い、株仲間を奨励した。  
c 公事方御定書という裁判の基準となる法律を定めた。
- ア a→b→c    イ a→c→b    ウ b→a→c  
エ b→c→a    オ c→a→b    カ c→b→a

問7 カードGについて、次の各問いに答えなさい。

- (1) カード中の  にあてはまる人名を答えなさい。
- (2) 下線部に関して、この時代に文化の大衆化が進んだ。このことについて述べた文として誤っているものを、次のア～エから一つ選び、記号で答えなさい。
- ア ラジオ放送が始まり、歌謡曲や野球の中継が人気を集めた。  
イ 発行部数が100万部を越える有力紙や大衆紙が現れた。  
ウ 大衆文学というジャンルが生まれた。  
エ 義務教育が始まり、全国に小学校が建てられた。



問8 カードHについて、次の各問いに答えなさい。

- (1) 第二次世界大戦後に行われた民主化政策のうち、教育の民主化のために制定された法律は何か、法律名を答えなさい。
- (2) 下線部に関して、芳樹さんは1950年代からはじまった高度経済成長とよばれる経済成長について調べ、次の文章をまとめた。経済成長について述べた文中の（ A ）、（ B ）に入る語句の組み合わせとして正しいものを、あとのア～エから一つ選び、記号で答えなさい。

経済の規模を示す指標としておもに使われている（ A ）は1年間に国内で新たに生産した付加価値の合計で、その伸び率を経済成長率といいます。日本の高度経済成長は1970年代前半におこった（ B ）をきっかけに終わりました。

- ア A - GDP      B - バブル経済の崩壊  
イ A - GDP      B - 石油危機  
ウ A - GNI      B - 石油危機  
エ A - GNI      B - バブル経済の崩壊

### 第三問

次の政治や経済に関する、あとの各問いに答えなさい。

問1 次の文章を読んで、あとの各問いに答えなさい。

国民の自由と権利を守るため、権力者も法に従わなくてはならないという考え方を  という。また、権力が集中して強大になると、法が守られず、私たちの自由がおびやかされるという危険がある。そのため、近代国家では権力分立のしくみが採用されている。

- (1) 上記の文中の  にあてはまる語を4字で答えなさい。
- (2) 上記の文章中の下線部に関して、日本の権力分立制度について述べたものとして正しいものを、次のア～エから一つ選び、記号で答えなさい。
- ア 国民を代表する国会が予算を決め、内閣総理大臣を任命する。  
イ 内閣が最高裁判所の長官を任命し、その他の裁判官を指名する。  
ウ 最高裁判所裁判官の国民審査は、参議院議員選挙の際に行われる。  
エ 裁判官の弾劾を行う弾劾裁判所は国会に設置される。

問2 次の文章を読んで、あとの各問いに答えなさい。

国会での議決は、衆議院と参議院の議決の一致により成立します。両院の議決が一致しない場合、意見を調整するために  が開かれることがあります。それでも一致しない場合、衆議院の意思を優越させる場合があります。

- (1) 上記の文中の  にあてはまる語を答えなさい。
- (2) 上記の文章中の下線部について、この場合の例として誤っているものを、次のア～エから一つ選び、記号で答えなさい。
- ア 憲法改正の発議      イ 内閣総理大臣の指名  
ウ 予算の議決          エ 条約の承認

問3 次の文章を読んで、あとの各問いに答えなさい。

地方自治は住民が民主主義を学び、地方政治に参加する機会になるために「民主主義の  」といわれており、市町村や都道府県などの地方公共団体を単位として行われている。

- (1) 上記の文中の  にあてはまる語を答えなさい。
- (2) 上記の上章中の下線部について、地方公共団体の仕事の内容として正しいものを、次のア～エから一つ選び、記号で答えなさい。
- ア 外交      イ 防衛      ウ 公立学校の設置      エ 年金の管理運営

問4 次の文章を読んで、あとの各問いに答えなさい。

一定の年齢に達したすべての国民に選挙権と被選挙権が与えられており、これを  選挙制度という。現在国会議員の選挙の一部では比例代表制度が採用されており、ドント方式によって議席が配分されている。

(1) 上記の文中の  にあてはまる語を答えなさい。

(2) 上記の文章中の下線部についてある地域で選挙が行われ、次の表のような結果となった。比例代表制で、定数が6の場合、それぞれの政党の獲得議席数を「ドント方式」によって求めると何議席ずつになるか。正しいものを、あとのア～エから一つ選び、記号で答えなさい。

政党名	得票数
A党	15,000
B党	20,000
C党	10,000
D党	8,000
E党	12,000

- ア A党－2議席 B党－4議席 C党－0議席 D党－0議席 E党－0議席  
イ A党－1議席 B党－3議席 C党－1議席 D党－0議席 E党－0議席  
ウ A党－1議席 B党－2議席 C党－1議席 D党－1議席 E党－1議席  
エ A党－2議席 B党－2議席 C党－1議席 D党－1議席 E党－0議席

問5 次の文章を読んで、あとの各問いに答えなさい。

私たちは多くのものを消費しながらくらしています。こうしたもののうち、目に見えるものを財といい、財以外のものを  といいます。近年政府は、消費者主権を守り自由で公正な社会を実現するために消費者保護政策を進めていますが、その先駆けとなったのはアメリカ大統領ケネディの消費者の4つの権利です。

(1) 上記の文中の  にあてはまる語を答えなさい。

(2) 次の各文は、上記の文章中の下線部に関して、歴代のアメリカ大統領について述べた文を古い順から並べた場合の順序として正しいものを、あとのア～エから一つ選び、記号で答えなさい。

- A ウィルソン大統領が民族自決の原則を提唱した。  
B リンカン大統領が奴隷解放宣言を出した。  
C ルーズベルト大統領がニューディール政策を行った。  
D オバマ大統領が核兵器の廃絶をめざす決意を表明した。  
ア A→B→C→D    イ B→A→C→D  
ウ A→B→D→C    エ B→A→D→C

問6 次の文章を読んで、あとの各問いに答えなさい。

EU（ヨーロッパ連合）は経済統合からはじまり、今日では政治、外交にわたるまでの統合をめざしています。現在では、その加盟国のうち19か国で共通通貨の  が導入されています。

(1) 上記の文中の  にあてはまる語をカタカナで答えなさい。

(2) 上記の文章中の下線部について、次の表はEU加盟国のうち国連通常予算の分担率の上位4か国（ドイツ・イギリス・フランス・イタリア）についての統計である。2016年の国民投票においてEU離脱派が勝利した国を、表中のア～エから一つ選び、記号で答えなさい。

	人口 (万人)	面積 (千km <sup>2</sup> )	国連通常予算の分担率 (%)	小麦生産量 (千トン)
ア	8,352	358	6.090	24,482
イ	6,753	242	4.567	14,837
ウ	6,513	552	4.427	36,925
エ	6,055	302	3.307	6,966

(注) 年次統計は、人口・分担率は2019年、他は2017年（「世界国勢図会2019/20」から作成）

問7 次の文章を読んで、あとの各問いに答えなさい。

国の行う経済活動を  といいます。この収入は、原則的に国民が義務として納める税金によってまかなわれています。

(1) 上記の文中の  にあてはまる語を答えなさい。

(2) 上記の文章中の下線部について、次のグラフは国の収入の内訳を示したものである。グラフ中のX, Yにあてはまる税の組合せとして正しいものを、あとのア～エから一つ選び、記号で答えなさい。

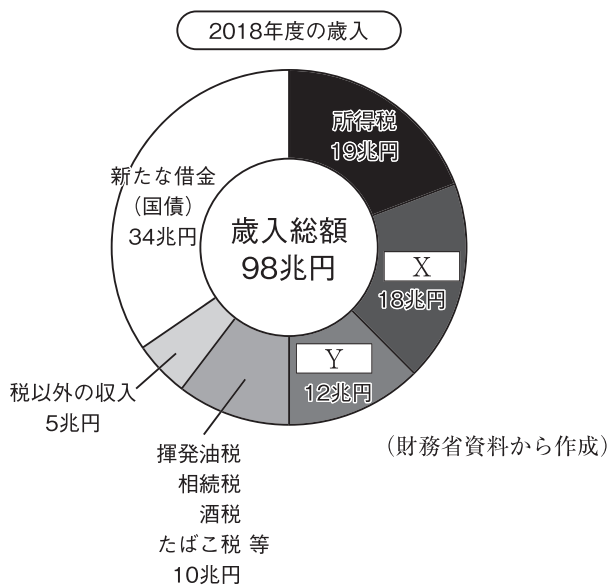

- ア X - 法人税 Y - 贈与税    イ X - 贈与税 Y - 相続税  
ウ X - 消費税 Y - 法人税    エ X - 相続税 Y - 消費税

問8 次の文章を読んで、あとの各問いに答えなさい。

日本をはじめとする先進国の平均寿命は延び続けています。一方で子どもの数は減り続けています。子どもの数が減って人々が長生きするようになれば、人口全体に占める  歳以上の高齢者の割合が上がる 少子高齢化が進みます。

(1) 上記の文中の  にあてはまる数字を答えなさい。

(2) 上記の文章中の下線部について、次の資料1、資料2は世界各国の少子高齢化の状況を示す統計である。この統計から読み取れる内容として誤っているものを、あとのア～エから一つ選び、記号で答えなさい。

資料1

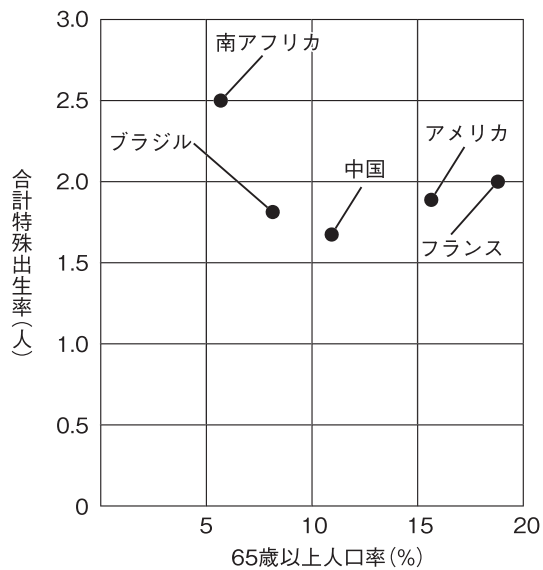

(「世界国勢図会2018/19」から作成)

資料2

	人口 (千人)	0～14歳人口率 (%)
アメリカ	326,767	18.9
中国	1,415,046	16.7
ブラジル	210,868	22.7
フランス	65,233	18.2
南アフリカ	57,398	30.1

(「世界国勢図会2018/19」から作成)

- ア 合計特殊出生率が一番高い国は、人口が5か国の中で一番少ない。
- イ アメリカより65歳以上人口率が高い国は、0～14歳人口率が5か国中2番目に低い。
- ウ 人口が一番多い国は、フランスと比べ合計特殊出生率も65歳以上人口率も低い。
- エ 0～14歳人口率がアメリカより高く、合計特殊出生率がアメリカより低い国は、2か国である。

**B日程**

**解答用紙〔社会〕**

\*印の欄は記入しないこと。

第一問

問1	(1)		(2)		問2		問3	
問4		問5		問6				
問7		問8		問9		問10		
問11			問12		問13		問14	
問15		問16						

小計 \* \_\_\_\_\_

第二問

問1	(1)		(2)				
問2	(1)	都市名：	数：		(2)		
問3	(1)		(2)				
問4	(1)		(2)		(3)		
問5	(1)		(2)				
問6	(1)		(2)				
問7	(1)		(2)				
問8	(1)		(2)				

小計 \* \_\_\_\_\_

第三問

問1					(2)	
問2	(1)				(2)	
問3	(1)				(2)	
問4	(1)				(2)	
問5	(1)				(2)	
問6	(1)				(2)	
問7	(1)				(2)	
問8	(1)				(2)	

小計 \* \_\_\_\_\_

受験番号		得点	*
------	--	----	---

【2020 年度入学試験解答 B 日程/社会】

第一問（各 2 点 計 34 点）

問 1 (1) エ

(2) 抑制栽培

問 2 イ

問 3 ウ

問 4 イ

問 5 ウ

問 6 安政の大獄

問 7 ア

問 8 ウ

問 9 エ

問 10 偏西風

問 11 白夜

問 12 エ

問 13 ア

問 14 ウ

問 15 イ

問 16 イ

第二問（各 2 点 計 34 点）

問 1 (1) 弥生

(2) 打製石器〔漢字 4 字指定〕

問 2 (1) 都市名：堺市 数：ウ〔完答〕

(2) エ

問 3 (1) 鑑真

(2) エ

問 4 (1) 坂上田村麻呂

(2) ア

(3) エ

問 5 (1) 二毛作

(2) イ

問 6 (1) 鎖国

(2) カ

問7(1) 吉野作造

(2) エ

問8(1) 教育基本法

(2) イ

第三問 (各2点 計32点)

問1(1) 法の支配〔4字指定〕

(2) エ

問2(1) 両院協議会

(2) ア

問3(1) 学校

(2) ウ

問4(1) 普通

(2) ウ

問5(1) サービス

(2) イ

問6(1) ユーロ

(2) イ

問7(1) 財政

(2) ウ

問8(1) 65

(2) エ



2020年度

尚綱学院高等学校  
入学試験問題

英 語

試験時間 (50分)

注 意 事 項

1. 「始め」の合図があるまで問題の表紙を開かないでください。
2. 開始3分後に「放送によるリスニングテスト」があります。
3. 解答用紙には決められた欄に受験番号のみ記入し、氏名は書かないでください。
4. 声に出して読まないようにしてください。
5. 解答は必ず解答用紙のそれぞれ決められた欄に記入してください。
6. 印刷が見えにくい場合は、手をあげて監督者の指示に従ってください。
7. 考査が終わったら、解答用紙と問題用紙を別々にしておいてください。
8. その他すべて、監督者の指示に従ってください。

受験番号

--

第一問 (放送によるテスト) 次の問題1から問題3に答えなさい。

問題1 二人の会話を聞いて、そのあとの質問に対する答えとして最も適切な絵を、それぞれア～エの中から1つ選び、記号で答えなさい。

1

ア



イ



ウ

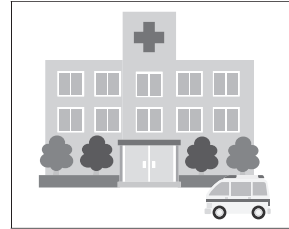

エ

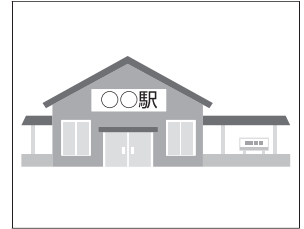

2

ア

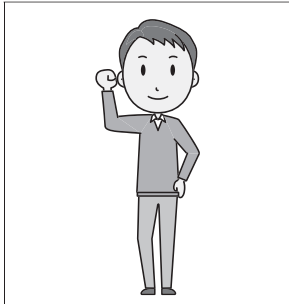

イ

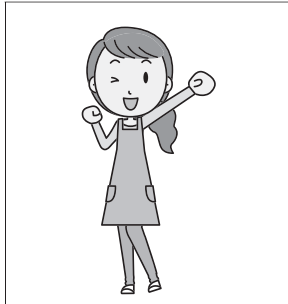

ウ

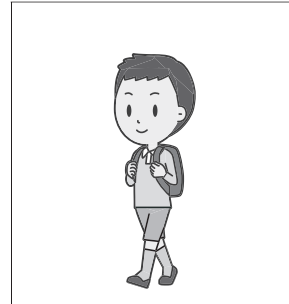

エ



問題2 二人の会話を聞いて、最後の英文のあとに続く応答として最も適切なものを、それぞれア～エの中から1つ選び、記号で答えなさい。

- 1 ア I will do that soon.  
イ I must not watch TV.  
ウ It began raining then.  
エ It was cloudy yesterday.

- 2 ア I don't know who he is.  
イ I have never read his book before.  
ウ I was surprised to know about that.  
エ Yes, shall I bring some of them for you?

**問題3** 二人の会話を聞いて、その内容についての質問に対する答えとして最も適切なものを、それぞれア～エの中から1つ選び、記号で答えなさい。

- 1 ア To choose the best movie.  
イ To buy a movie ticket.  
ウ To show her how to get a movie ticket.  
エ To talk about movies.
  
- 2 ア Because the man likes cats.  
イ Because she has cats and loves them.  
ウ Because animals are popular among girls now.  
エ Because she needs 1,500 yen.
  
- 3 ア Around two thirty.  
イ Around three thirty.  
ウ Around four forty.  
エ Around five forty.

これでリスニングテストは終わりです。

第 二 問 次の 1～5 の二人の会話が成立するように、( ) に入る最も適切なものを、それぞれア～エの中から 1 つ選び、記号で答えなさい。

1 *Kate*: You don't look well, Saori. What's ( ) ?

*Saori*: I have a headache.

- |   |       |   |       |
|---|-------|---|-------|
| ア | wrong | イ | tired |
| ウ | sick  | エ | cold  |

2 *Aki*: What's your dream, Mike?

*Mike*: It's to create a wonderful movie that ( ) people all over the world.

- |   |           |   |            |
|---|-----------|---|------------|
| ア | surprise  | イ | surprises  |
| ウ | surprised | エ | surprising |

3 *Jim*: It's very cold. Would you like ( ) hot to drink?

*Koji*: Oh, thank you very much.

- |   |           |   |            |
|---|-----------|---|------------|
| ア | a thing   | イ | everything |
| ウ | something | エ | nothing    |

4 *Sho*: Look at the boys playing basketball over there. They are very good.

*Ben*: Exactly. But my brother Mike is ( ) better than they are.

- |   |      |   |      |
|---|------|---|------|
| ア | very | イ | much |
| ウ | more | エ | most |

5 *Mary*: Do you know how ( ) he has been in this city?

*Yuta*: Yes. Since he was born.

- |   |      |   |      |
|---|------|---|------|
| ア | many | イ | much |
| ウ | long | エ | old  |

第三問 次の英文は生徒会の役員が学校の取り組みについて話し合っている場面の1コマです。この英文を読んで、あとの問いに答えなさい。

*Ms. Kato:* Our school's aim is "To live better together". Today, let's talk about our activity about it. First, I want each of you to talk about your idea. After that, we will share the ideas and choose the best <sup>①</sup>one of all. You must make a presentation to all the students in our school next ( <sup>②</sup>木曜日 ). OK? Now please start.

*Akemi:* I hope that everyone always smiles. For that, I want to greet many people. So, how about a greeting activity in front of our school?

*Satoshi:* Smiling or greeting is, of course, very important. But we should think more about our school's aim "To live better together", I think.

*Takeo:* I agree with Satoshi. I think we don't have to decide one thing which all of the students should do, and also I think we should do things which each of us wants to do.

*Akemi:* I understand. So, what does "To live better together" mean?

*Mari:* I think that "To live better together" is "To help each other", so I want to try something useful to others.

*Satoshi:* I agree with Mari's idea. If we help each other, we will live better together.

*Akemi:* That's wonderful. I will also think about what I can do.

*Takeo:* Me, too. That's our best idea. OK. Let's talk about it to everyone! How about this?

About our idea for the activity on the school's aim

**Let's try something to help each other!**

We think that ( <sup>③</sup>try ) something to help each other is our best activity about our school's aim. Then, what should we do to help each other? We don't have the answer to that question. We think it's not important for us to decide what to do. The most important thing is to do something that we want to do or can do for others. Each of us has a different idea. Our lives will become better by many kinds of ideas or activities. That is "To live better together".

Let's try something that we want to do or can do for others. What do you think?

*Mari:* That's a great presentation, Takeo! <sup>④</sup>If we can tell everyone like this, they will understand that (will / our / better / each other / make / helping / school lives ) !

〈注〉 aim 目標

share 共有する

make a presentation 発表 (プレゼン) をする

greet あいさつする

問1 下線部①が指すものを、本文中の英語1語で書きなさい。

問2 本文中の( ② )内の日本語を英語で書きなさい。

問3 本文中の( ③ )を適切な形(1語)に直しなさい。

問4 下線部④の( )内の語句を正しく並べかえ、英文を完成させなさい。

問5 Akemiのあいさつ活動の提案にTakeoが同意しなかった理由として適切なものを、次のア～エの中から1つ選び、記号で答えなさい。

ア He liked Mari's plan the best of all.

イ He didn't want to greet in front of his school.

ウ He thought that the students should do things which each of them wants to do.

エ Akemi asked him what "To live better together" means.

問6 以下は本文の要約文である。本文の内容に合うように( 1 )～( 3 )に入る適切な語を、本文中の英語1語で書きなさい。

The members are talking about the activity on their school's aim. One member says that they should think more about their school's aim. Another member says that they ( 1 ) need to decide one thing which they all should do. And another member says that their school's aim means "To help each other" and she wants to try something ( 2 ) to other people. Finally, all the members think that it's the most ( 3 ) for the students in their school to do something that each of them wants to do.

第 四 問 次の英文を読んで、あとの問いに答えなさい。

Do you remember when you tried to join a small group in your school days? Sometimes you could, and sometimes not. I'm not talking about just classes or clubs. I'm talking about small groups which are not easy to join. How can we join such a small group?

I was thinking that there weren't any small groups when I was in school. But I remembered they were there: the sports groups, the books groups, and the movies groups. Maybe I forgot about them because I was not a member of them.

My 16-year-old son is now in high school. From his experience, I found that today's children are also making and joining small groups. That is the same as in my school days. ① Their lives have changed a lot, but basic social behavior hasn't.

Like me, someone who is not in small groups is called a lone wolf.

Many of them went to see students in other grades, because it was easier and more interesting for them to talk with students in other grades. Actually, I also chose this way. Older students experienced as much as adults, and they knew a lot. When I talked with them, I could learn that the world is very big. These communications were ③ ( thing / than / to / learned / more / any / me / other / I / useful ) in class.

If schools are helpful for making other-grade friends, lone wolves will be able to make some friends and join some small groups. One way to help this is called "speed friending." For "speed friending", students all pair up and, for a few minutes, ask their partners easy, interesting questions and answer them. And then the students change partners and repeat again and again. Finally,  .

These days, speed friending is done at some schools in America. Some teachers hope that students won't be lone wolves by ( ⑤ ) many different friends. That sounds like a good idea in many cases. If you talk with one or two older students, you may find a once-in-a-lifetime mentor. If you talk with one or two younger students, you may become a mentor. You will have more chances to say hello to and talk with others at school. And maybe something may change 'just' friends into 'real' friends.

- |                    |                                 |
|--------------------|---------------------------------|
| 〈注〉 same as ~ ~と同じ | basic social behavior 基本的な社会行動  |
| lone wolf 一匹オオカミ   | grade 学年                        |
| adults 大人          | pair up ペアを組む                   |
| partner 相手         | repeat 繰り返す                     |
| case 場合            | once-in-a-lifetime 一生に一人 (一度) の |
| mentor 師匠          |                                 |



問1 筆者が下線部①のように述べている理由を、50字程度の日本語で簡潔に説明しなさい。

問2 本文中の  ②  の中に、次の a ~ c の3つの文を入れるとき、それらを並べる順番として最も適切なものを、あとのア~カの中から1つ選び、記号で答えなさい。

- |   |
|---|
| a Actually, how can they join a group?                              |
| b Surprisingly, lone wolves can also make "a group of lone wolves". |
| c Many of you may not understand this.                              |

〈注〉 Surprisingly 驚いたことに

ア a-b-c    イ a-c-b    ウ b-a-c    エ b-c-a    オ c-a-b    カ c-b-a

問3 下線部③の (                    ) 内の語句を正しく並べかえ、英文を完成させなさい。

問4 本文中の  ④  に入る最も適切なものを、次のア~エの中から1つ選び、記号で答えなさい。

- ア some students will forget the names and faces of each other  
イ many students won't try to remember the names and faces of each other  
ウ most students won't be able to remember the names and faces of each other  
エ all students will try to remember the names and faces of each other

問5 本文中の ( ⑤ ) に入る最も適切な英語 ( 1 語 ) を、本文中から抜き出して書きなさい。

問6 次の質問に対する答えを本文の内容に合うように、主語と動詞が入った英文で書きなさい。

Why did many lone wolves go to see students in other grades?

問7 本文の内容に合うものを、次のア~カの中から2つ選び、記号で答えなさい。

- ア There were a few small groups which the writer joined in his school days.  
イ The writer showed his son how to make friends with lone wolves.  
ウ The writer learned a lot from the stories told by the older students.  
エ The writer told his son's teachers to practice "speed friending". 〈注〉 practice 実践する  
オ The writer wanted to be a once-in-a-lifetime mentor for younger students.  
カ The writer hopes that "speed friending" will be helpful for children to make more friends.

第五問 次の英文は、ある英語学校の案内の一部です。この学校の情報 (information) を読み取り、あとの問いに答えなさい。

***ABC English School information***

Hello, junior high school and high school students! This is ABC English School. We want more people to know about our school, so we will offer some special English lessons during spring vacation. It will be fun for you to study or communicate with foreign teachers in English. We are looking forward to seeing students who like to study English!

**Special English Lessons**

lesson	content	teacher	date / time	cost
A	practice conversation	Shelly (Canada)	April 4 10 a.m. - 11 a.m.	500 yen
B	learn cultures	Nick (America)	April 6 2 p.m. - 3 p.m.	500 yen
C	practice conversation	Michel (America)	April 7 1 p.m. - 3 p.m.	1,000 yen
D	learn cultures	Ellen (Australia)	April 8 10 a.m. - 12 p.m.	1,000 yen

※Lesson A and B are for students who are not good at English.

※Lesson C and D are for students who are good at English.

※You can take two lessons (A&B or C&D).

※If you have any questions or you want to apply for the lessons, please call 5678-1234 by March 30.

**Discount**

※If you take two lessons, you can get a 200-yen discount.

※Furthermore, if you also apply for lessons by the end of February, you can get another 200-yen discount.

**Others**

※Our school is near Sakura Station. Go south from the station and then turn right at the second corner. Soon you can find our school on your left. The color of our building is green.

※We are going to offer special lessons like this a few times this year. We will give you some information about the next lesson through the Internet in June.

〈注〉 offer ~ ~を提供する    content 内容    cost 費用    conversation 会話  
apply for ~ ~に申し込む    by ~ ~までに    discount 割引    furthermore さらに

問1 案内の内容に合うものを、次のア～エの中から1つ選び、記号で答えなさい。

ア ABC英語学校は、より多くの人々に知ってもらうために今回の特別授業を提供する。

イ アメリカ出身の先生たちが、文化を学ぶための授業を2時間ずつ行う。

ウ サクラ駅は、緑色の建物で、ABC英語学校より南に位置する。

エ 特別授業は月に何度も開催される予定で、次回の授業は6月にインターネット上で公開(配信)される。

問2 次の英文の( )内に適切な英語をそれぞれ1語書きなさい。ただし、数も英語で書きなさい。

(1) Naoki is not good at English. And he is free in the morning from April 4 to April 7. Can he take both lessons to practice conversation and to learn cultures?

— ( ), he ( ).

(2) Emi is good at English, and she wants to take two of the lessons. And she will call ABC English School to apply for the lessons on February 25. How much will she need?

— She will need ( ) hundred yen.

問3 次のようにたずねられたとき、あなたはどのように答えますか。理由も含めて、主語と動詞が入った英文1文で書きなさい。

Which lesson do you want to take?



【2020 年度入学試験解答 B 日程/英語】

第一問 各2点×7=14点

問題1 1. ウ 2. エ

問題2 1. ア 2. エ

問題3 1. ウ 2. イ 3. エ

第二問 各2点×5=10点

1. ア 2. イ 3. ウ 4. イ 5. ウ

第三問 各3点×8=24点

問1 idea

問2 Thursday

問3 trying

問4 helping each other will make our school lives better

問5 ウ

問6 (1) don't (2) useful (3) important

第四問 問1 6点、問2～問5 各4点×4=16点、問6 6点、問7 各2点×3=6点 計34点

問1 (例) 現代の子どもたちも自分〔筆者〕の学生時代と同じような小さなグループをつくって加わっているとわかったから。(49字)

問2 エ

問3 (These communications were) more useful to me than any other thing I learned (in class.)

問4 エ

問5 making

問6 Because it was easier and more interesting (for them) to talk with students in other grades.

問7 ウ, カ

第五問 4点、問2 各3点×2=6点、問3 8点 計18点

問1 ア

問2 (1) No,(he) can't [cannot] (2) sixteen

問3 (例) I want to take Lesson B because I'm interested in American culture.

2020年度

尚絅学院高等学校  
入学試験問題

理 科

試験時間 (50分)

注 意 事 項

1. 「始め」の合図があるまで問題の表紙を開かないでください。
2. 解答用紙には決められた欄に受験番号のみ記入し、氏名は書かないでください。
3. 解答は必ず解答用紙のそれぞれ決められた欄に記入してください。
4. 印刷が見えにくい場合は、手をあげて監督者の指示に従ってください。
5. 考査が終わったら、解答用紙と問題用紙を別々にしておいてください。
6. その他すべて、監督者の指示に従ってください。

受験番号

第一問 次の問1～問5に答えなさい。

- 問1 タンポポの特徴として正しいものを、次の(ア)～(エ)から1つ選び、記号で答えなさい。  
(ア) 葉脈は平行に通り、花弁が1枚1枚離れている。  
(イ) 葉脈は平行に通り、花弁がもとでくっついている。  
(ウ) 葉脈は網目状に通り、花弁が1枚1枚離れている。  
(エ) 葉脈は網目状に通り、花弁がもとでくっついている。
- 問2 還元によって金属が生じる化学変化を、次の(ア)～(エ)から1つ選び、記号で答えなさい。  
(ア) 水でしめらせた鉄を空気中に置いておく。  
(イ) 火のついたマグネシウムリボンを二酸化炭素の中に入れる。  
(ウ) 加熱した酸化銅を、水素を集めた試験管の中に入れる。  
(エ) 炭酸水素ナトリウムを加熱する。
- 問3 真空放電管に高い電圧をかけると陰極線が見える。陰極線は何の流れか、次の(ア)～(オ)から1つ選び、記号で答えなさい。  
(ア) 電子 (イ) 陽子 (ウ) 電磁波 (エ) 中性子 (オ) Heの原子核
- 問4 ある地層にアンモナイトの化石がふくまれていた。この地層ができた年代として正しいものを次の(ア)～(エ)から1つ選び、記号で答えなさい。  
(ア) 古生代 (イ) 中生代 (ウ) 新生代古第三紀 (エ) 新生代新第三紀
- 問5 2019年小惑星探査機「はやぶさ2」は小惑星「リュウグウ」へ接近し、調査を行った。太陽系の中で小惑星の数が最も多いのは、どの惑星の軌道とどの惑星の軌道の間か、次の(ア)～(エ)から1つ選び、記号で答えなさい。  
(ア) 水星と金星 (イ) 木星と土星 (ウ) 火星と木星 (エ) 土星と天王星

第 二 問 次の問 1, 問 2 に答えなさい。

石川君は、ヒトの消化と吸収のはたらきについて調べてまとめた。

問 1 だ液によるデンプンの変化について調べた。試験管 A～試験管 D にデンプン溶液を  $10\text{cm}^3$  ずつ入れ、さらに試験管 A と試験管 B にはうすめただ液を  $2\text{cm}^3$  ずつ、試験管 C と試験管 D には水を  $2\text{cm}^3$  ずつ入れた。それぞれの試験管をよくふったあと、約  $40^\circ\text{C}$  の湯を入れたビーカーで 10 分間あたためた。その後、試験管をとり出し、試験管 A と試験管 C にはヨウ素液を入れて試験管の中の変化を観察し、試験管 B と試験管 D にはベネジクト液を入れてある操作を行い、試験管の中の変化を観察した。以下の表は、実験の結果を示したものである。

	試験管 A	試験管 B	試験管 C	試験管 D
ヨウ素液	変化なし	—	青紫色になった	—
ベネジクト液	—	赤褐色の沈殿ができた	—	変化なし

(1) だ液のはたらきを調べるために、試験管 A, B に対して、試験管 C や試験管 D のように水を  $2\text{cm}^3$  ずつ入れて行った実験を何というか。漢字 4 文字で答えなさい。

(2) 下線部のある操作として最も適切なものを次のア～エから 1 つ選び、記号で答えなさい。

- ア ろ過する。
- イ 勢いよく試験管を振る。
- ウ 冷凍庫で冷やす。
- エ 沸騰石を入れてガスバーナーで加熱する。

(3) この実験より、以下の①, ②のことがらは、それぞれどの試験管を比較するとわかるか。組み合わせとして正しいものを、表のア～カから 1 つ選び、記号で答えなさい。

- ① だ液のはたらきで、デンプンがなくなったこと。
- ② だ液のはたらきで、デンプンがブドウ糖が 2 分子つながったものに変化したこと。

	①	②		①	②
ア	試験管 A と試験管 B	試験管 C と試験管 D	エ	試験管 C と試験管 D	試験管 A と試験管 B
イ	試験管 A と試験管 C	試験管 B と試験管 D	オ	試験管 B と試験管 D	試験管 A と試験管 C
ウ	試験管 A と試験管 D	試験管 B と試験管 C	カ	試験管 B と試験管 C	試験管 A と試験管 D

(4) だ液にふくまれていて、デンプンを分解する消化酵素を何というか、答えなさい。



問2 図1は小腸の模式図である。また、図2は小腸のかべの一部を拡大した模式図である。

(1) 図2の小さな突起を何というか。漢字で答えなさい。

(2) 小腸に、図1のようなひだや、図2のような小さな突起が多くあることで、効率よく養分を吸収することができる。この理由を、「小腸の内側の壁の」に続けて、15文字以内で答えなさい。

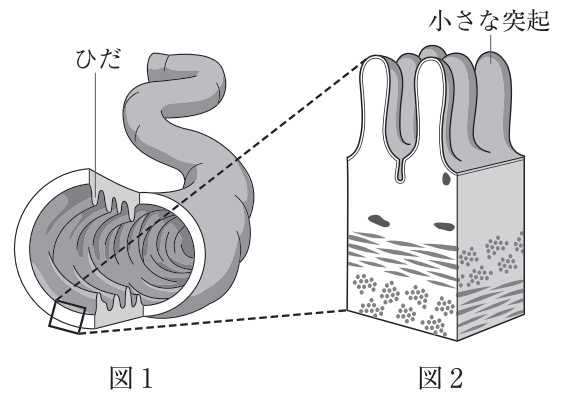

(3) 消化によって、吸収されやすい物質に変化したものの流れについて説明した次の文の①、②の( )にあてはまる言葉を、それぞれ答えなさい。ただし、①は漢字で答えること。

ブドウ糖とアミノ酸は、図2の小さな突起で吸収されると( ① )に入って肝臓に運ばれ、その後、全身の細胞に運ばれる。脂肪酸とモノグリセリドは図2の小さな突起で吸収された後、再び脂肪になって( ② )に入り、心臓の近くで血管と合流して、全身の細胞に運ばれる。

第三問 次の問1, 問2に答えなさい。

渋谷くんは、太陽の特徴、動き方について調べた。

問1 天体望遠鏡に、太陽投影板としゃ光板をとりつけ記録用紙を固定した。天体望遠鏡を太陽に向け、接眼レンズと投影板の位置を調節し、太陽の像を記録用紙の円の大きさに合わせて投影し、スケッチした。毎日同じ時刻に、同じ観察を続けると、太陽の像には黒い斑点があり、日があつにつれて移動していることがわかった。

- (1) 太陽の像に見える黒い斑点を何というか。漢字で答えなさい。
- (2) (1)の黒い斑点は日があつにつれてしだいに①東から西へ移動し, ②中央部にあったときは円形をしていた斑点は、周辺部にくるとだ円形に見えた。下線部①, ②よりわかることを、次のア～エからそれぞれ1つずつ選び、記号で答えなさい。
- ア 太陽は自転している。
  - イ 太陽は公転している。
  - ウ 太陽は球形をしている。
  - エ 地球は自転している。

問2 太陽の動きを観察するために、次の手順で観察を行った。

手順① 春分の日、仙台市(北緯38°)で水平な地面の上に、右の図のような透明半球を、A, B, C, Dがそれぞれ東, 南, 西, 北の方角に合うように置いた。

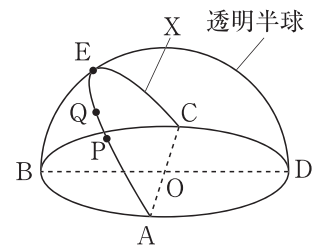

手順② 9時から16時まで1時間ごとに、サインペンの先端の影が透明半球の中心Oに合うようにして、透明半球上に●印を記録した。

手順③ 図のXのように、透明半球上にかいた●印をなめらかな曲線で結び、その線を透明半球の縁までのばした。点Pと点Qは太陽の位置が9時と10時のときに記録した点で、Eは太陽が南中したときの位置を示している。

- (1) この日の南中高度を表す角度を、次のア～エから1つ選び、記号で答えなさい。
- ア  $\angle AOE$     イ  $\angle BOE$     ウ  $\angle COE$     エ  $\angle DOE$
- (2) 仙台市の春分の日の南中高度は何度か、答えなさい。
- (3) 手順③で結んだXの曲線上にテープをはりつけて、透明半球上にかいた点を写しとった。写しとった点の距離をはかると、点Aから点Pは8.0cm, 点Pから点Qは2.4cmであった。この記録より、春分の日における、仙台市の日の出の時刻を、次のア～エから1つ選び、記号で答えなさい。
- ア 5時20分    イ 5時30分    ウ 5時40分    エ 5時50分

(4) 夏至の日に、仙台市においてこの観察と同じ観察を行ったとき、日の出の位置と南中高度はどのように変化するか。正しく説明しているものを、次のア～エから1つ選び、記号で答えなさい。

ア 日の出の位置は図の点Aより点B側に移動し、南中高度は図より低くなる。

イ 日の出の位置は図の点Aより点B側に移動し、南中高度は図より高くなる。

ウ 日の出の位置は図の点Aより点D側に移動し、南中高度は図より低くなる。

エ 日の出の位置は図の点Aより点D側に移動し、南中高度は図より高くなる。

(5) 季節によって、日の出の位置や南中高度が変わる理由について説明した次の文の( )にあてはまる言葉を、漢字2文字で答えなさい。

日の出の位置や南中高度が変化するのは、地球が( )を公転面に対して垂直な方向から $23.4^\circ$ 傾けたまま公転しているからである。

第 四 問 次の1, 2について答えなさい。

1 ビーカーに固体のろう 50g を入れて、ガスバーナーでゆっくり加熱した。このろうがすべて液体に変化した後、火を消して液体のろうの質量を測定した。そのまま放置しておくと、ろうが再び固まり、中央に大きなくぼみができる。次の問1～問3に答えなさい。

問1 固体のろうが液体になったり、液体のろうが固体になったりするように、物質が温度によって姿を変えることを何というか。漢字で答えなさい。

問2 液体のろうが固体になったときの変化について正しく説明したものを、次のア～エから1つ選び、記号で答えなさい。

- ア 液体のろうが固体になると、質量は大きくなり、体積はほとんど変わらない。
- イ 液体のろうが固体になると、質量は大きくなり、体積は小さくなる。
- ウ 液体のろうが固体になっても、質量はほとんど変わらないが体積は小さくなる。
- エ 液体のろうが固体になっても、質量も体積もほとんど変わらない。

問3 次のA～Cは、ろうの固体、液体、気体の状態における、粒子の運動のようすをモデルで表したものである。A～Cはそれぞれどの状態のモデルを表しているか、正しく組み合わせたものを、あとのア～カから1つ選び、記号で答えなさい。

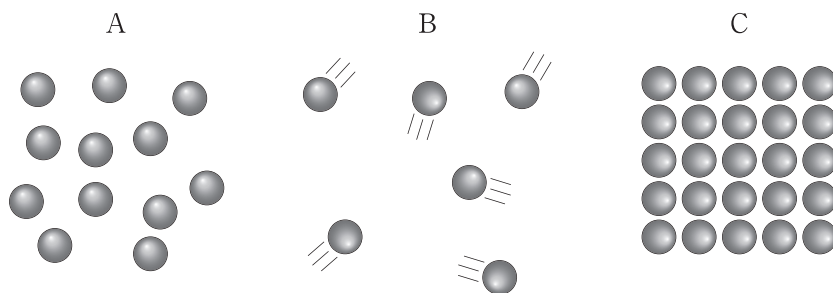

	固体	液体	気体
ア	A	B	C
イ	A	C	B
ウ	B	A	C
エ	B	C	A
オ	C	A	B
カ	C	B	A

2 次の手順でエタノールと水の混合物を加熱する実験を行った。次の問1～問4に答えなさい。

- 手順① エタノール 6cm<sup>3</sup> と水 40cm<sup>3</sup> を混ぜ合わせて混合物をつくった。  
 手順② 手順①でつくった混合物を枝つきフラスコの中に入れ、右の図のような装置を用いて加熱し、1分ごとに温度を測定した。  
 手順③ 枝つきフラスコから出てきた液体を、4本の試験管に順番に集めた。試験管は4分ごとに取りかえた。  
 手順④ 4本の試験管に液体を集め終えた後、ガスバーナーの火を止め、集めた液体の体積、において、火をつけたときの燃え方を調べた。

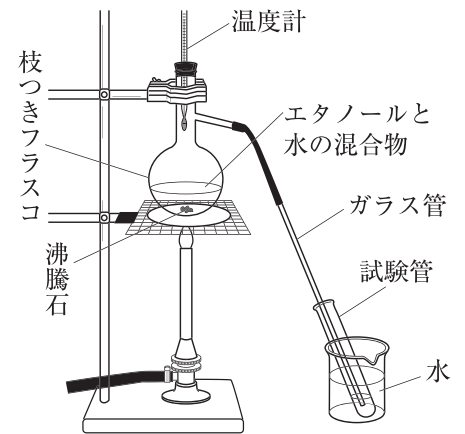

次のグラフは、加熱した時間と枝つきフラスコ内の温度の関係を示したものである。また、次の表は、手順④の結果をまとめたものである。ただし、試験管A～Dは、液体を集めた順には並んでいない。

グラフ

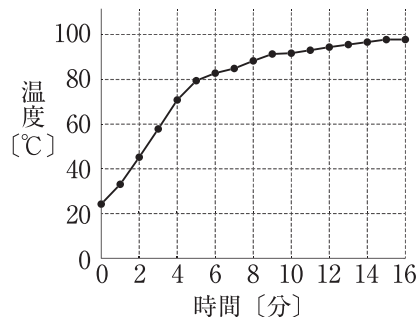

表

試験管	体積 [cm <sup>3</sup> ]	において	燃え方
A	3.5	ほとんどない	燃えない
B	6.2	ある	長くよく燃える
C	3.7	少しある	ほとんど燃えない
D	0.6	ある	よく燃える

- 問1 手順④で、ガスバーナーの火を止めるときに気をつけることを、次のア～エから1つ選び、記号で答えなさい。
- ア ガラス管の先が液体の中に入っていないことを確認してから火を止める。
  - イ ガラス管の先が液体の中に入っていることを確認してから火を止める。
  - ウ 枝つきフラスコの中の液体がなくなっていることを確認してから火を止める。
  - エ 枝つきフラスコの中に液体が残っていることを確認してから火を止める。
- 問2 手順①の下線部について、この混合物中のエタノールの質量パーセント濃度は何%か、答えなさい。ただし、混ぜる前の液体のエタノールの密度は 0.79g/cm<sup>3</sup>、水の密度は 1.0g/cm<sup>3</sup> とし、答えは小数第一位を四捨五入して整数で答えなさい。
- 問3 表のA～Dの試験管を、最初に液体を集めたものから最後に集めたものの順になるように、記号を左から並べて答えなさい。
- 問4 エタノールを燃焼させたときに生じる物質を2つ化学式で答えなさい。

第五問 物体の運動と物体のもっているエネルギーについて調べるために、レール、小球、木片を使って、実験1～実験4を行った。次の問1～問7に答えなさい。ただし、小球とレールとの間の摩擦や、空気抵抗は考えないものとする。



図1



図2

実験1 図1のように、斜面と水平面がなめらかにつながったレール上の点Aの位置から小球を転がした。図2は、このときの小球が点Cから点Dまで運動するようすを、発光時間間隔が $\frac{1}{8}$ 秒のストロボ写真で撮影したものである。

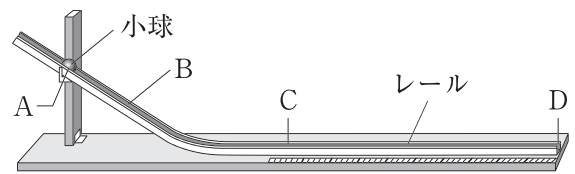
問1 小球が斜面を転がる間、速さがだんだん速くなっていった。このとき、小球の斜面方向にはたらく力の大きさはどのようになっていったか、次のア～ウから1つ選び、記号で答えなさい。

- ア だんだん大きくなっていった。
- イ 変わらなかった。
- ウ だんだん小さくなっていった。

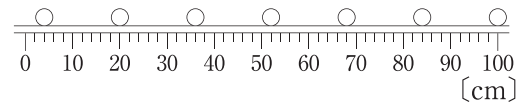
問2 小球が点Aから点Bの間を転がっているとき、斜面上にある小球にはたらく力を最も適切に示しているものを、次のア～エから1つ選び、記号で答えなさい。

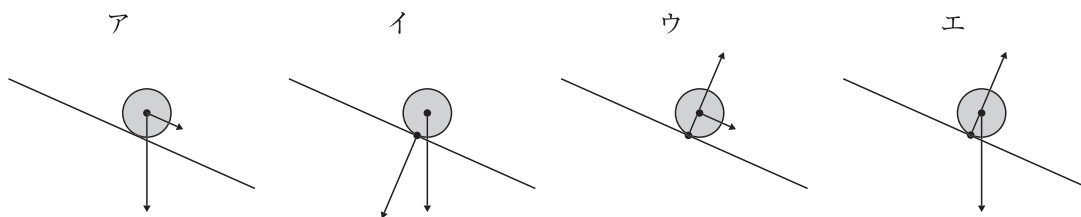

問3 点Cから点Dまでの小球の運動を何というか。漢字6文字で答えなさい。

問4 点Cから点Dまでの小球の速さは何 cm/s であったか、答えなさい。

実験2 図1の装置で、点Cの位置に木片を置き、水平面からの高さが20cmの斜面上の点Aの位置から質量30gの小球を転がして木片に当て、木片が動いた距離を調べた。

次に、質量30gの小球を水平面からの高さが10cmの斜面上の点Bの位置において、同様の実験を行い、木片が動いた距離を調べた。

実験3 実験2の小球を、質量45gの小球に変えて同様の実験を行い、斜面上の点Aの位置と点Bの位置からそれぞれ小球を転がしたときの、木片が動いた距離を調べた。

実験4 実験2、3の後、点Cから木片を取り除いて水平部分に簡易速度計を置き、斜面上のいろいろな高さから質量30g、45gの小球を転がして、水平面からの小球の高さと水平面での小球の速さの関係を調べた。

実験2、3の結果は表1のように、実験4の結果は表2のようになった。

表1 木片が動いた距離

小球の 質量	転がした位置	
	点A	点B
30g	12.0cm	6.0cm
45g	18.0cm	9.0cm

表2 小球の速さ

小球の 質量	水平面からの高さ			
	5cm	10cm	15cm	20cm
30g	0.99cm/s	1.40cm/s	1.71cm/s	1.98cm/s
45g	0.99cm/s	1.40cm/s	1.71cm/s	1.98cm/s

問5 実験2では、30gの小球を斜面上の点Aの位置に置くとき、水平面から高さ20cmの位置まで小球を持ち上げた。このとき小球に行った仕事は何Jか、答えなさい。ただし、質量100gの物体にはたらく重力の大きさを1Nとする。

問6 実験2、3の装置を用いて、質量40gの小球を速さ1.71cm/sで木片に当たったときの木片が動いた距離と、質量50gの小球を速さ0.99cm/sで木片に当たったときの木片が動いた距離は、どちらが何cm長いかわか、答えなさい。

問7 次の文は、小球が動き出してから木片に当たり、動いた木片が静止するまでの、小球や木片のもつエネルギーの移り変わりについて説明したものである。①～④の( )に入る語句を、あとのア～エから1つずつ選び、記号で答えなさい。ただし、同じ記号を何度選んでもよいものとする。

斜面上で静止している小球が持っていた( ① )エネルギーは、斜面を下るにつれて( ② )エネルギーに移り変わっていった。その後、水平面で木片に当たったことで小球は静止し、このとき、小球の持っていた( ② )エネルギーは、木片を動かすための仕事として使われた。その後、水平面を移動する木片の持つ( ③ )エネルギーは、木片とレールの間の摩擦によって( ④ )エネルギーや音エネルギーへ移り変わり、やがて木片は静止した。

ア 位置    イ 運動    ウ 化学    エ 熱

**B日程**

**解答用紙〔理科〕**

\*印の欄は記入しないこと。

第一問

問1		問2		問3		問4		問5	
----	--	----	--	----	--	----	--	----	--

\* \_\_\_\_\_

第二問

問1	(1)					(2)	
	(3)		(4)				
問2	(1)						
	(2)	小腸の内側の壁の					
	(3)	①				②	

\* \_\_\_\_\_

第三問

問1	(1)		(2)	①		②
問2	(1)		(2)		度	(3)
	(4)		(5)			

\* \_\_\_\_\_

第四問

1

問1			問2			問3	
----	--	--	----	--	--	----	--

\* \_\_\_\_\_

2

問1			問2			%				
問3		→		→		→	問4			

\* \_\_\_\_\_

第五問

問1			問2				
問3							
問4			cm/s	問5		J	
問6	質量 ( ) gの小球を木片に当てたときの方が ( ) cm長い。						
問7	①		②		③		④

\* \_\_\_\_\_

受験番号		得点	*
------	--	----	---



【2020年度入学試験解答 B 日程/理科】

第一問

問1 (エ) 問2 (ウ) 問3 (ア) 問4 (イ) 問5 (ウ)

2点×5=10点

第二問

問1 (1) 対照実験 (2) エ (3) イ (4) アミラーゼ  
問2 (1) 柔毛 (2) (小腸の内側の壁の)表面積が広がるから。  
(3)① 毛細血管 ② リンパ管

第三問

問1 (1) 黒点 (2)① ア ② ウ  
問2 (1) イ (2) 52(度) (3) ウ (4) エ (5) 地軸

第四問

1 問1 状態変化 問2 ウ 問3 オ  
2 問1 ア 問2 11% 問3 D→B→C→A 問4 CO<sub>2</sub>, H<sub>2</sub>O

第五問

問1 イ 問2 エ 問3 等速直線運動 問4 128cm/s  
問5 0.06 J 問6 40 g, 7cm 問7 ① ア ② イ ③ イ ④ エ

3点×30=90点